

Набор мебели изготовлен в соответствии с требованиями ТР ТС 025/2012

ГОСТ 16371-2014 Мебель. Общие технические условия.

ТО 31.09.12-002-97805785-2019 Мебель бытовая. Технические условия

Декларация о соответствии

Декларация о соответствии действительна по _____ включительно.

Правила сборки, эксплуатации и уходе за мебелью.

Для удобства транспортирования и предотвращения повреждений изделия набор поставляется в разобранном виде.

Сборку производит сам покупатель. Стоимость сборочных работ в цену изделия не входит.

1. Изделия набора собираются из отдельных деталей, с помощью фурнитуры, приложенной к набору в отдельной упаковке. Ведомость комплектующих деталей, фурнитуры даны в настоящем паспорте.

2. Сборку изделия рекомендуется производить с помощью специалиста, так как он ознакомлен с безопасными правилами работы, а неправильная сборка может привести к опрокидыванию мебели или повлечь за собой ущерб или телесные повреждения.

3. Мебель должна храниться и эксплуатироваться в закрытых отапливаемых помещениях при температуре не ниже +2 С и относительной влажности воздуха от 45 до 70%.

4. При установке изделий мебели в непосредственной близости от нагревательных и отопительных приборов их поверхности во время эксплуатации должны быть защищены от нагрева. Температура нагрева элементов мебели не должна превышать 40 С.

5. Для предотвращения деформации, двери в изделии должны быть закрыты. Не следует открывать дверь более чем на 90 - это приводит к поломке петель.

6. При ослаблении крепления соединений необходимо периодически подтягивать винты, шурупы, стяжки и т. п.

7. Поверхности изделий следует предохранять от различных растворителей, кислот, щелочей и механических повреждений.

8. Поверхности изделий можно освежить, применяя специальные составы, которые имеются в хозяйственных магазинах. Не допускается применение соды, порошков и других материалов, не предназначенных для ухода за мебелью.

9. Помните, что сохранность и долговечность изделия зависит не только от её конструкции и качества материалов, но и от правильной эксплуатации и ухода за ней.

10. Схема сборки даёт схематическое представление о изделии и не является техническим чертежом.

11. Предприятие оставляет за собой право вносить некоторые конструктивные изменения, не ухудшающие внешний вид и не влияющие на функциональные свойства изделия.

Гарантийный талон

Сертификат соответствия и Таможенную декларацию, спрашивайте у продавца.

Условия гарантии

1. Предприятие-изготовитель гарантирует соответствие изделия требованиям ГОСТ 16371-2014 при соблюдении условий транспортирования, сборки и эксплуатации. Гарантийный срок эксплуатации - 24 месяцев. Срок исчисляется со дня продажи изделия. Дефекты производственного характера, обнаруженные в течение гарантийного срока, устраняются за счёт предприятия - изготовителя. Претензии на такие дефекты принимаются при наличии паспорта и этикетки с упаковки и гарантийного талона с отметкой дата продажи мебели.

2. Изделие снимается с гарантийного обслуживания в следующих случаях:

- если имеются следы постороннего вмешательства или была попытка ремонта;
- если обнаружены несанкционированные изменения конструкции изделия;
- если изделие эксплуатировалось не в соответствии со своим целевым назначением или в условиях, для которых оно не предназначено.

3. Гарантия не распространяется на изделие, имеющее следующие повреждения:

- механические (риски, вырывы, царапины и др.);
- вызванные стихией, пожаром, бытовыми факторами;
- вызванные попаданием на поверхность изделий едких веществ и любых жидкостей.

Срок службы изделия - 10 лет.

ДАТА ВЫПУСКА “ _ ” _____ 202__ г

ДАТА ПРОДАЖИ “ _ ” _____ 202__ г

ШТАМП МАГАЗИНА “ _ ” _____ 202__ г



инструкция по сборке
Набор модульной мебели для общих комнат

9010 Тумба для обуви «Лацио»

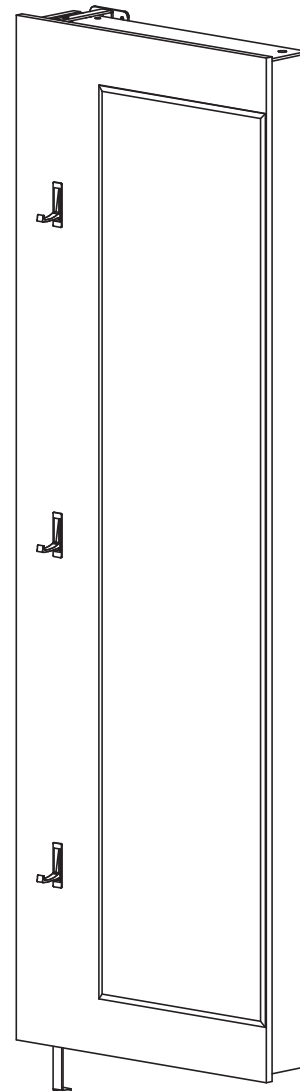

габаритные размеры:

высота - 1862 мм.

ширина - 600 мм.

глубина - 180(647) мм.

Дата выпуска

единая справочная служба:

8 800 100-50-22

(звонок по России бесплатный)

LAZURIT МЕБЕЛЬ

Внимание!!!

Правила эксплуатации

Опрокидывание мебели может привести к серьезным или смертельным телесным повреждениям. Для предотвращения опрокидывания, модели мебели для которых производителем предусмотрено соответствующее крепление, должна быть обязательно закреплена к стене.

Рекомендации по безопасности: - не разрешайте детям забираться на крышку тумбы

Уход за мебелью.

1. Поверхность изделий следует предохранять от различных растворителей, кислот, щелочей, повышенной влажности и механических повреждений.
2. Поверхности изделий можно освежить, применяя специальные составы для ухода за мебелью, которые имеются в хозяйственных магазинах. Не допускается применение соды, порошков и других материалов, не предназначенных для ухода за мебелью.
3. Помните, что сохранность и долговечность мебели зависит не только от её конструкции и качества материалов, но и от правильной эксплуатации и ухода за ней.

Примечание:

Конструкционные материалы для изготовления изделий:

- основной конструкционный материал - плита древесностружечная облицованная пленкой на основе термореактивных полимеров (ламинированная) - ЛДСП по ГОСТ 32289-2013;

Класс покрытия лакокрасочных деталей - III согласно ГОСТ 9.032-74

Перед началом сборки:

- Проверьте внешний вид и целостность деталей в упаковке. Претензии по их повреждению принимаются только у изделий без следов сборки.
- Проверьте количество деталей и фурнитуры по перечню. Предприятие-изготовитель оставляет за собой право вносить конструктивные изменения в изделие, заменять фурнитуру и метизы на аналогичные. При недокомплекте или поломке детали обратитесь в магазин для ее замены.
- Учитывая конструктивные и функциональные особенности производитель рекомендует пользоваться услугами профессиональных сборщиков. При самостоятельном монтаже Вам необходимо соблюдать порядок сборки, приводимый в данной инструкции. При несоблюдении инструкции по сборке и эксплуатации с предприятия-изготовителя снимают гарантийные обязательства.
- Изделия следует собирать на ровном полу, покрытом тканью или бумагой.
- Перемещайте мебель и ее детали бережно, слегка приподнимая их. Это поможет исключить деформации и поломки.
- Для работы необходимо иметь молоток, деревянный брусок, обернутый тканью, отвертки Ph2+ и Sl2-, угольник 90.

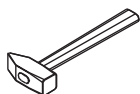

Dh2

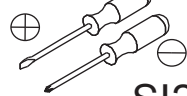

Sl2

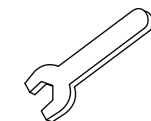
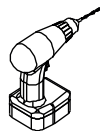



Ключ 10

10. Установка полок.

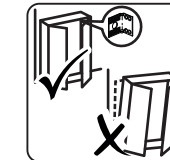
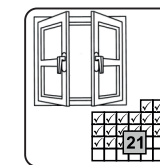
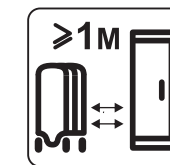
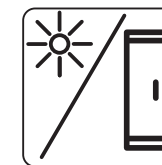
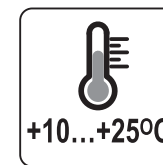
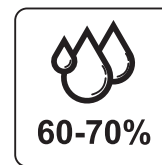
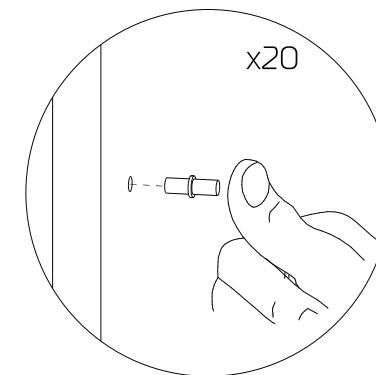
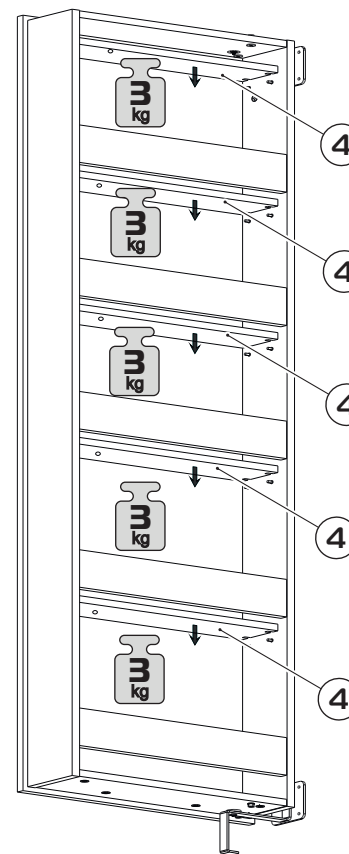
P		20шт.
---	--	-------



9. Установка.

E		2шт.
S5		2шт.

Установка с
левым открыванием

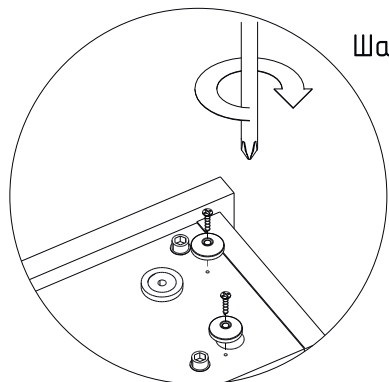

Шаг 1

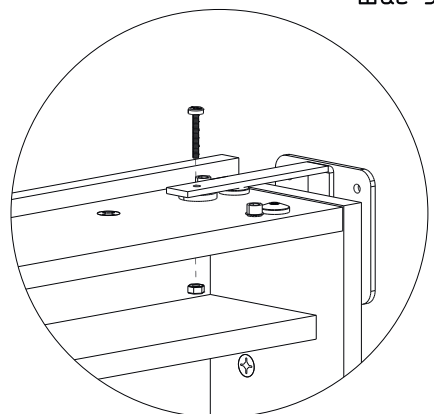
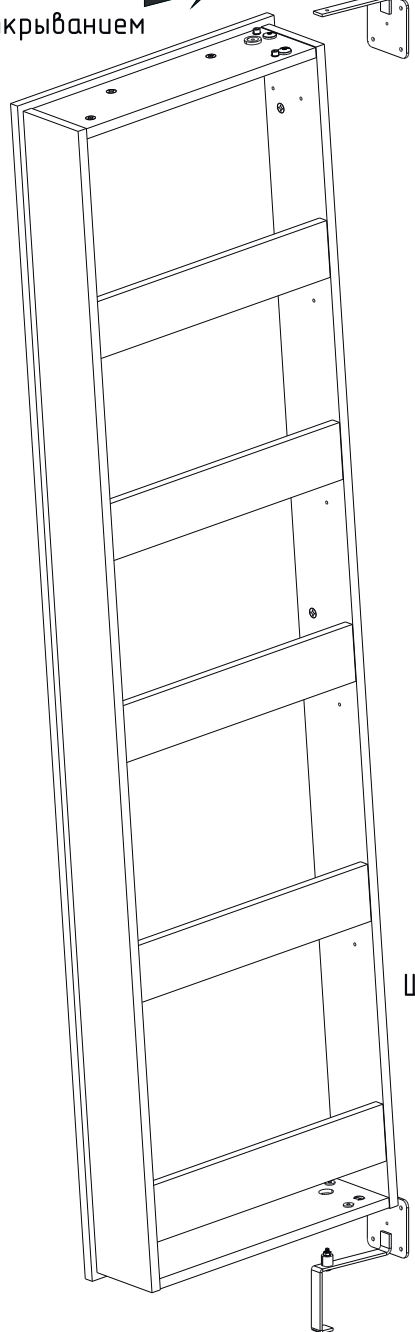

Шаг 3

Шаг 2

Схема сборки изделия

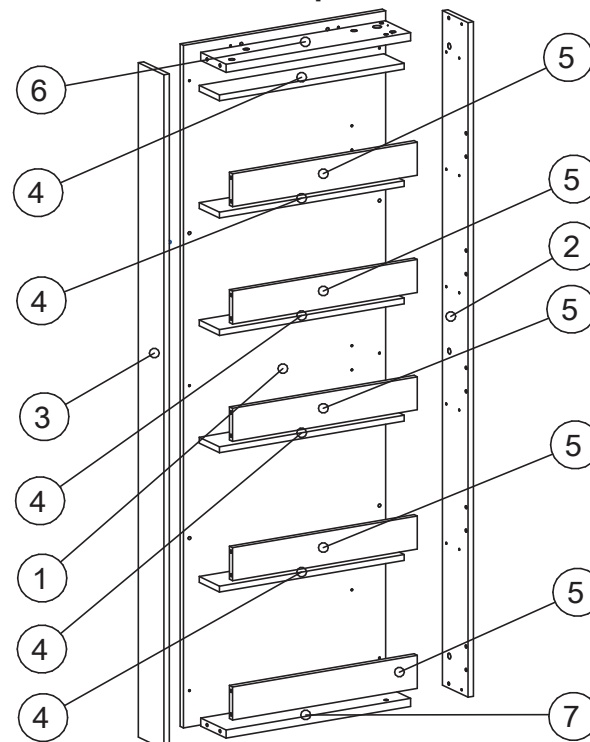

Пакет №2

№	Наименование	Кол.	Размеры		Тол.
			Длина	Ширина	
1	Щит-фасад с зеркалом	1	1862	600	16 (21*)
2	Стенка правая	1	1840	126	16
3	Стенка левая	1	1840	126	16

Пакет №1

№	Наименование	Кол.	Размеры		Тол.
			Длина	Ширина	
4	Полка	5	547	100	16
5	Планка-ограничитель	5	548	90	16
6	Горизонт верх	1	548	125	22
7	Горизонт нижн.	1	548	125	22

Фурнитура

* Размер щита с зеркалом

Ведомость фурнитуры

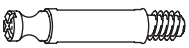
(A)

14 шт.
 Шток эксцентрика (16)

(B)

6 шт.
 Эксцентрик (16)

(B1)

8 шт.
 Эксцентрик (22)

(F)

1 шт.
 Ключ мебельный №4

(S4)

4 шт.
 Шайба M6

(S5)

2 шт.
 Шайба 4 пластм.(фиксатор)

(D)

32 шт.
 Шкант 8x30

(E)

2 шт.
 Саморез 3,5x16

(H1)

4 шт.
 Винт DIN 6x20

(H2)

4 шт.
 Гайка Эриксона M6x12

(Q3)

3 комп.
 Крючок откидной (хром.)

(P)

20 шт.
 Полкодержатель

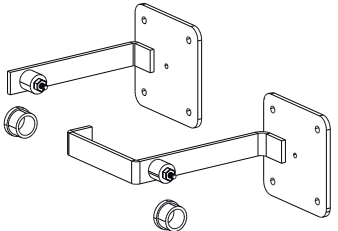

(KS)

1 комплект.
 Механизм поворота стеллажа

(T)

14 шт.
 Заглушка эксцентрика

8. Установка.

Установка с
 правым открыванием

E		2 шт.
S5		2 шт.

Шаг 1

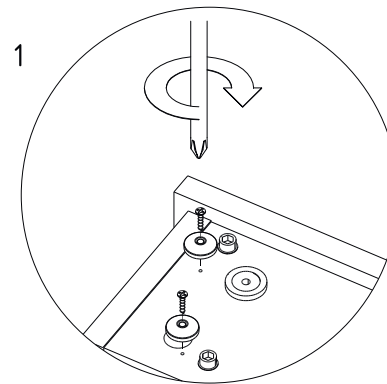

Шаг 2



Шаг 3

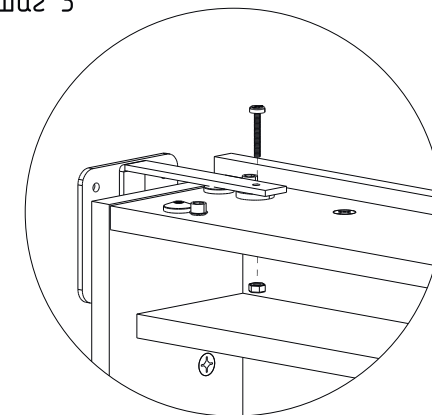

7. Установка крючков.



ВНИМАНИЕ!!! Будьте внимательны к правильному позиционированию при установке фурнитуры “Крючок откидной” - т.к. Крючок устанавливается с усилием и трудноизвлекаем для переустановки.

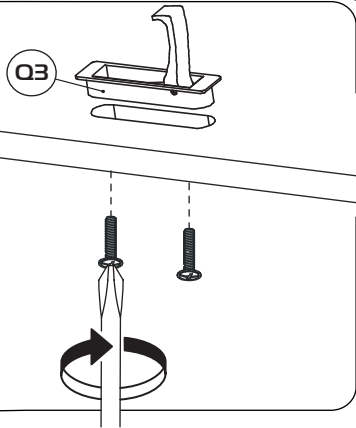
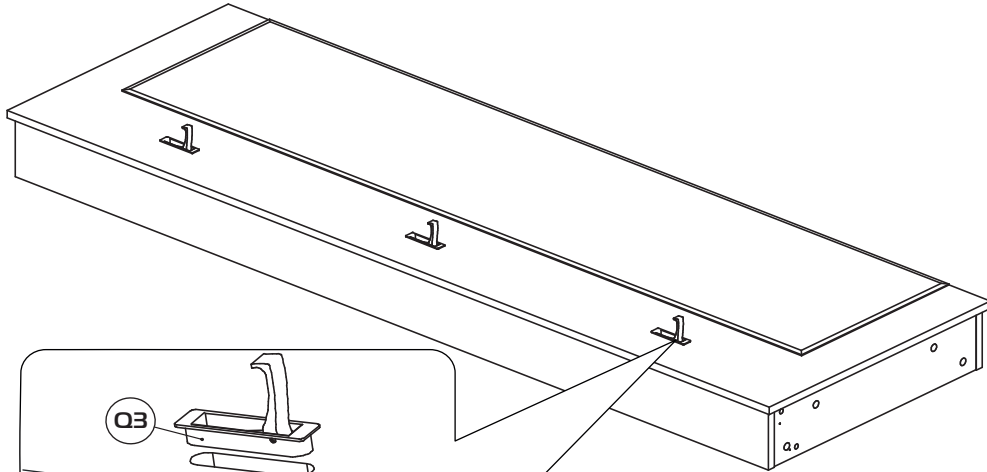

3x

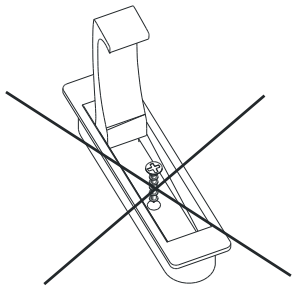

ВНИМАНИЕ!!! Шурупы из комплекта фурнитуры “Крючок откидной” предусмотренные для крепления крючков с передней стороны НЕ ИСПОЛЬЗОВАТЬ!!!

1. Установка шкантов и штоков эксц.

D		32шт.
A		14 шт.

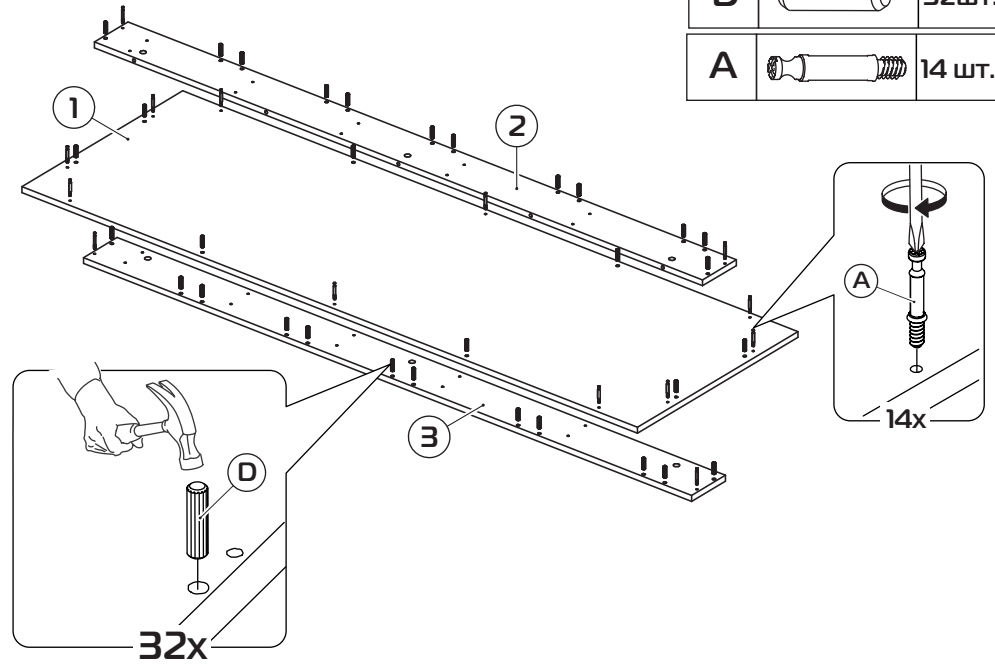

2. Сборка горизонтов.

H1		4 шт.
H2		4 шт.
S4		4 шт.

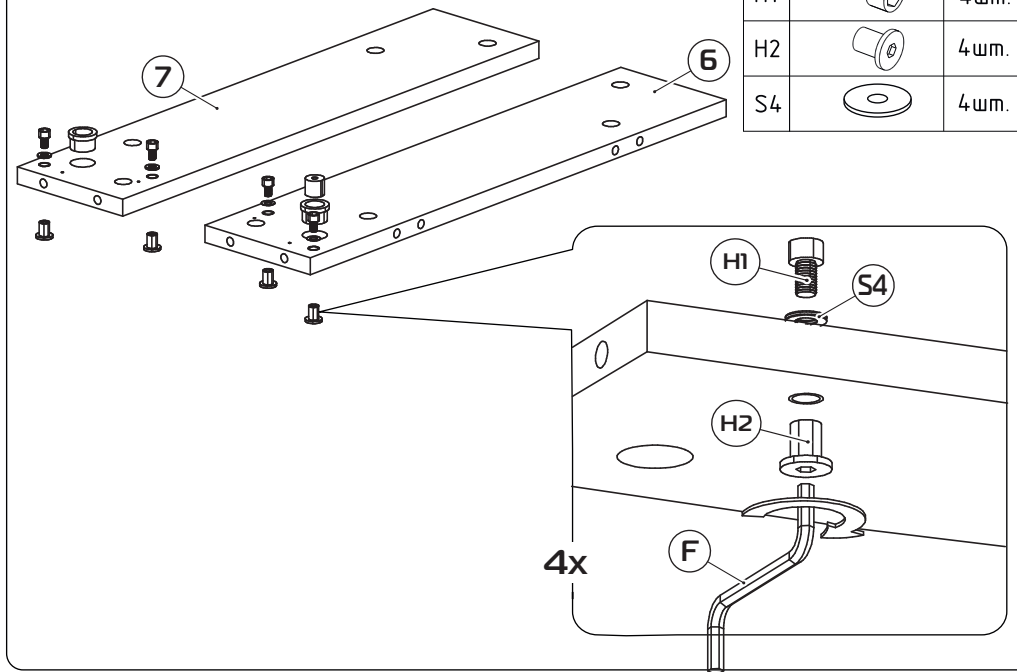

3. Сборка стенок.

B1		4 шт.
-----------	--	-------

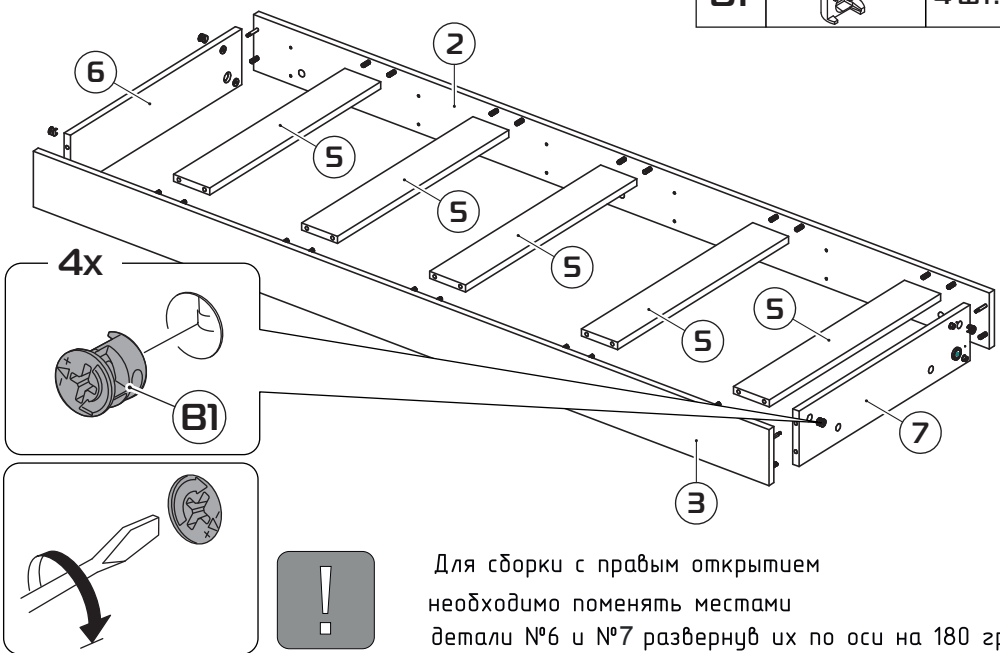

4. Сборка.

B		6 шт.
B1		4 шт.

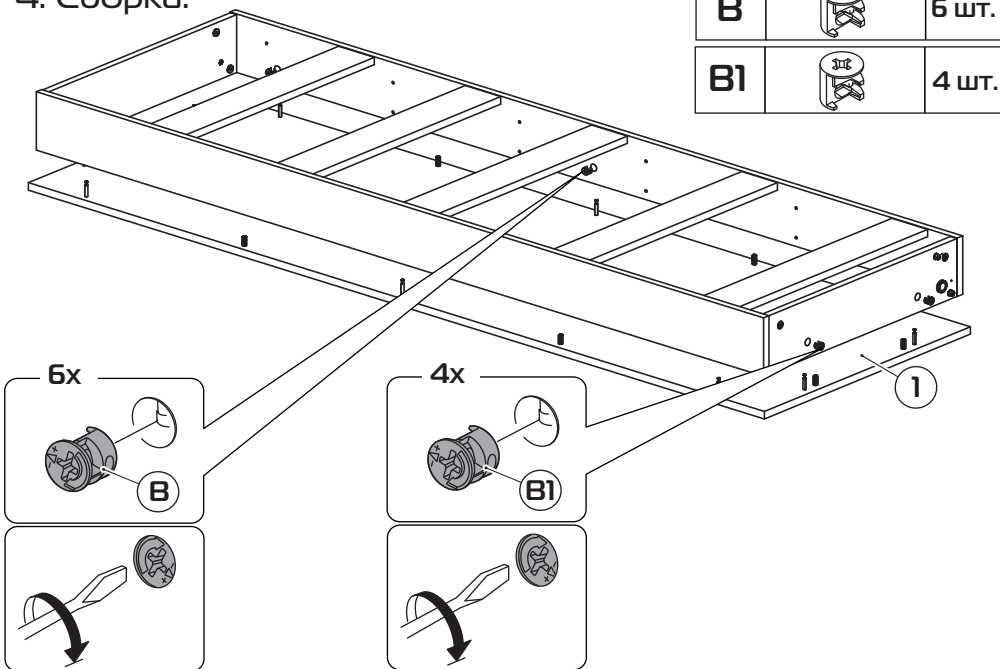

5. Разбор кронштейна верх.

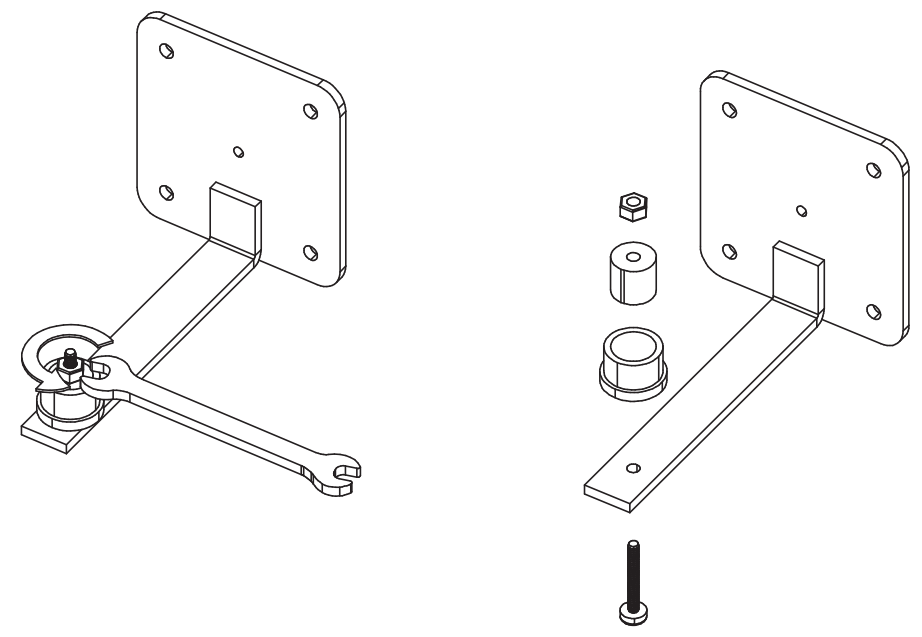

6. Установка кронштейнов на стену.

Крепежные средства для крепления к стене не прилагаются, для разных материалов стен требуются различные крепления. Используйте крепежные средства, подходящие для материала Вашего дома и обладающие достаточной несущей способностью. Если Вы не уверены, какой тип креплений подходит к данному материалу, обратитесь в специализированный магазин.

