

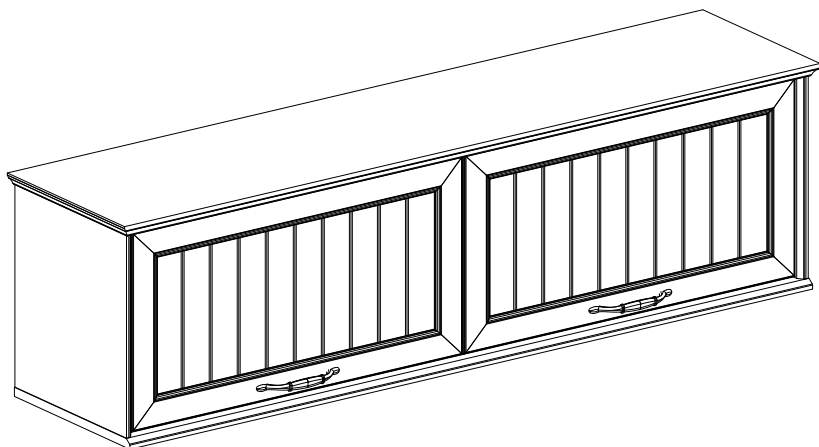

инструкция по сборке
Набор мебели для общей комнаты
«Мелисса»

км0295 д дуб белладжио/дуб белладжио
Полка навесная



габаритные размеры:

высота — 393 мм
ширина — 1414 мм
глубина — 333 мм

Дата выпуска

единая справочная служба:
8 800 100-50-22
(звонок по России бесплатный)

LAZURIT  **МЕБЕЛЬ**

1

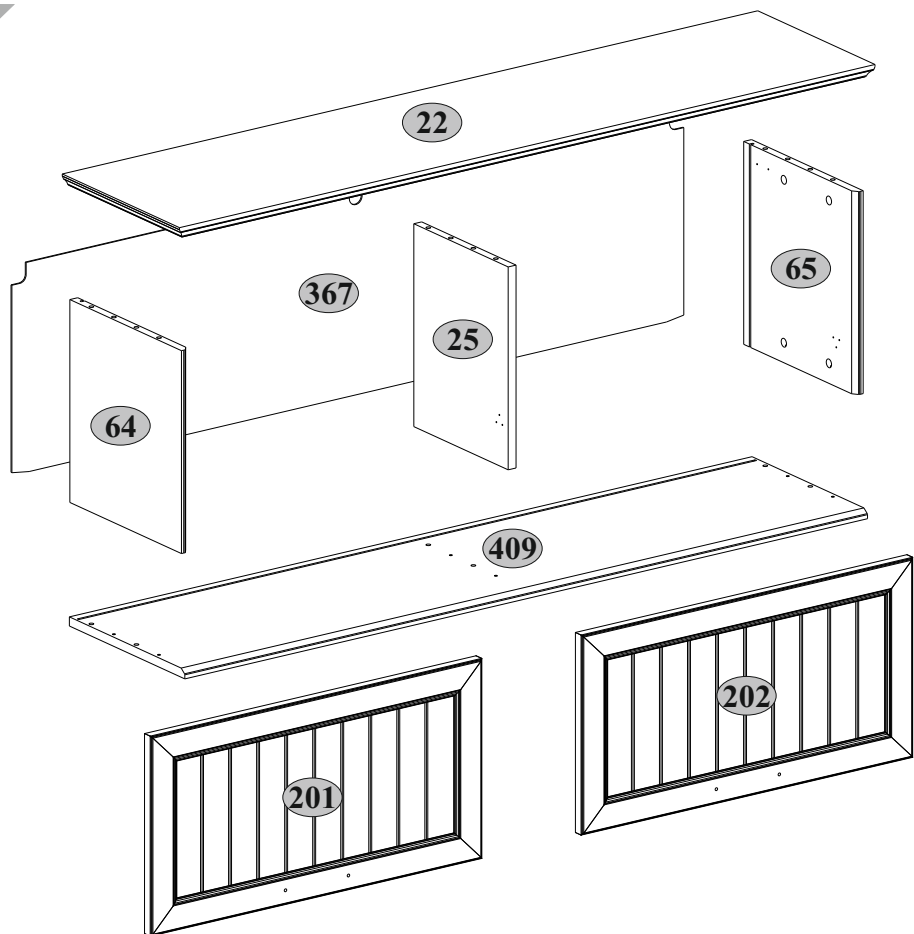







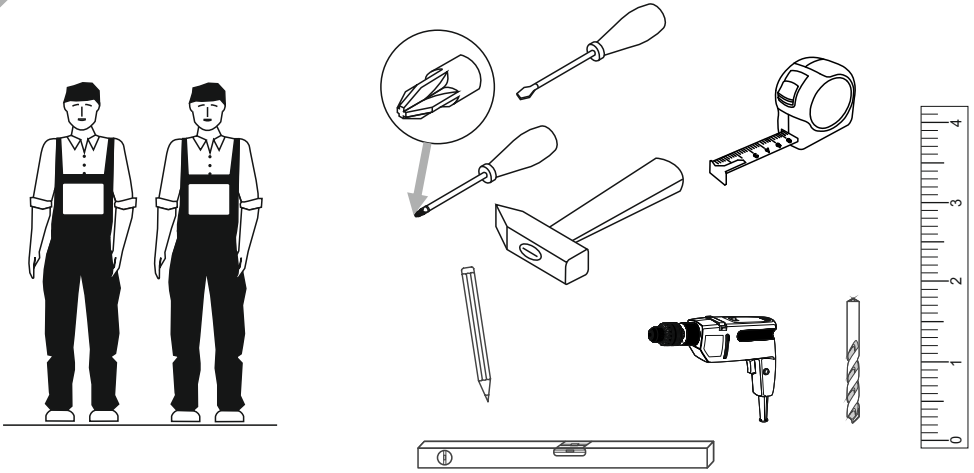





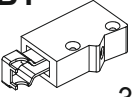

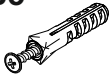
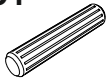
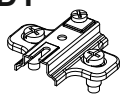
2

№ п/п	Наименование	Длина мм	Ширина мм	Толщина мм	Кол-во шт.	№ пачки
22	Щит верхний	1414	333	22	1	1/1
25	Перегородка	355	268	16	1	1/1
64	Стенка боковая левая	355	317	16	1	1/1
65	Стенка боковая правая	355	317	16	1	1/1
201	Дверь левая	674	350	19	1	1/1
202	Дверь правая	674	350	19	1	1/1
367	Стенка задняя	1366	367	2,5	1	1/1
409	Щит нижний	1388	328	16	1	1/1
	Комплект фурнитуры				1	1/1

3

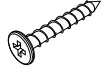

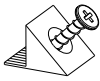
4

A1  7x34 12	A2  Ø15x13 12	B1  3	B2  L-55 3	B5  10x50 6	C1  8x35 12
D1  4	E6  4	H62  2	K6  4	M4  M4x22 4	Q  1,5x7 2
R10  4x30 6	R23  6,3x13 8	R102  3,5x16 8	S1  10	S5  Ø18 12	

5

C1

8x35

12

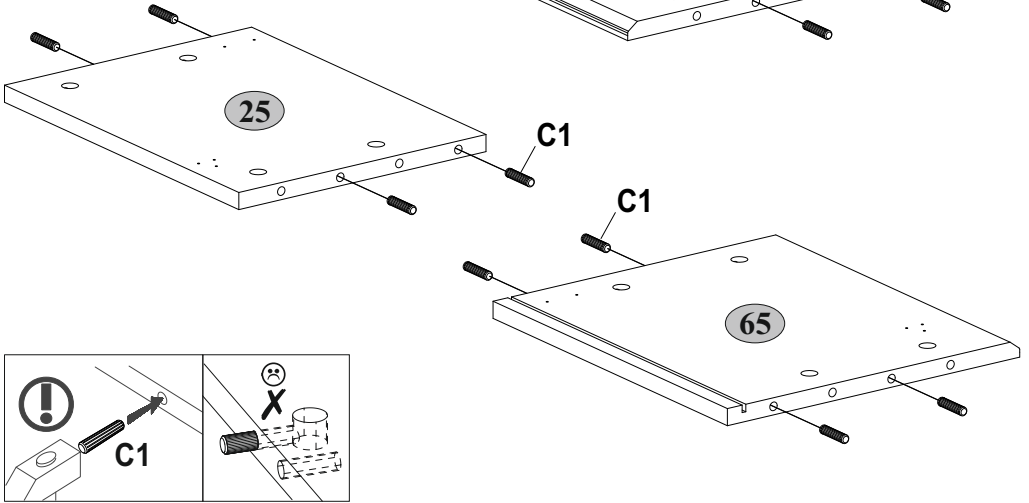

6

A1

7x34

12

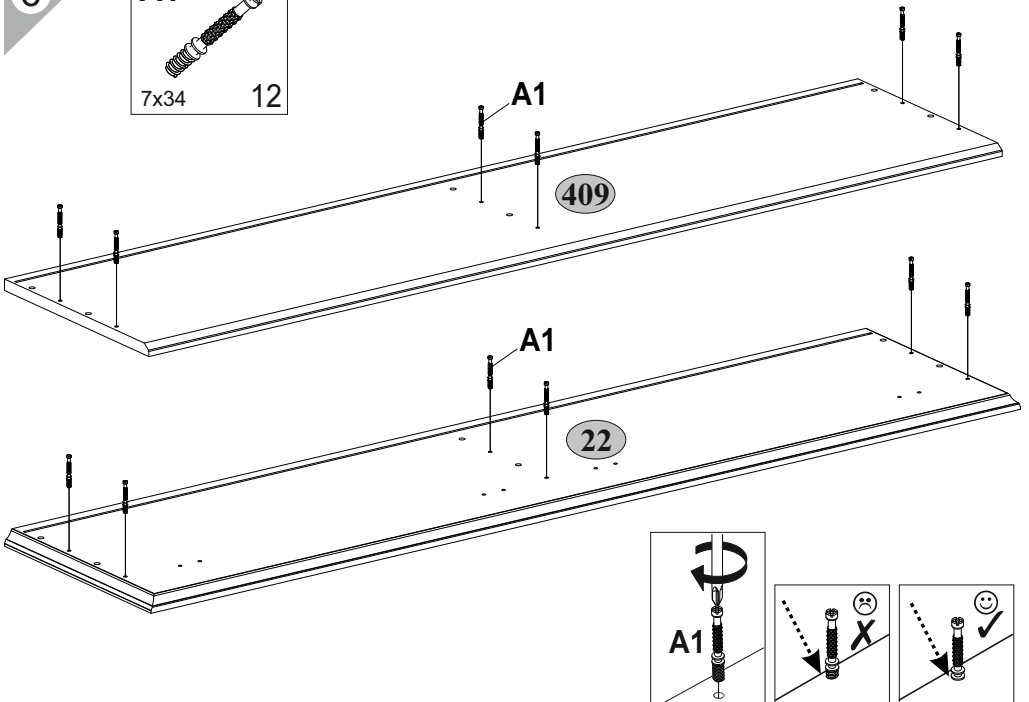

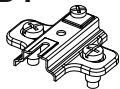
7**D1**

4

R23

6,3x13

8

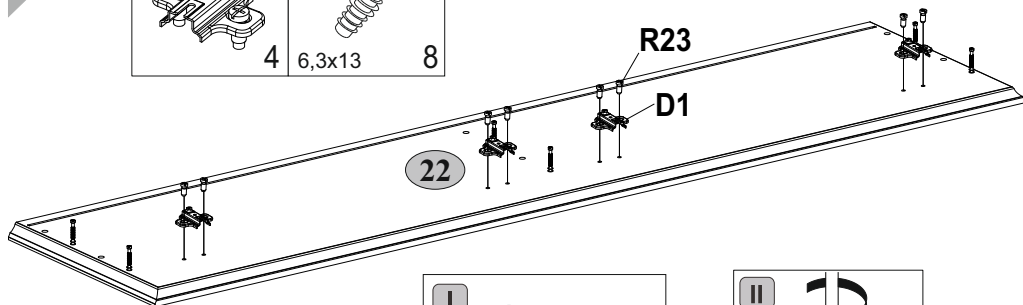
**I****D1****E6****II****D1****R23****8****E6**

4

H62**M4**

2 M4x22

R102

4

3,5x16

8

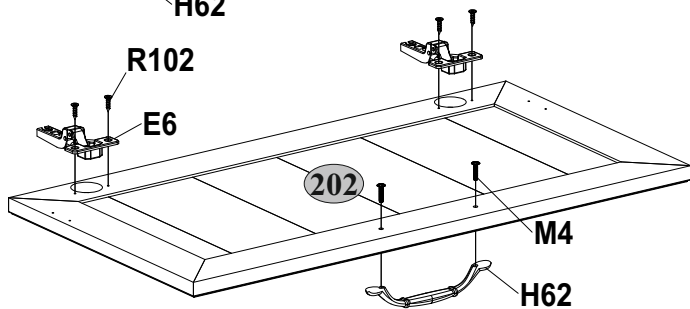
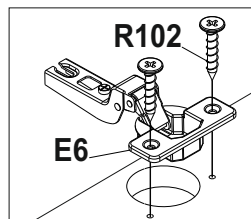
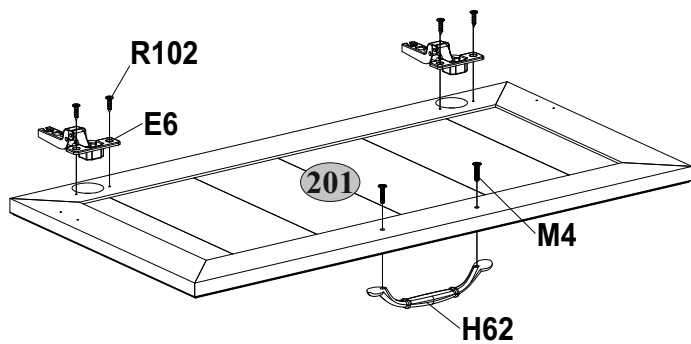

9

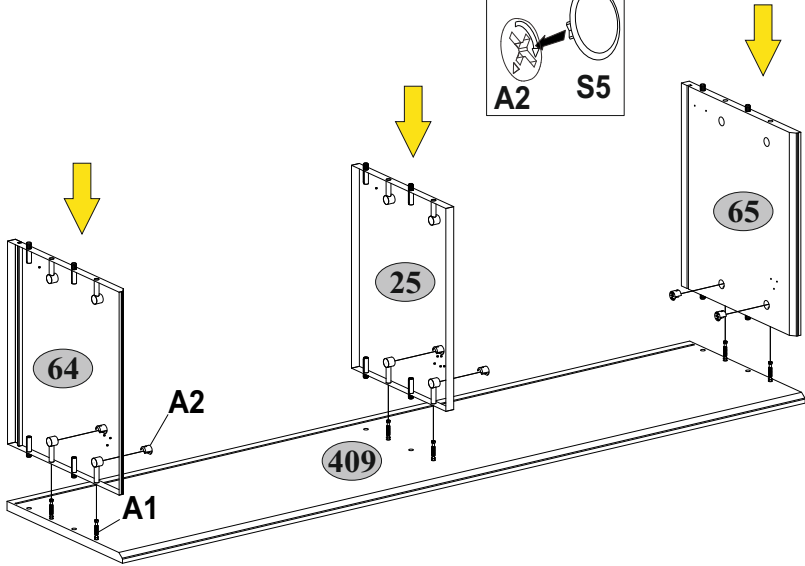
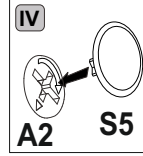
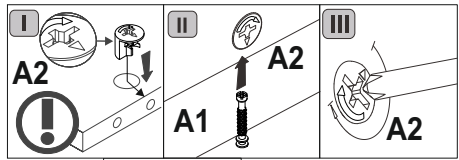
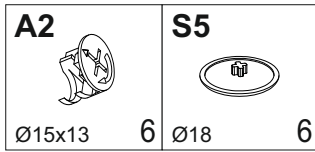

10

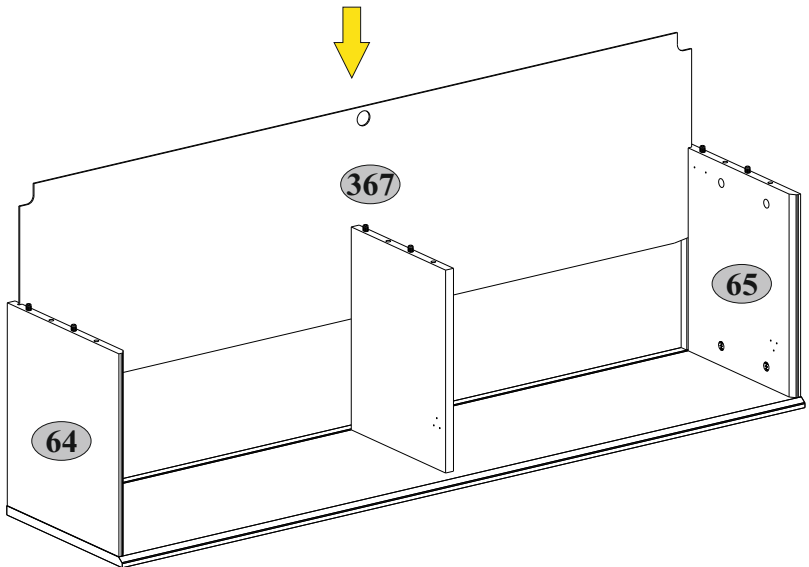

11

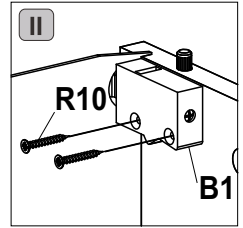
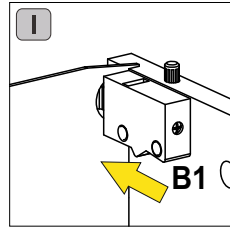
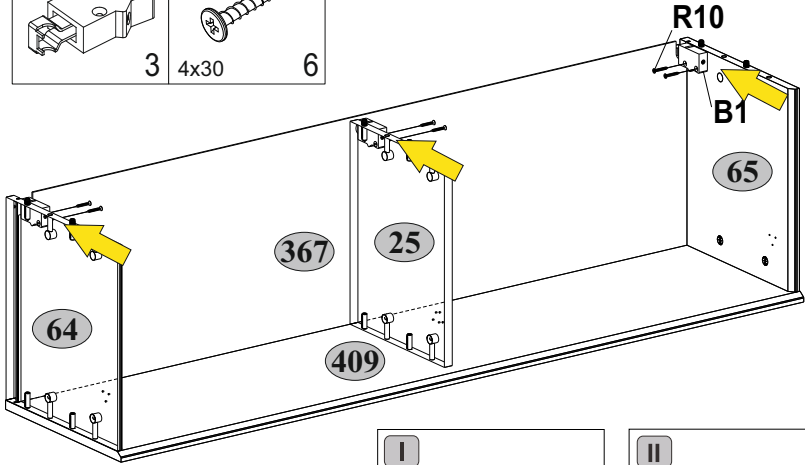
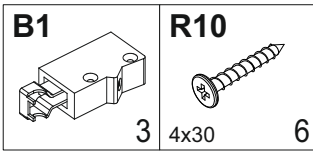

12

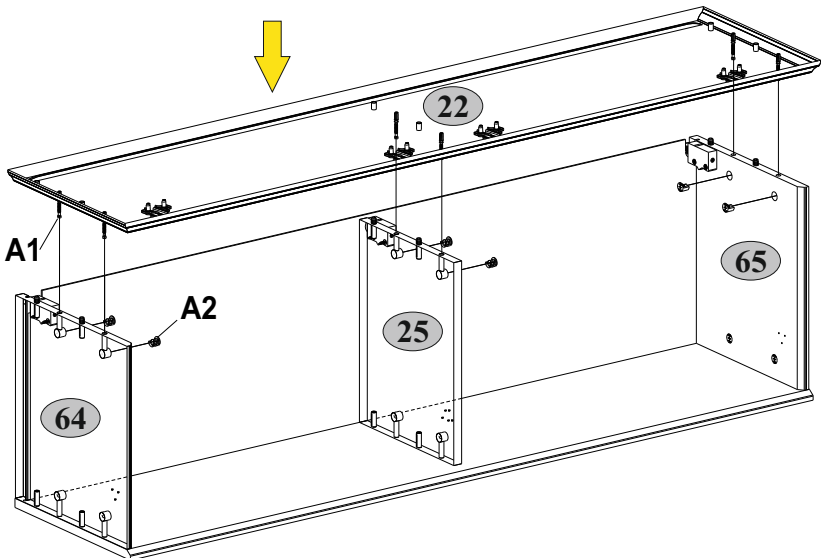
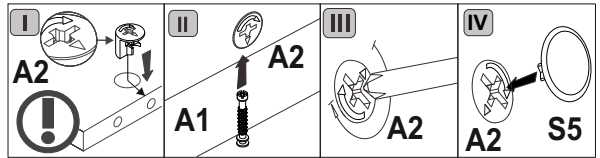
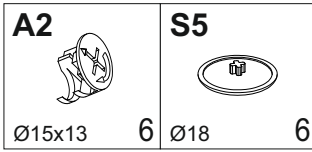



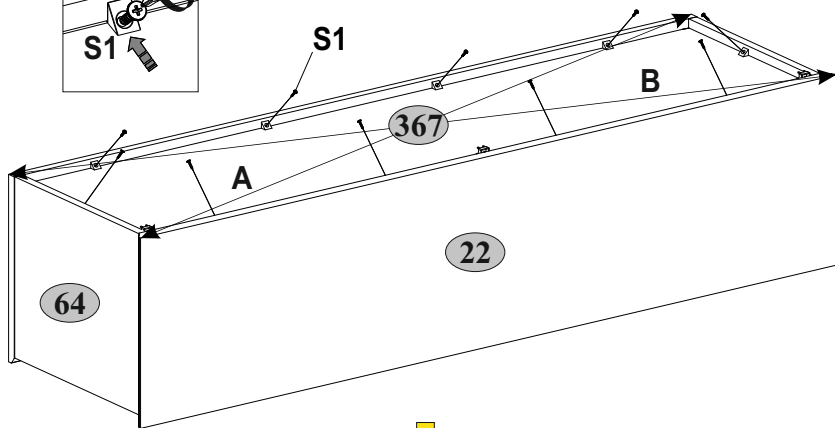
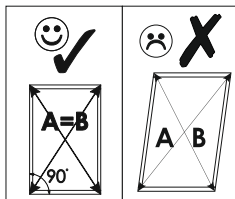
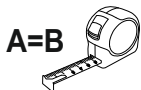
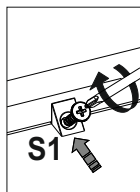
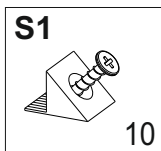

13

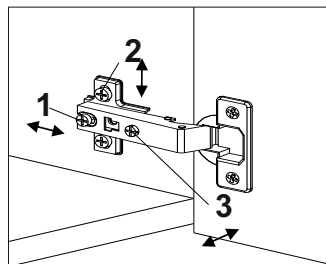
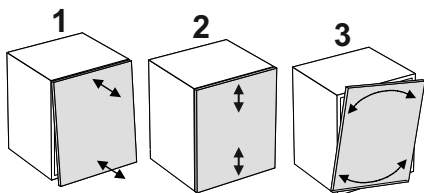
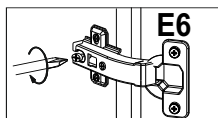
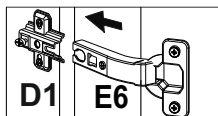
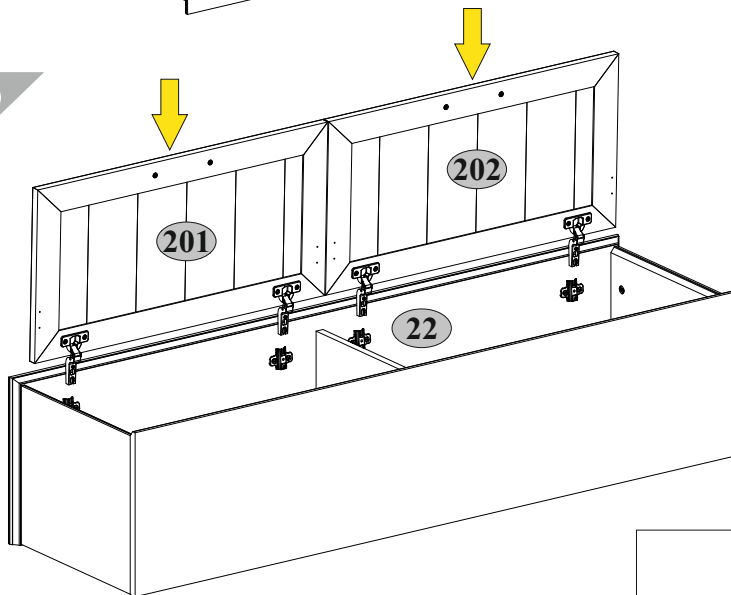

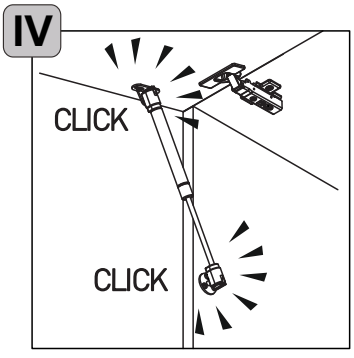
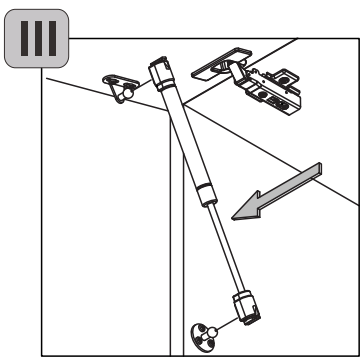
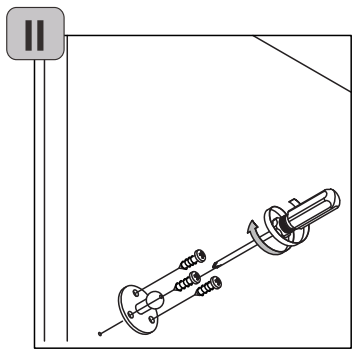
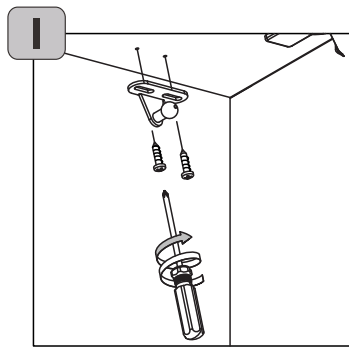
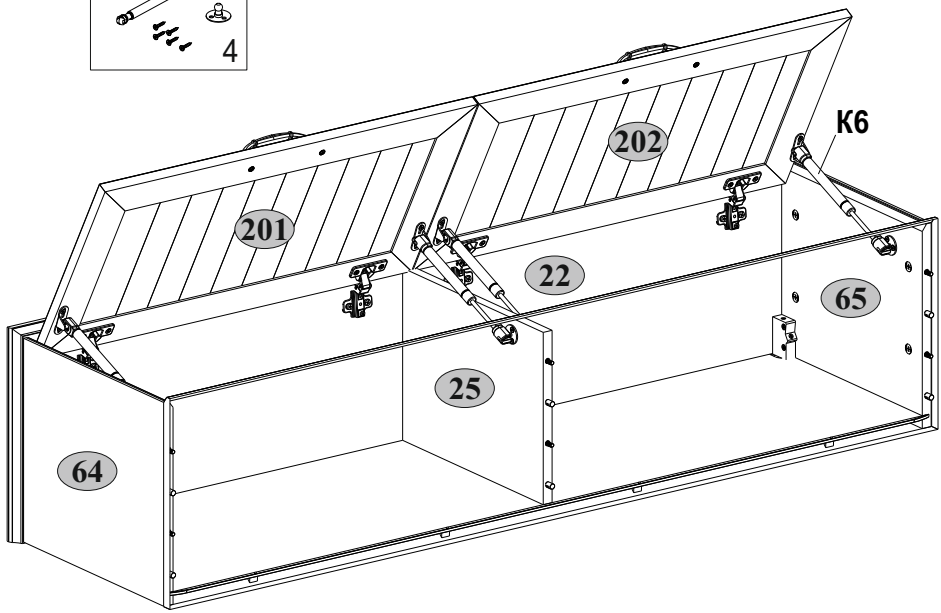
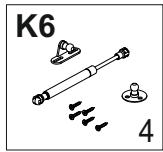
14





B2  L-55 3	B5  10x50 6	Q  1,5x7 2
--	---	---

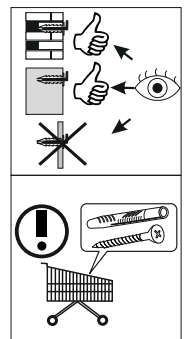
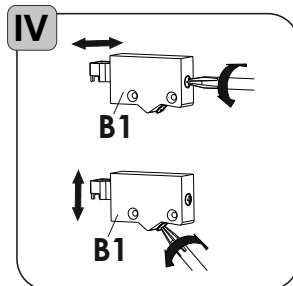
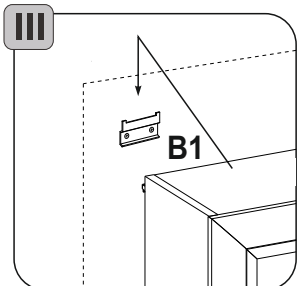
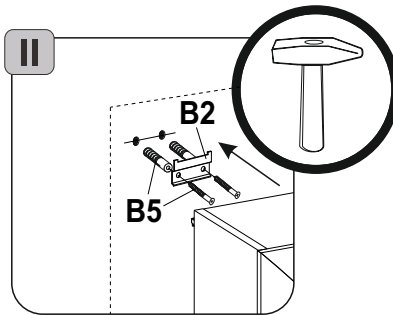
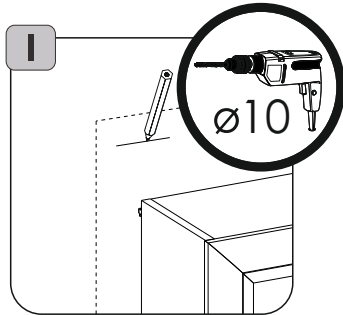
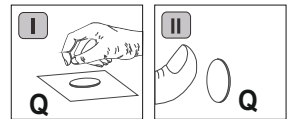
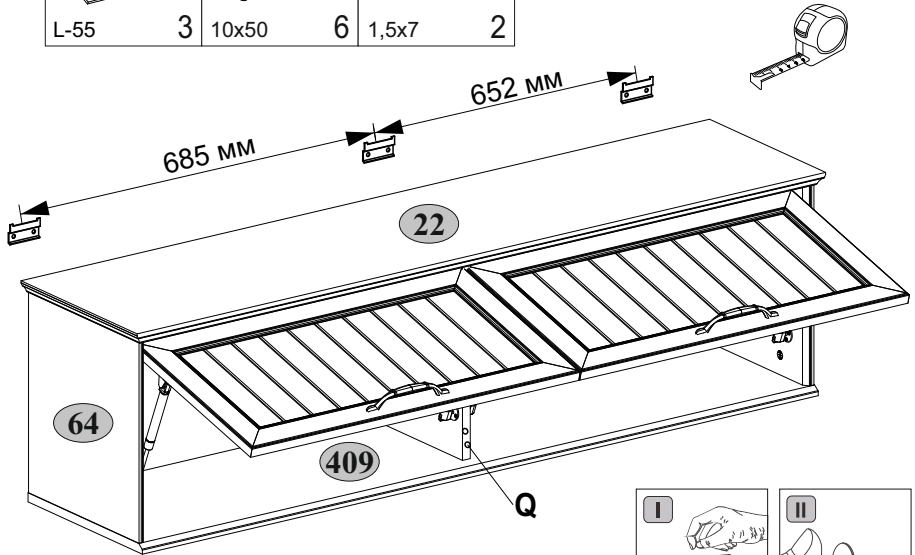

22 **409**  max. 15 kg



Инструкция по уходу за мебелью и правила эксплуатации

1. Мебель рекомендуется эксплуатировать в бытовых помещениях с температурой воздуха не ниже +2°C и относительной влажностью 45-70 %.
2. Мебель должна быть защищена от воздействия прямых солнечных лучей, так как это вредит внешнему виду изделий и может изменить цвет поверхности.
3. Не следует ставить на поверхность мебели горячие предметы.
4. Случайно попавшую на поверхность изделия влагу, жидкость следует снять сухой тканью.
5. Удаление пыли с полированной или лакированной поверхности следует производить сухой тканью (фланель, миткаль).
6. Полированные и лакированные поверхности мебели рекомендуется освежать специально предназначенными для этого средствами.
7. Очищать стекла рекомендуется специальными составами, нанесенными на мягкую ткань.
8. Не допускается применение соды, стиральных порошков, абразивных паст, порошков и прочих, не предназначенных для ухода за изделиями мебели препаратов.

Гарантии изготовителя

1. Гарантийный срок эксплуатации изделия - 24 месяца со дня продажи магазином. В период гарантийного срока изготовитель гарантирует ремонт изделий или их замену, если потребителем не нарушены правила эксплуатации.
2. Претензии предъявляются потребителем непосредственно в торгующую организацию, в которой была приобретена мебель, предъявив настоящую "Инструкцию по сборке" и копию товарного чека.
3. Изделие, соответствует требованиям ГОСТ 16371-2014, ТР ТС 025/2012, ЕАЭС №BY/112 11.01. ТР025 018.01 02991 от 09.04.2024 по 08.04.2029.
4. Срок службы мебели - 5 лет.
5. Предприятие-изготовитель оставляет за собой право вносить изменения в конструкцию изделия, не ухудшая его конструктивные и эксплуатационные характеристики.
6. Для сборки изделий рекомендуется привлекать квалифицированных специалистов.

Запах.

От новой мебели может исходить запах материалов, из которых она изготовлена. Запах может сохраняться в течение трёх недель с момента сборки. Для снижения интенсивности запаха рекомендуется:

-для мягкой мебели - пропылесосить изделие и проветрить помещение.

Повторять 3-4 раза в день.

-для корпусной мебели – протирать тканью, смоченной мягким моющим средством, вытирать чистой сухой тканью и проветривать помещение, предварительно открывая все двери и ящики изделия.

Повторять 3-4 раза в день.

Важно! Сохраните, пожалуйста, инструкцию в случае повторной сборки мебели или рекламации. В случае составления рекламации пользуйтесь, пожалуйста, обозначением из инструкции сборки.