

# ИНСТРУКЦИЯ ПО СБОРКЕ МОДЕЛИ «БЕНЕДИКТ»

1. Выставить диван и шезлонг на месте.

2. Поднять крышку (сиденье) шезлонга.

3. Разложить сиденье дивана.

4. С помощью болтов М8 с усиленными шайбами (поставляются в комплекте), закрепить подлокотники, со стороны короба дивана и короба шезлонга, на своих местах. Рис.1

**НЕ ЗАТЯГИВАЯ БОЛТЫ !!!**

5. Со стороны короба дивана, в отверстия 1 и 2 разместить болты 8x50 и шайбы (входят в комплект поставки). Со стороны короба шезлонга накрутить гайки М8 через шайбы. Рис.2



Рис.1



Рис.2

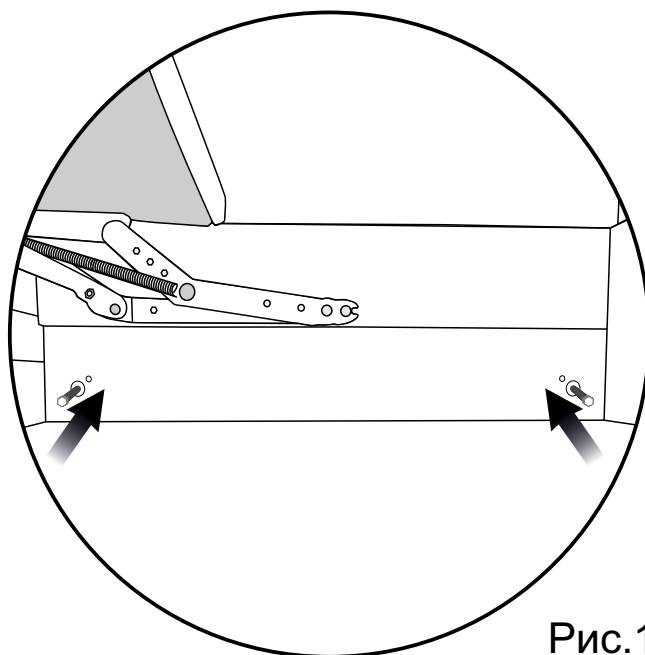

**6.** Придерживая заднюю панель с двух сторон, (одновременно удерживают 2 человека), аккуратно разместить её между подлокотниками.

Рис.3

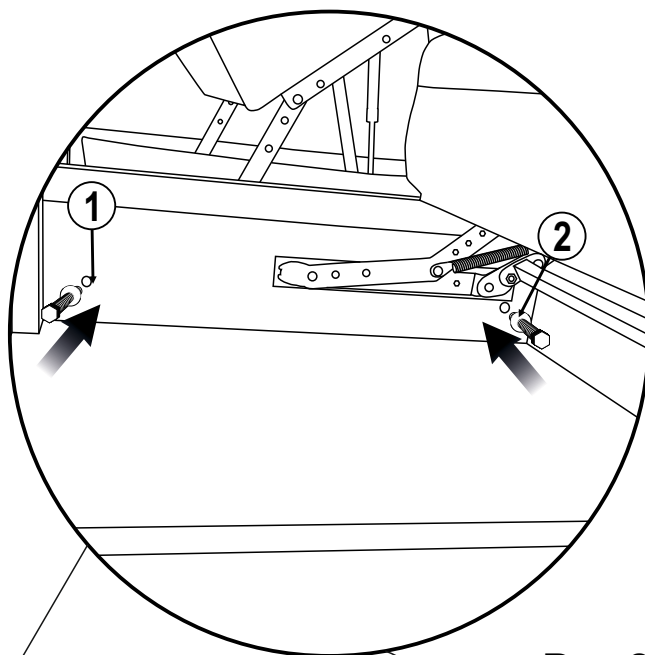
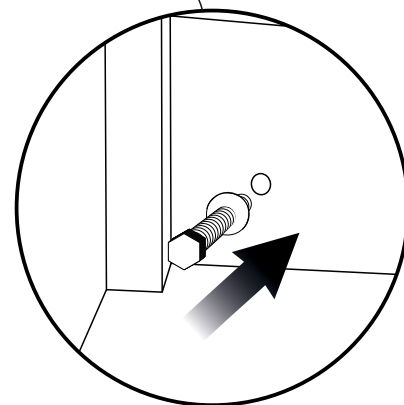
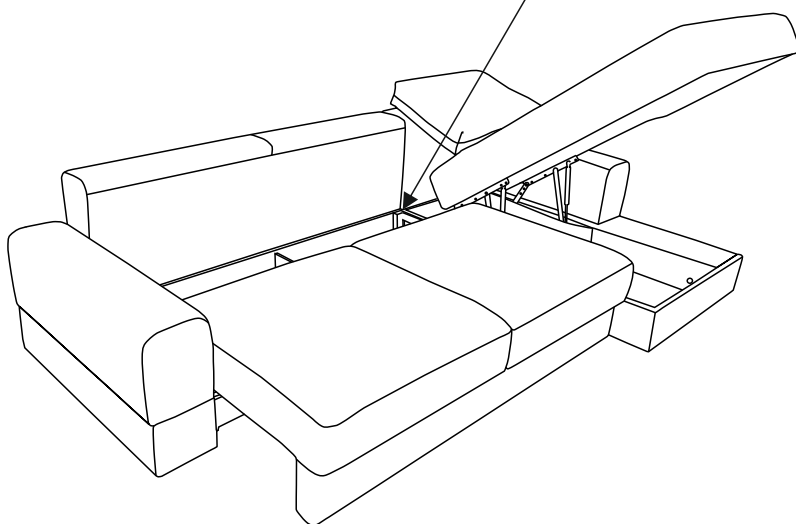

Рис.3

**7.** Совместив фиксаторы задней панели и подлокотников, аккуратно вставить их друг в друга, одновременно с обеих сторон. Рис.4

**8.** После этого, с помощью ключа на "13", протянуть все болтовые соединения.

**9.** Разложить приспинные и декоративные подушки.

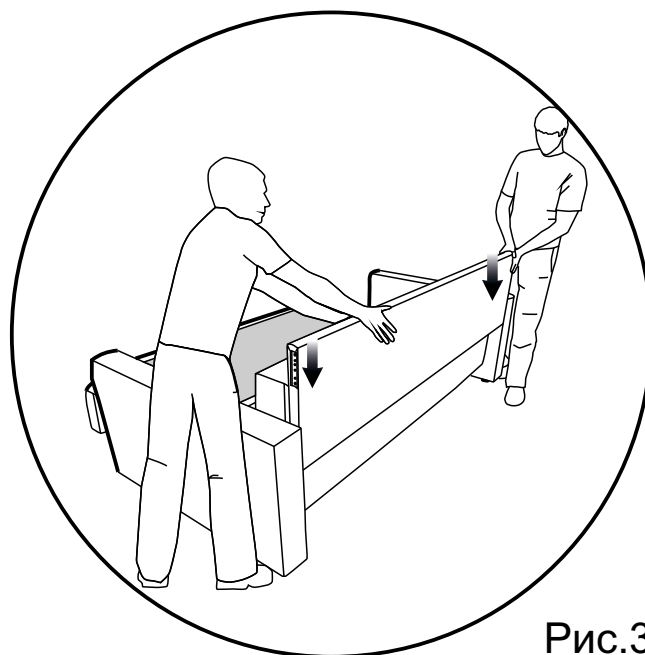
Рис.5



Рис.4

Приятного отдыха!

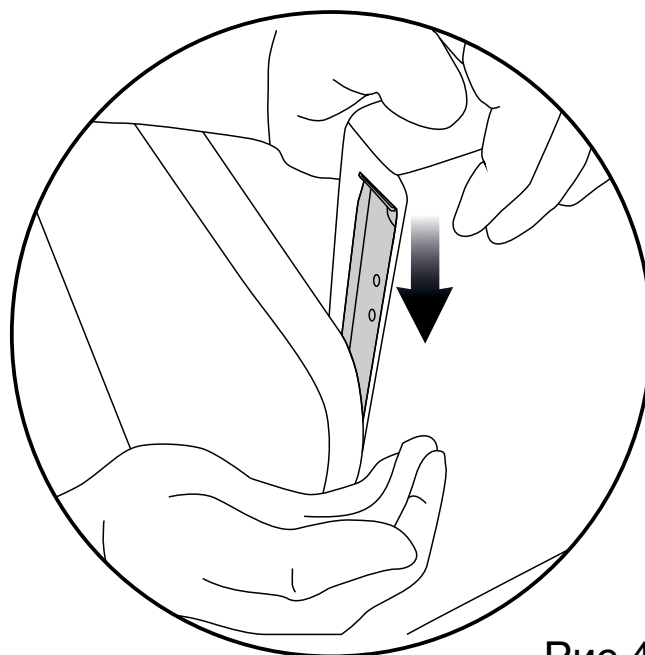
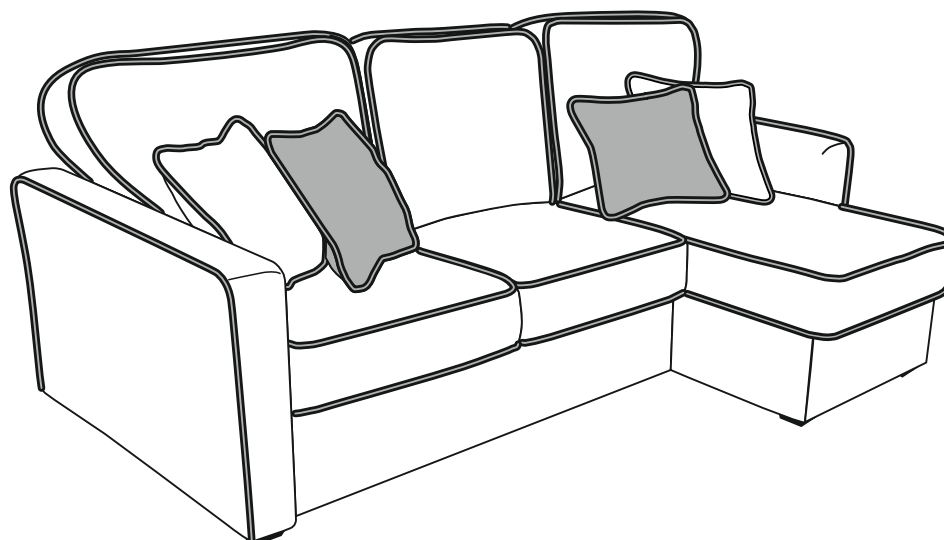

Рис.5