

Инструкция по уходу за мебелью и правила эксплуатации:

1. Мебель рекомендуется эксплуатировать в бытовых помещениях с температурой воздуха не ниже +2°C и относительной влажностью 45-70 %.
2. Мебель должна быть защищена от воздействия прямых солнечных лучей, так как это вредит внешнему виду изделий и может изменить цвет поверхности.
3. Не следует ставить на поверхность мебели горячие предметы.
4. Случайно попавшую на поверхность изделия влагу, жидкость следует снять сухой тканью.
5. Удаление пыли с полированной или лакированной поверхности следует производить сухой тканью (фланель, миткаль).
6. Полированные и лакированные поверхности мебели рекомендуется освежать специально предназначенными для этого средствами.
7. Очищать стекла рекомендуется специальными составами, нанесенными на мягкую ткань.
8. Не допускается применение соды, стиральных порошков, абразивных паст и прочих средств, не предназначенных для ухода за предметами мебели.

В связи с постоянной работой, направленной на улучшение потребительских свойств мебели, предприятие-изготовитель оставляет за собой право на изменения конструкции, не влияющие на качество и внешний вид изделия.



инструкция по сборке

Тумба
арт. 7438

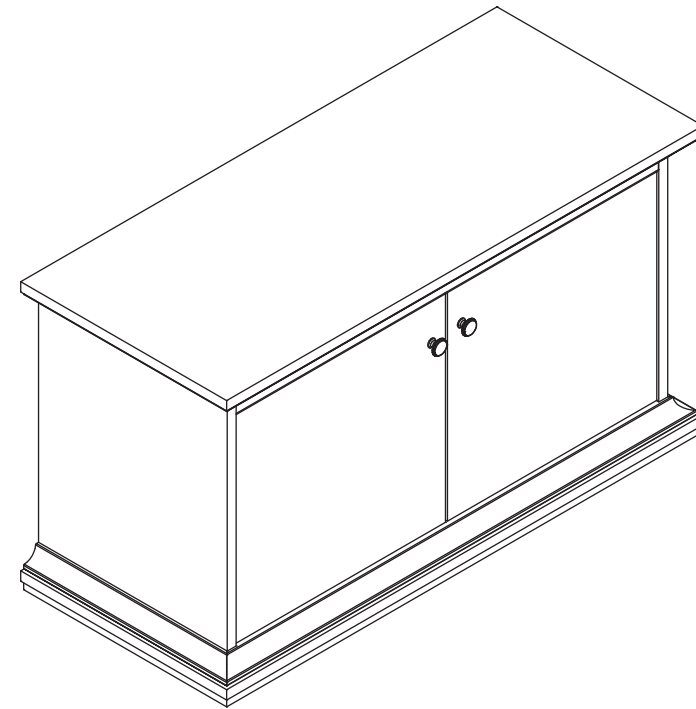

габаритные размеры

высота: 549 мм
ширина: 962 мм
глубина: 416 мм

единая справочная служба:
8 800 100-50-22
(звонок по России бесплатный)

LAZURIT

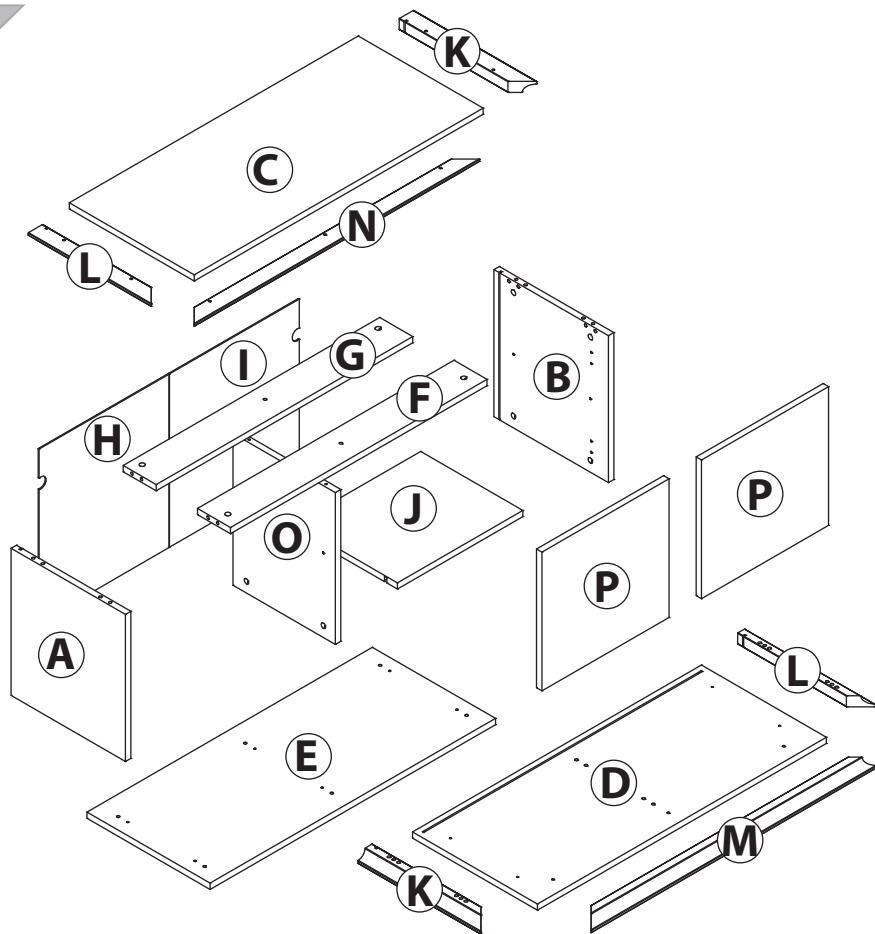



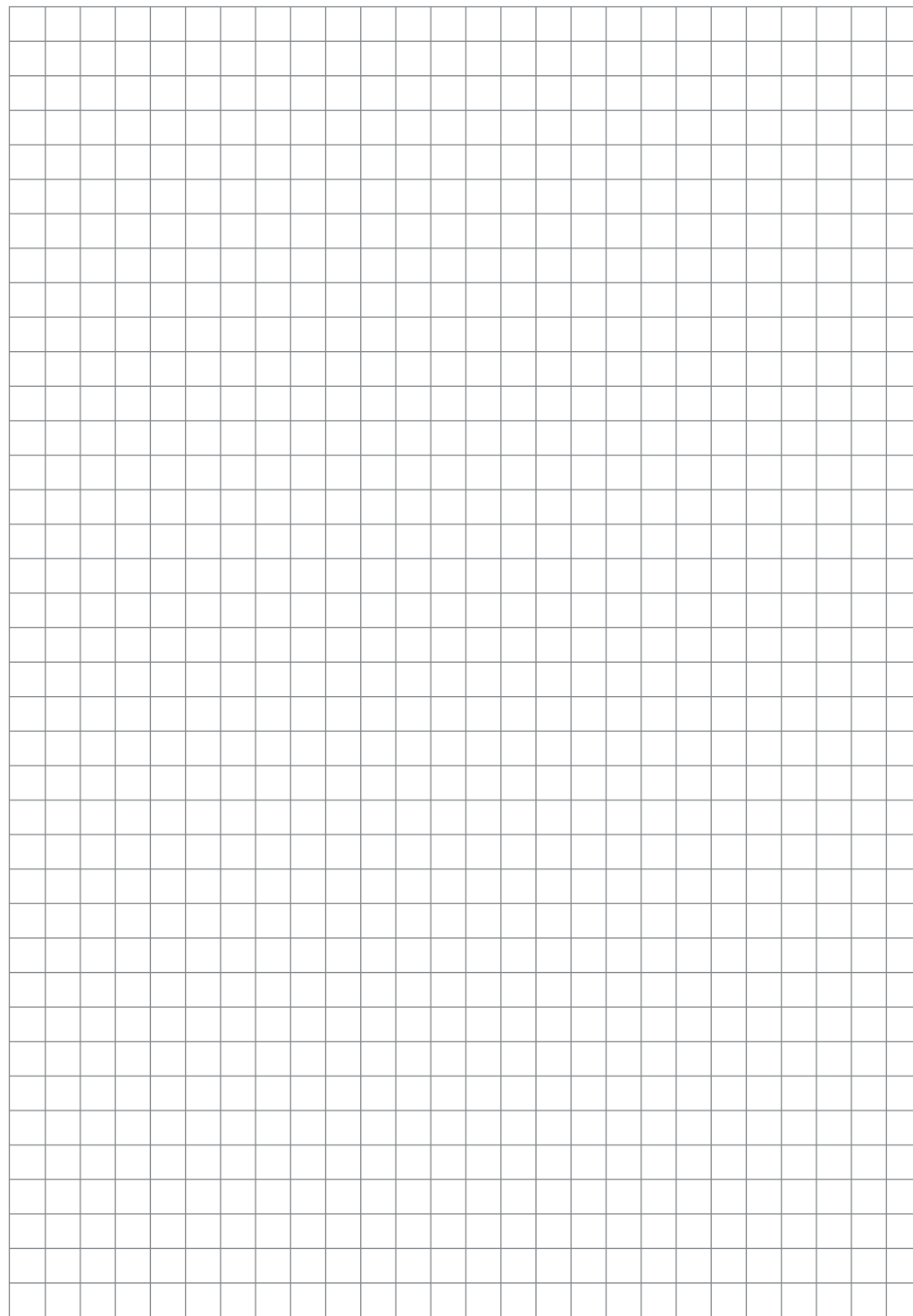

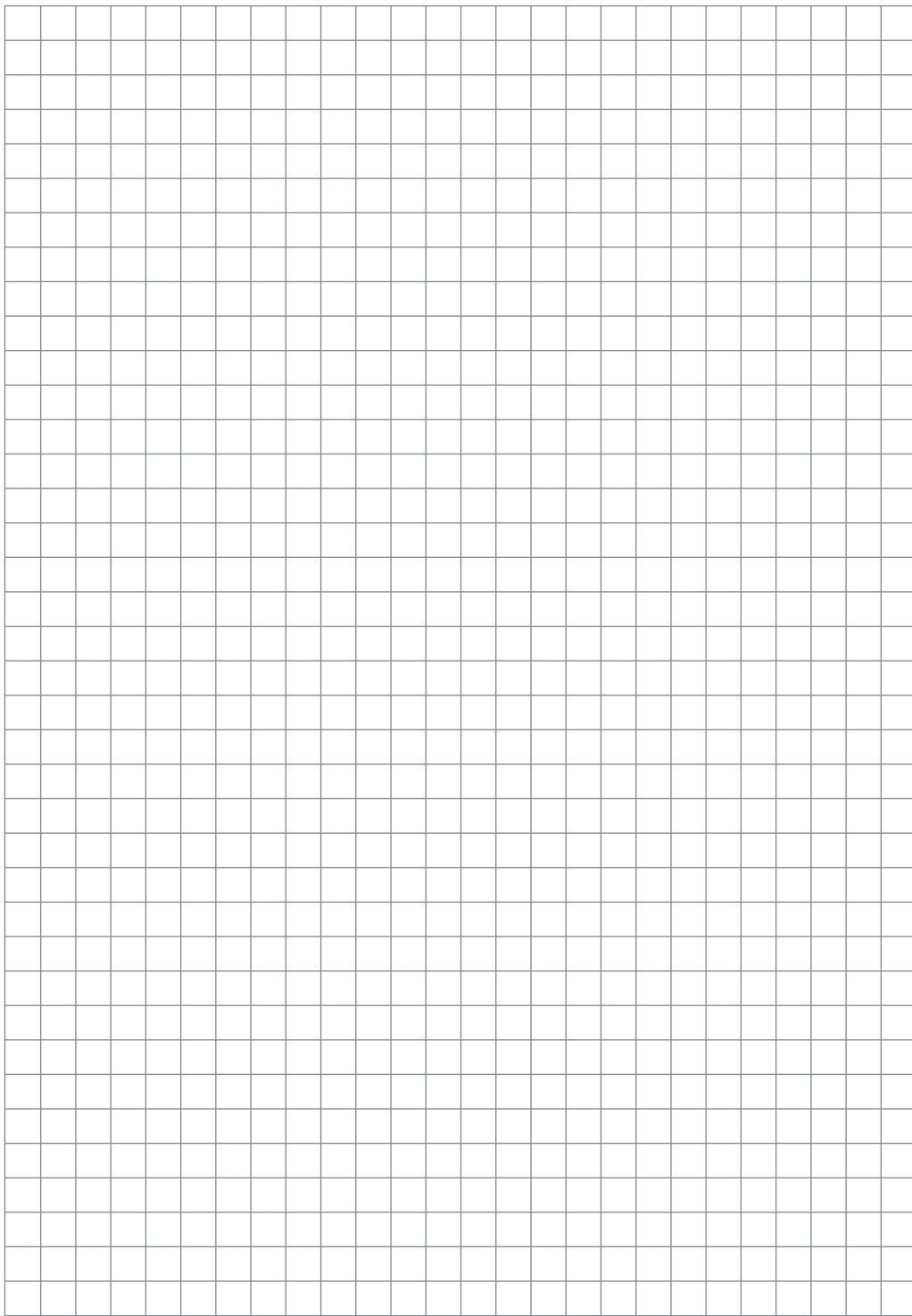



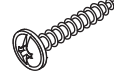

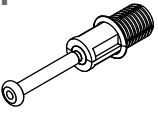
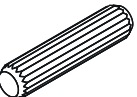
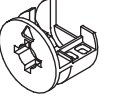

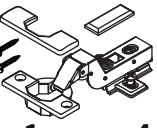
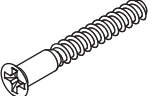
поз.	название детали	№ упак.	кол-во, шт.	длина, мм	ширина, мм
A	Стенка боковая левая	1	1	424	381
B	Стенка боковая правая	1	1	424	381
C	Крышка	1	1	962	416
D	Дно	1	1	962	416
E	Дно	1	1	950	410
F	Царга	1	1	854	110
G	Царга	1	1	854	110
H	Стенка задняя правая	1	1	500	432
I	Стенка задняя левая	1	1	500	432
J	Полка стяжная	1	1	418	340
K	Планка декоративная	1	2	410	48
L	Планка декоративная	1	2	410	48
M	Планка декоративная	1	1	950	48
N	Планка декоративная	1	1	950	48
O	Стенка промежуточная	1	1	438	341
P	Дверь	1	2	423	400

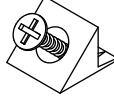

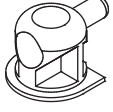
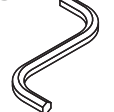

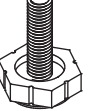
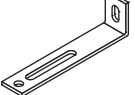
2

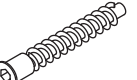
1  уп.1 x6	Ø5	2  уп.1 x4	3.5x16	3  уп.1 x6	4x30	4  уп.1 x14	Ø8	5  уп.1 x14	
6  уп.1 x14	15/18	7  уп.1 x10	Ø15	8  уп.1 x4		9  уп.1 x14	5x38	10  уп.1 x4	3.5x16
11  уп.1 x2		12  уп.1 x6	RV8	13  уп.1 x1	M4	14  уп.1 x4		15  уп.1 x1	M6
16  уп.1 x6	M6x13	17  уп.1 x6		18  уп.1 x2		19  уп.1 x4		20  уп.1 x2	7x50

3

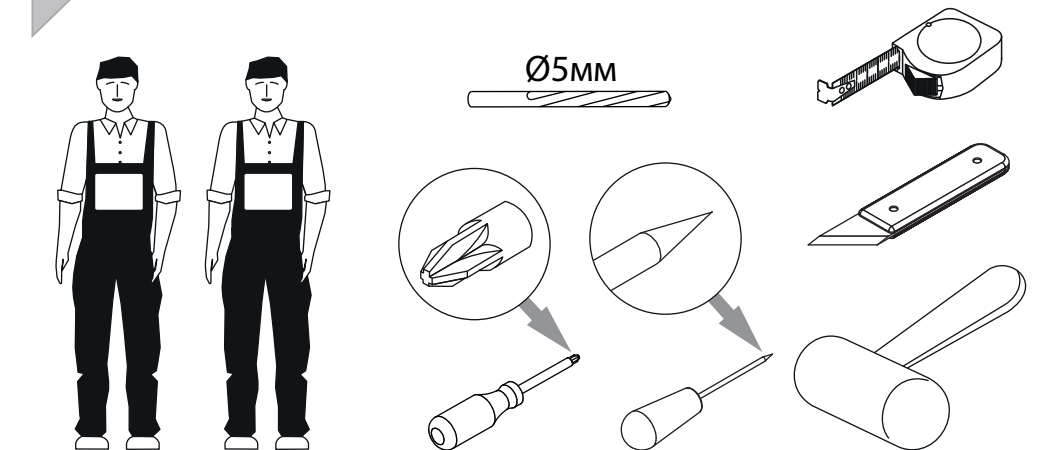

4

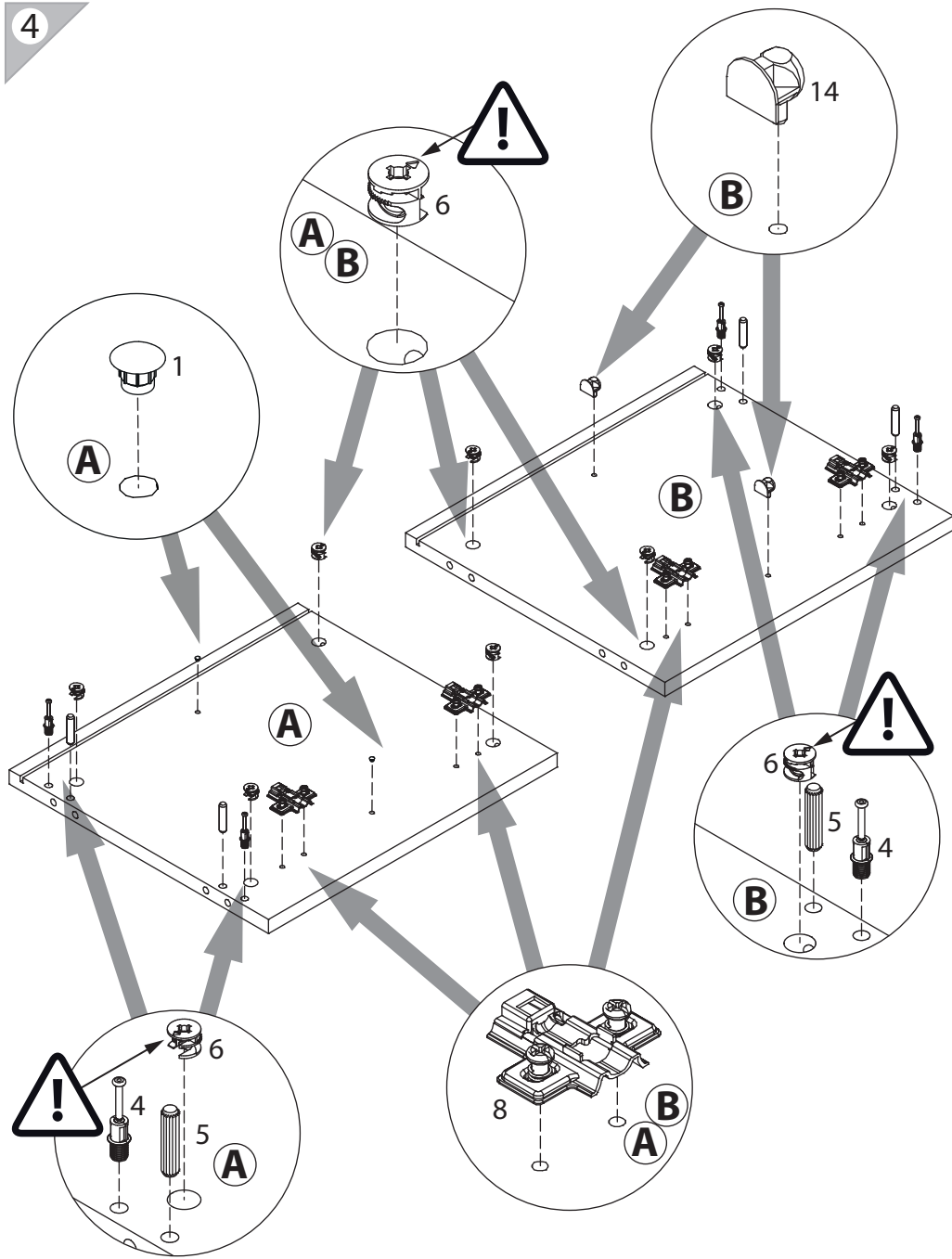

23

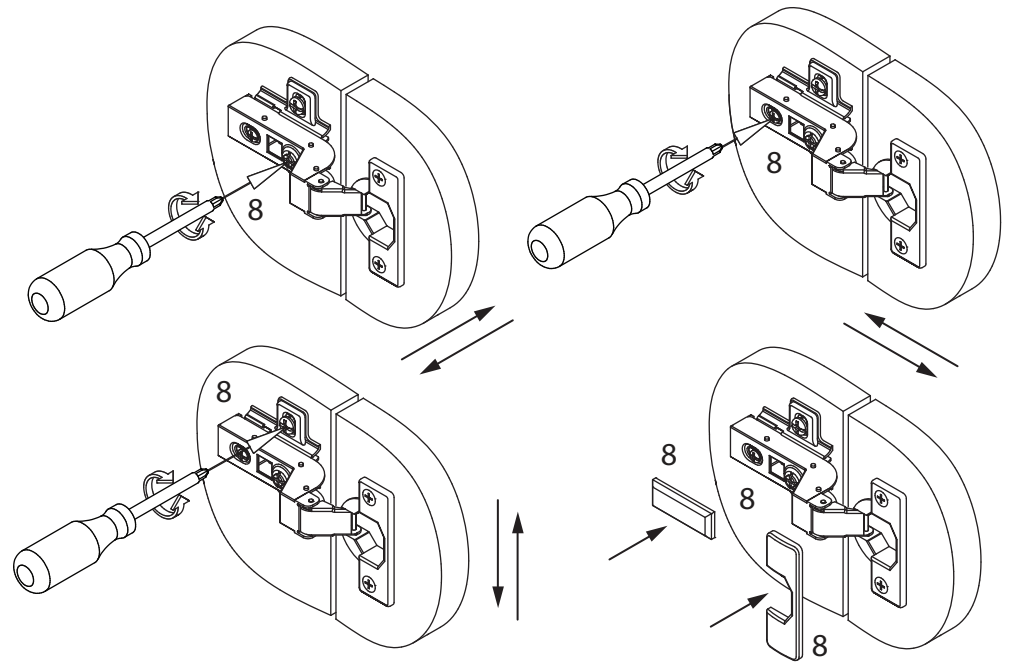

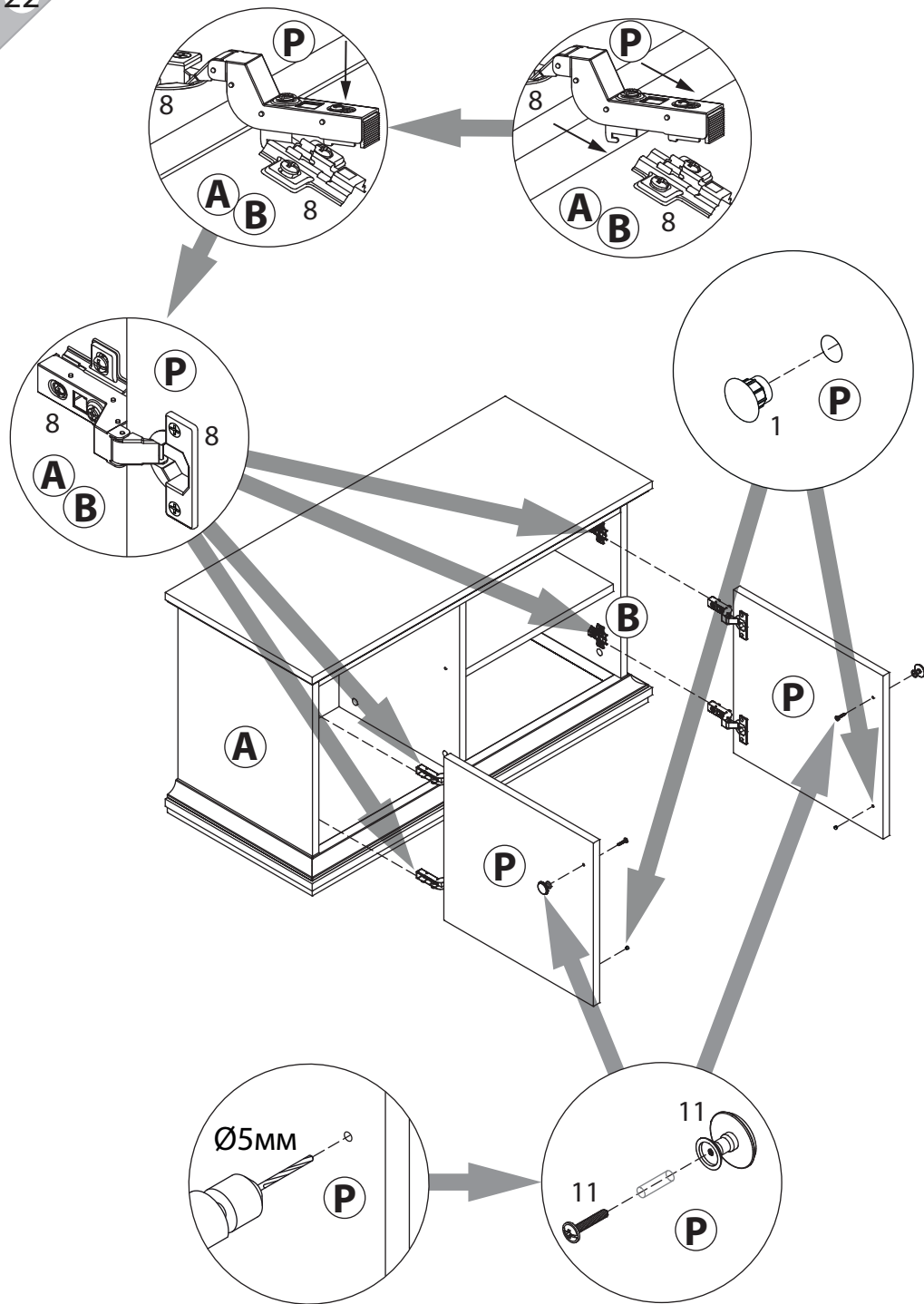

Далее пример сборки с правой полкой (левая - зеркально).

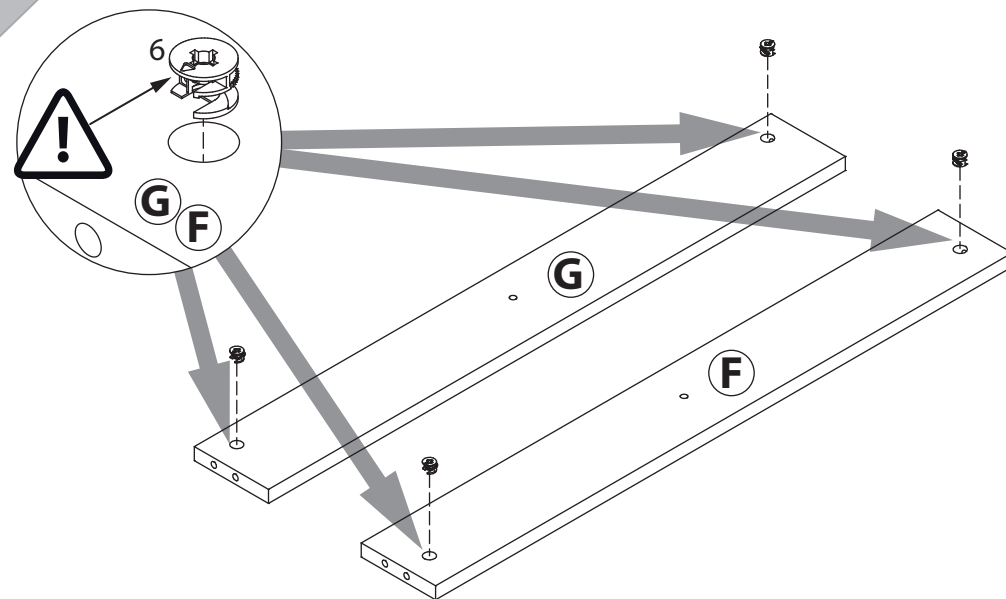
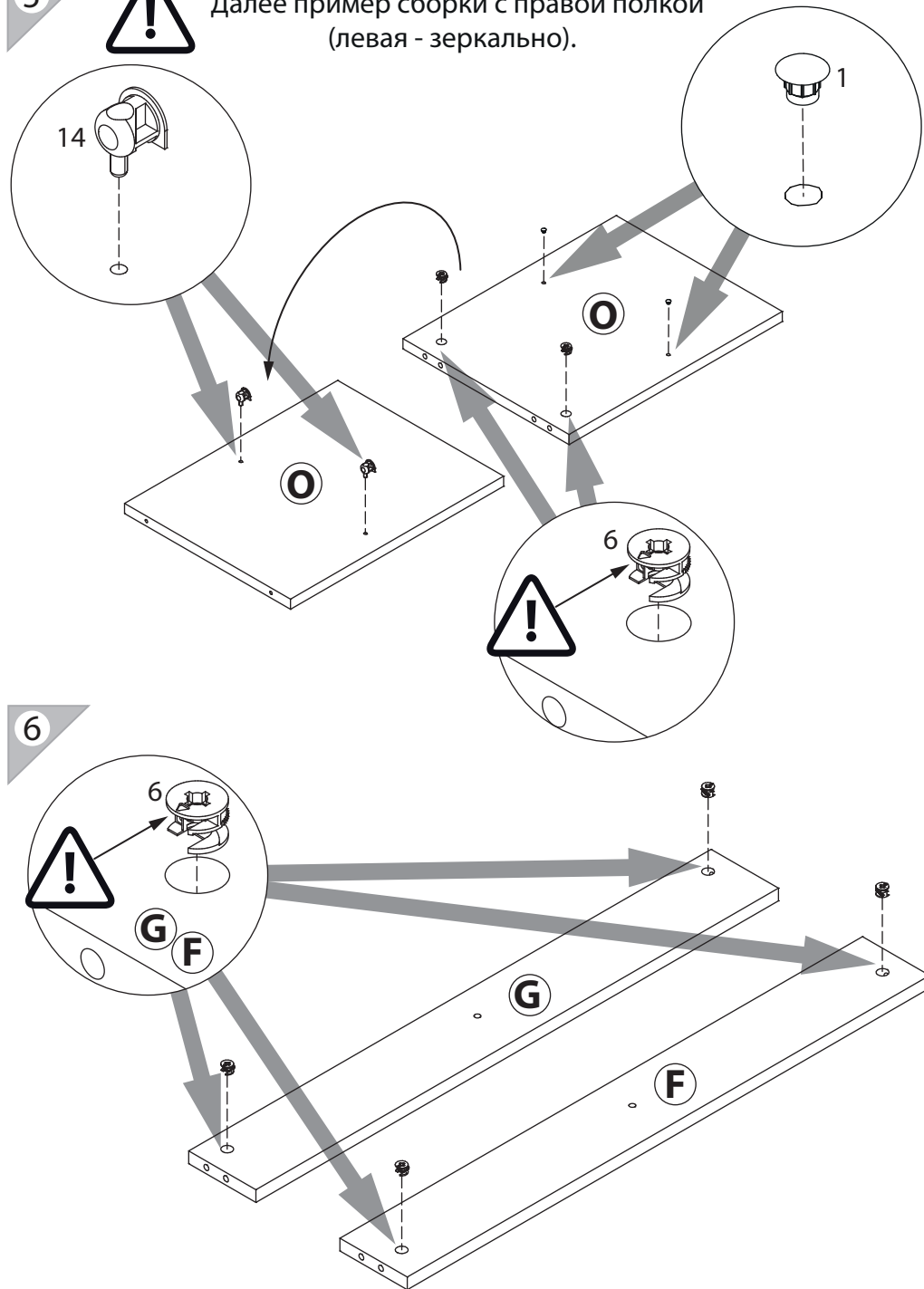

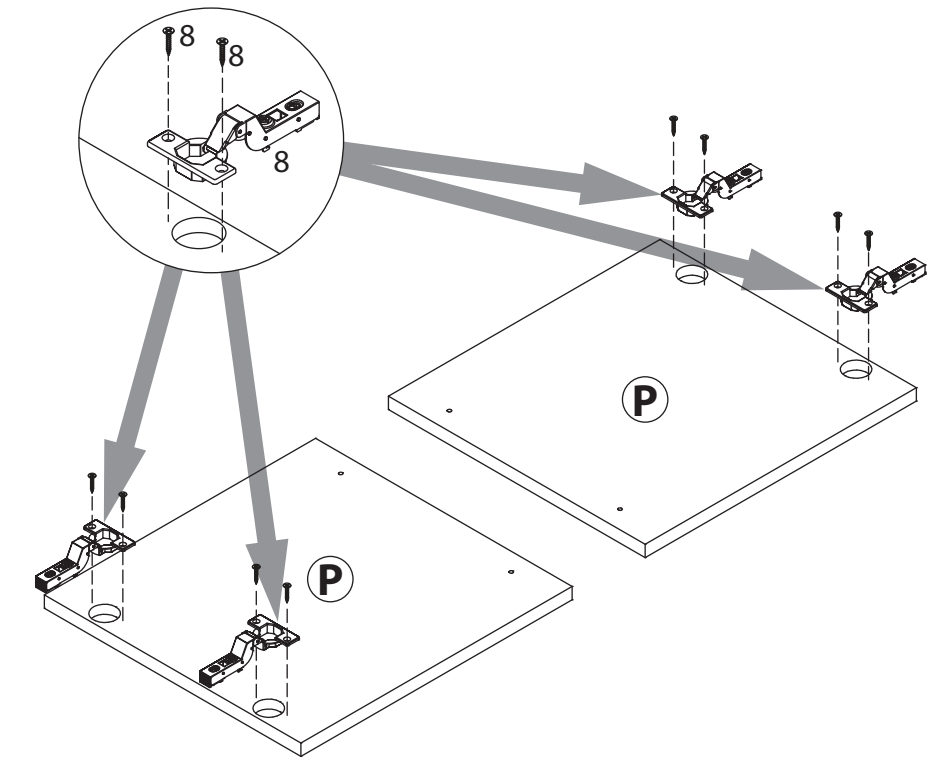
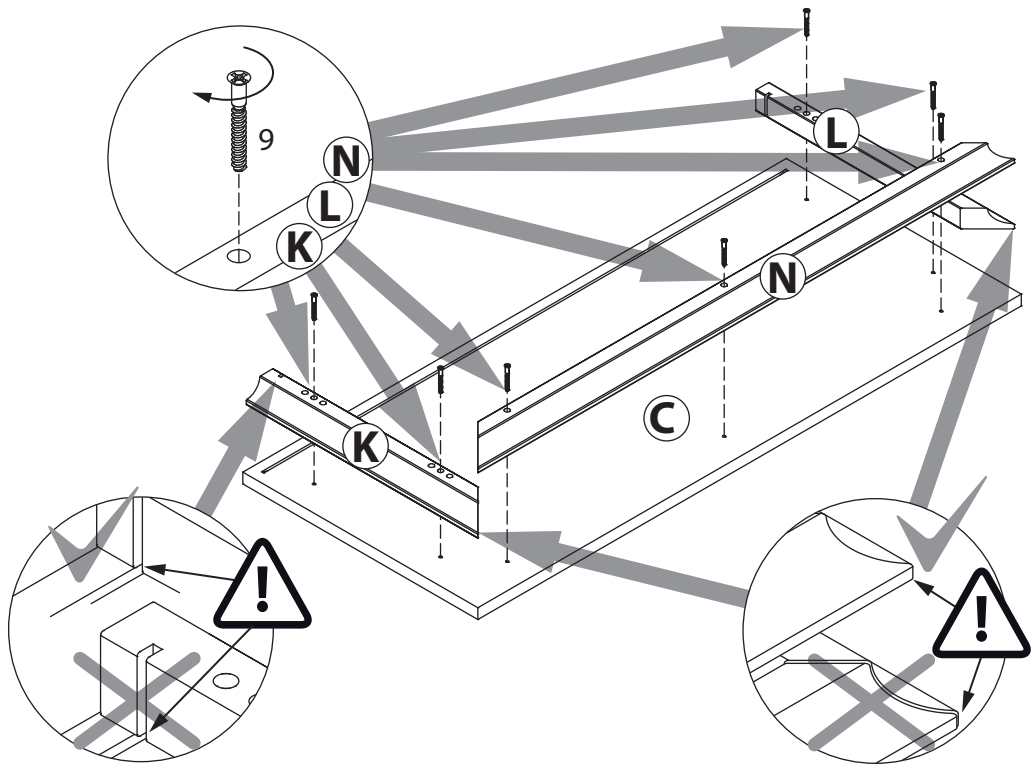

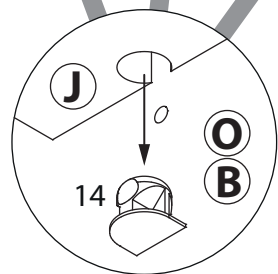
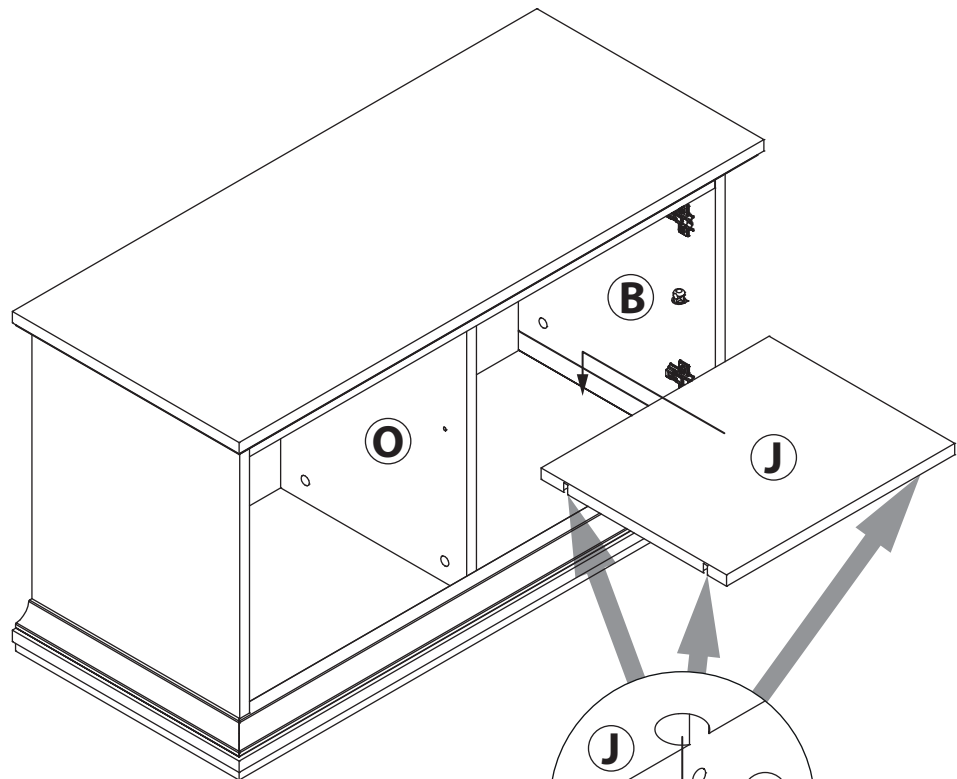

8

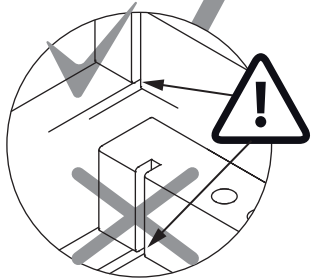
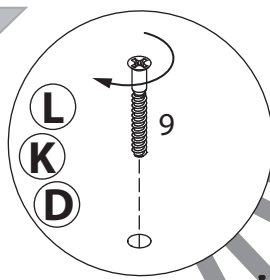
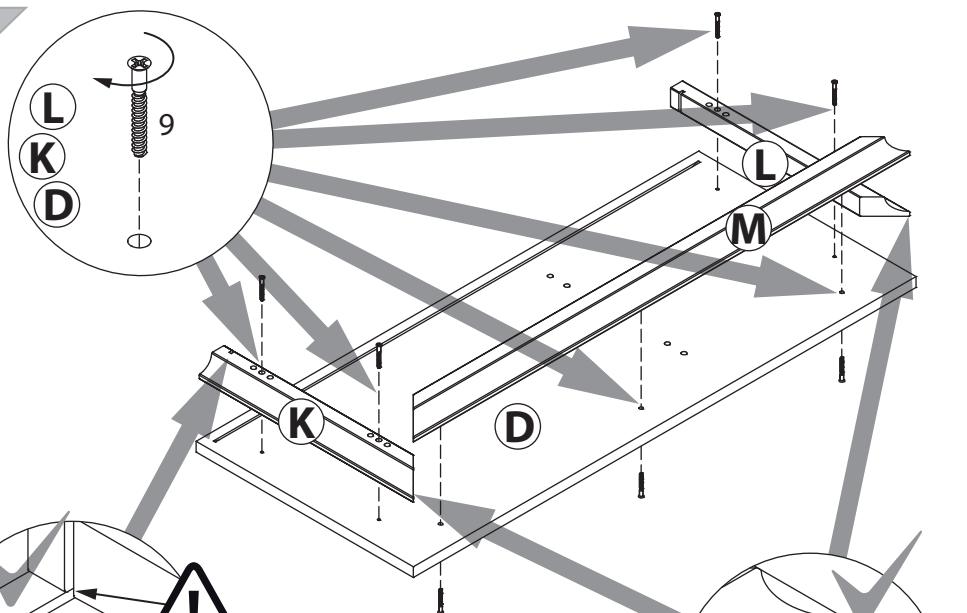

9

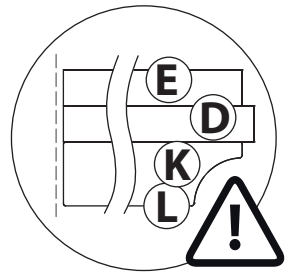
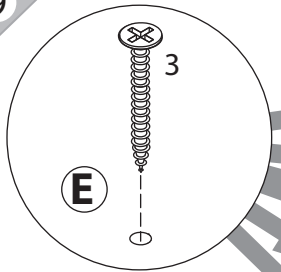
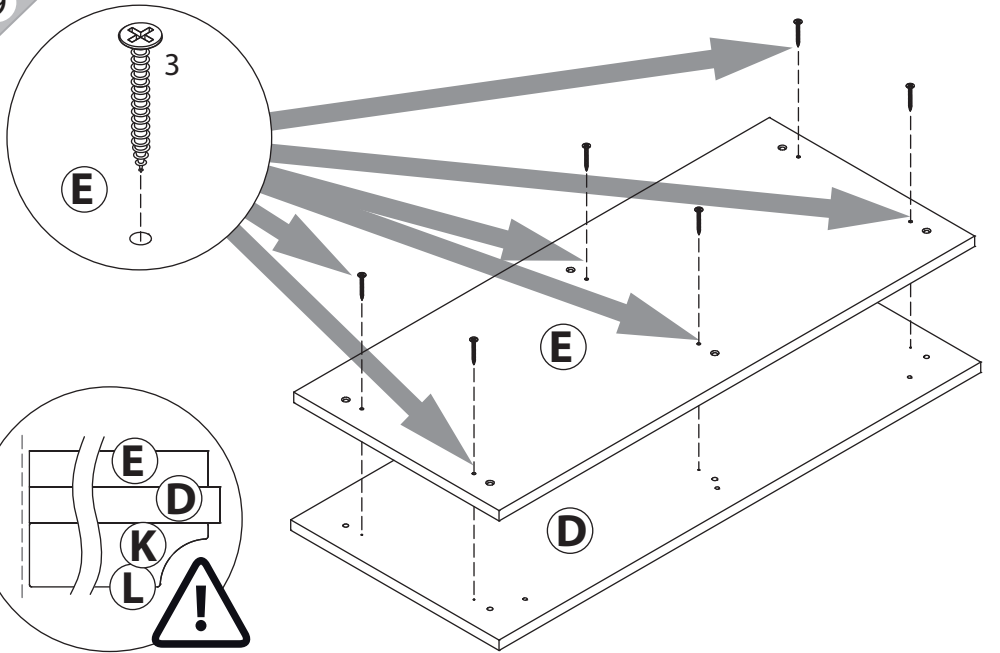

10

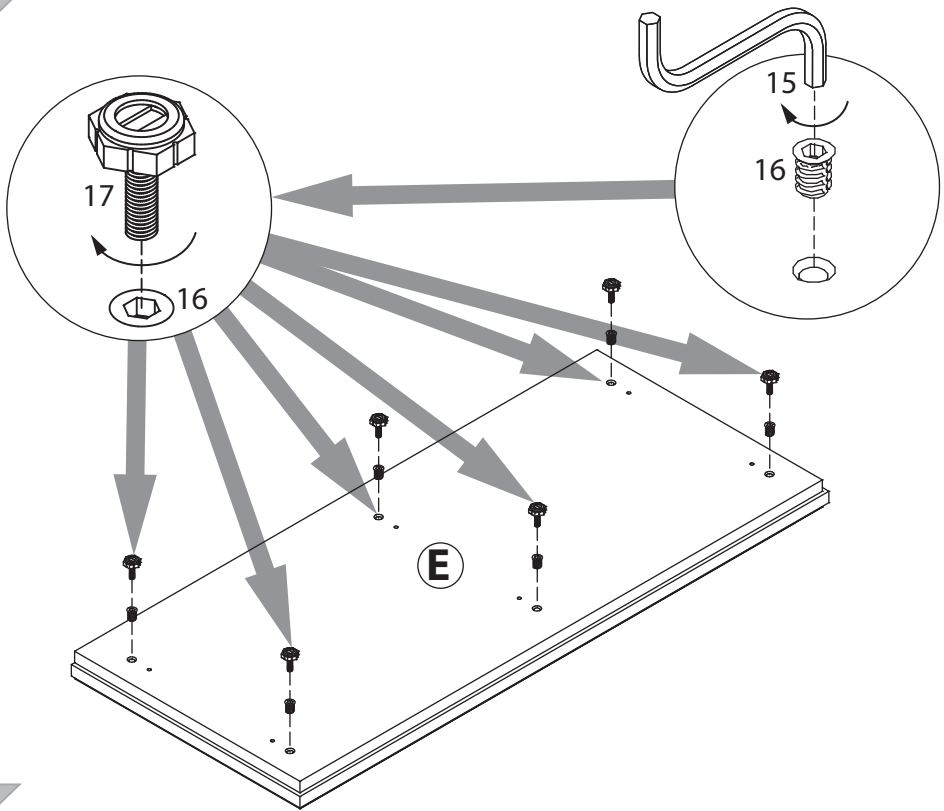

11

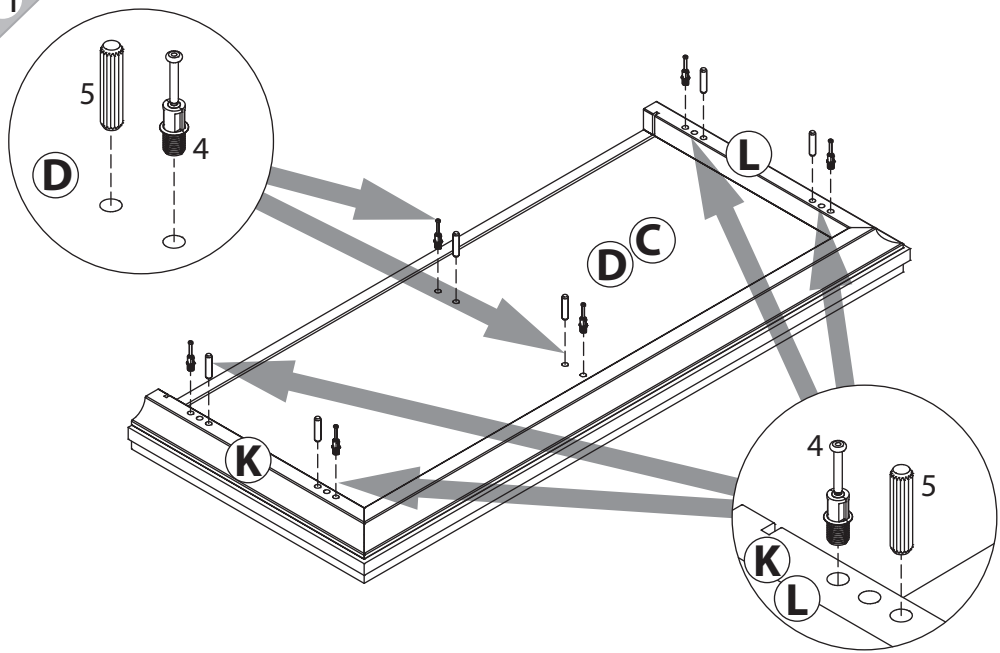

19

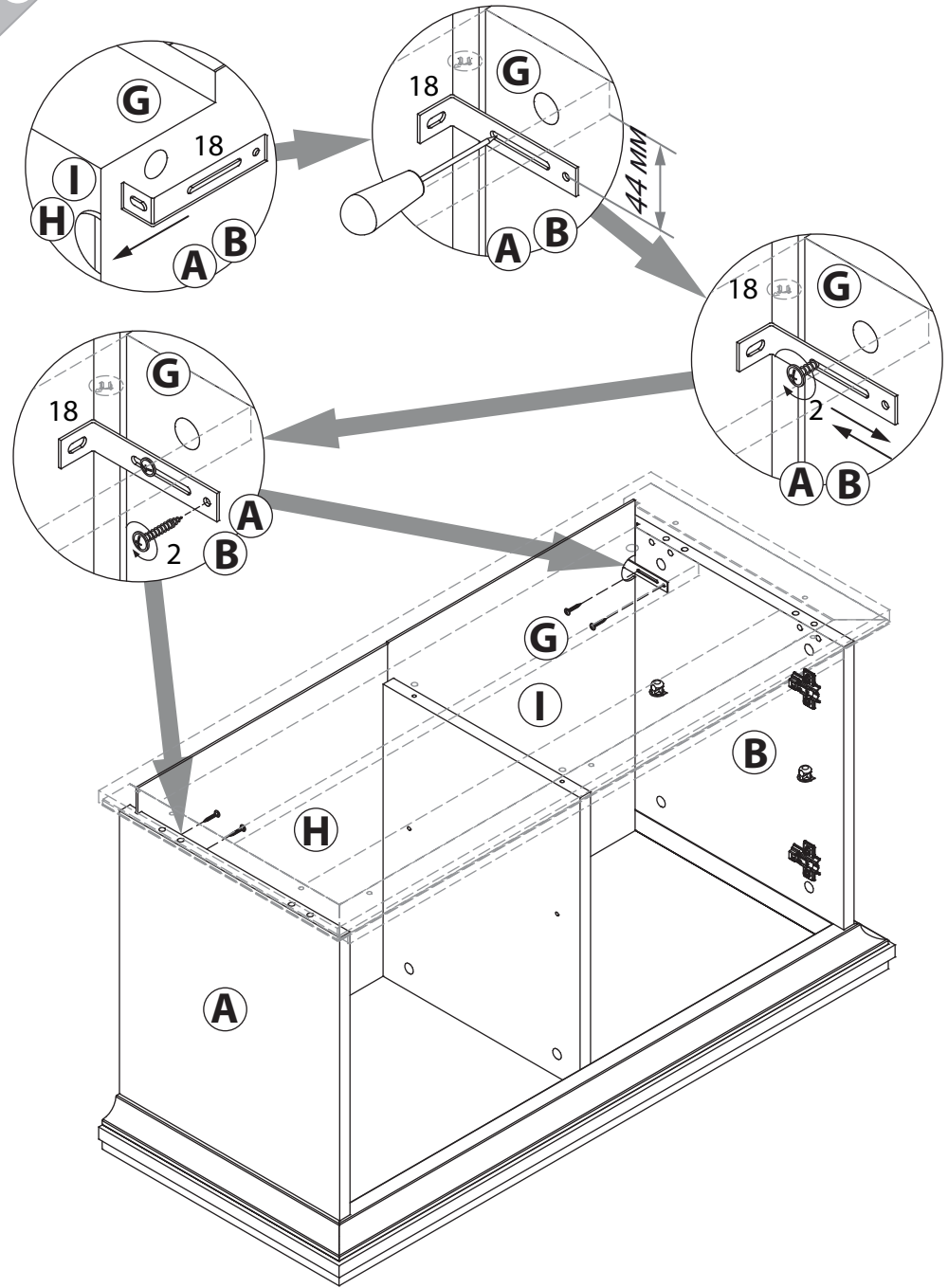

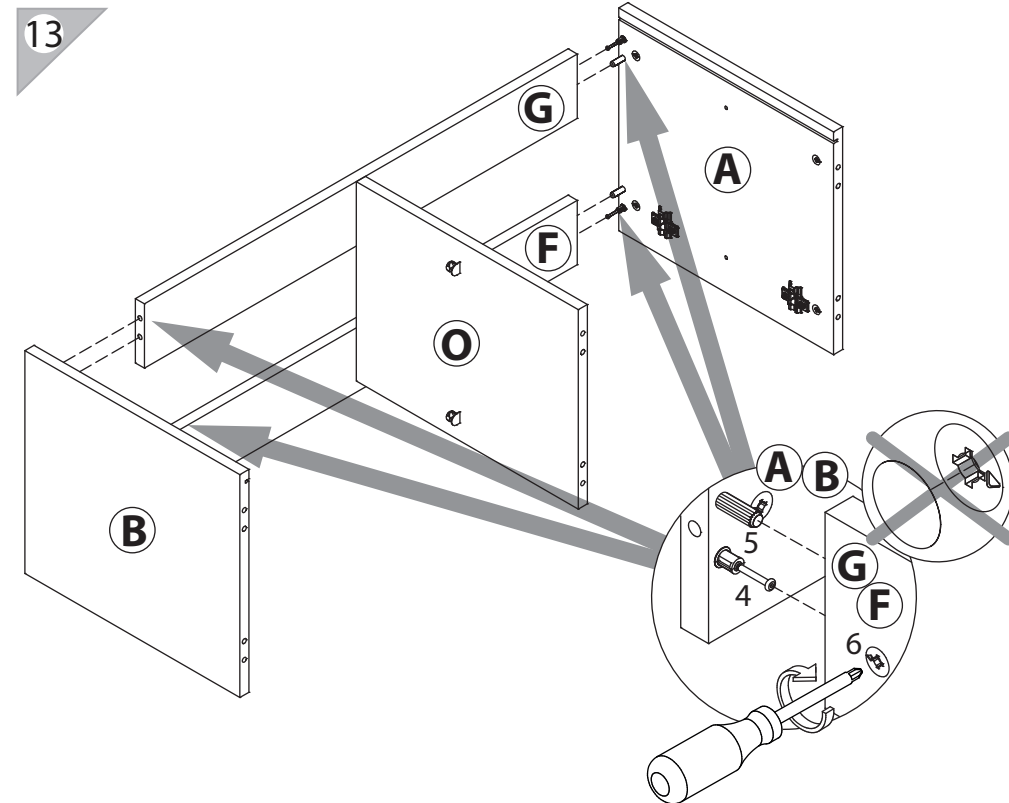
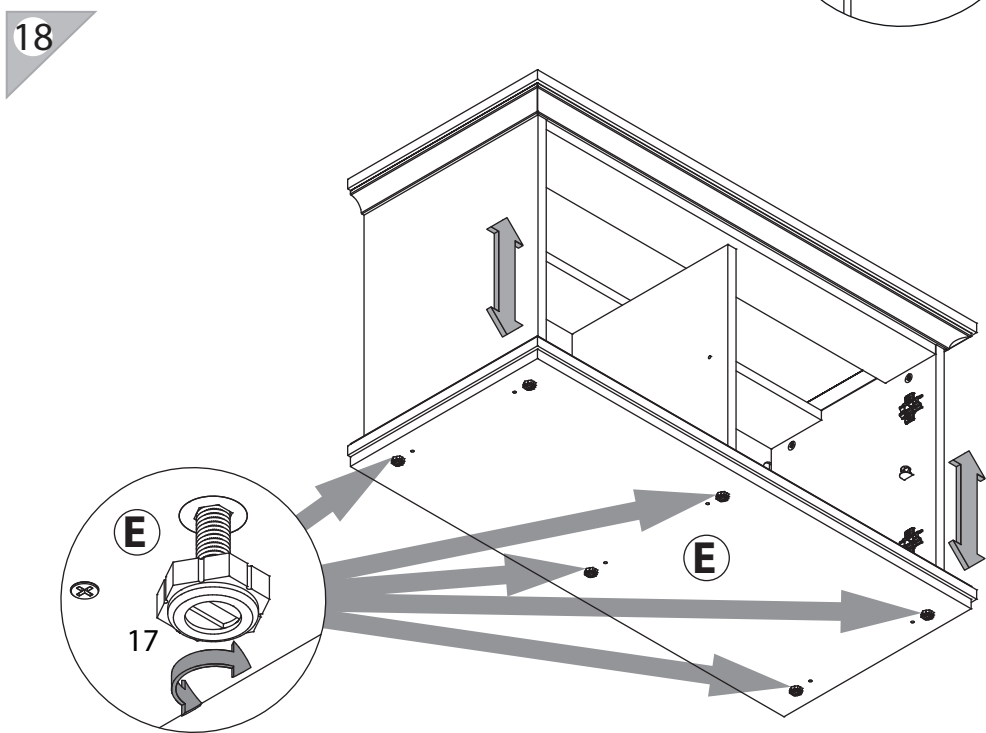
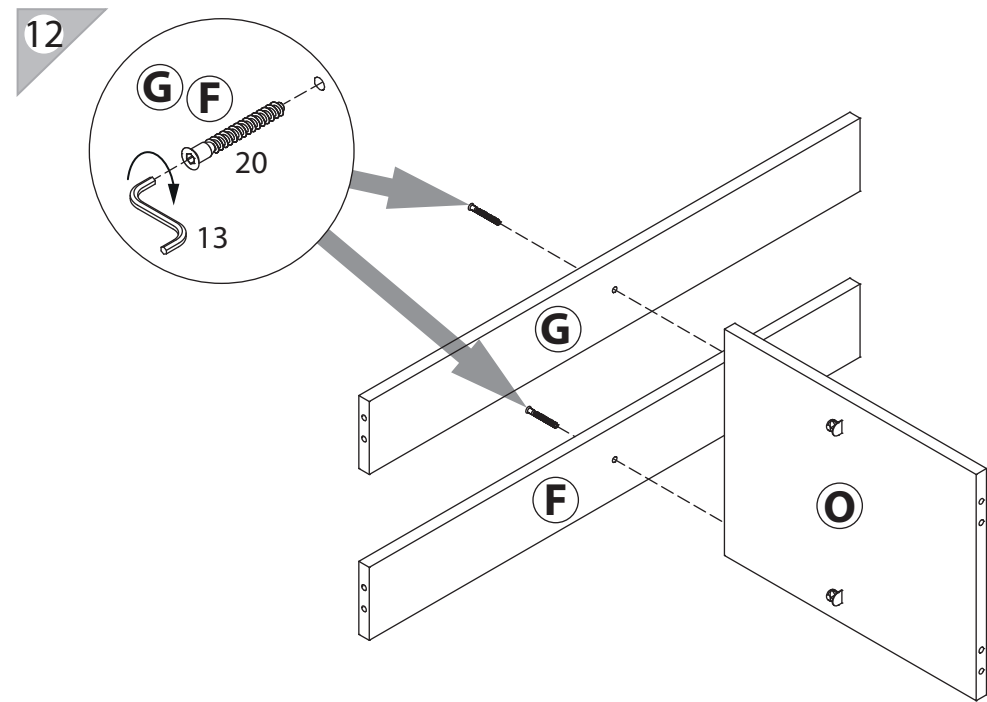
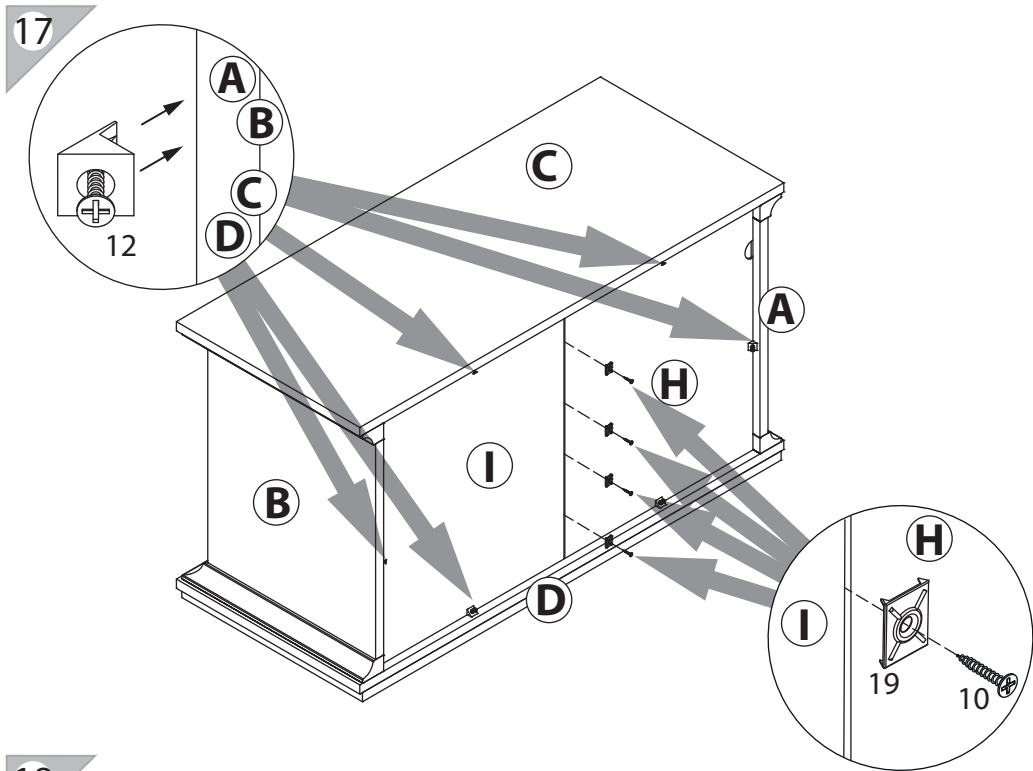

14

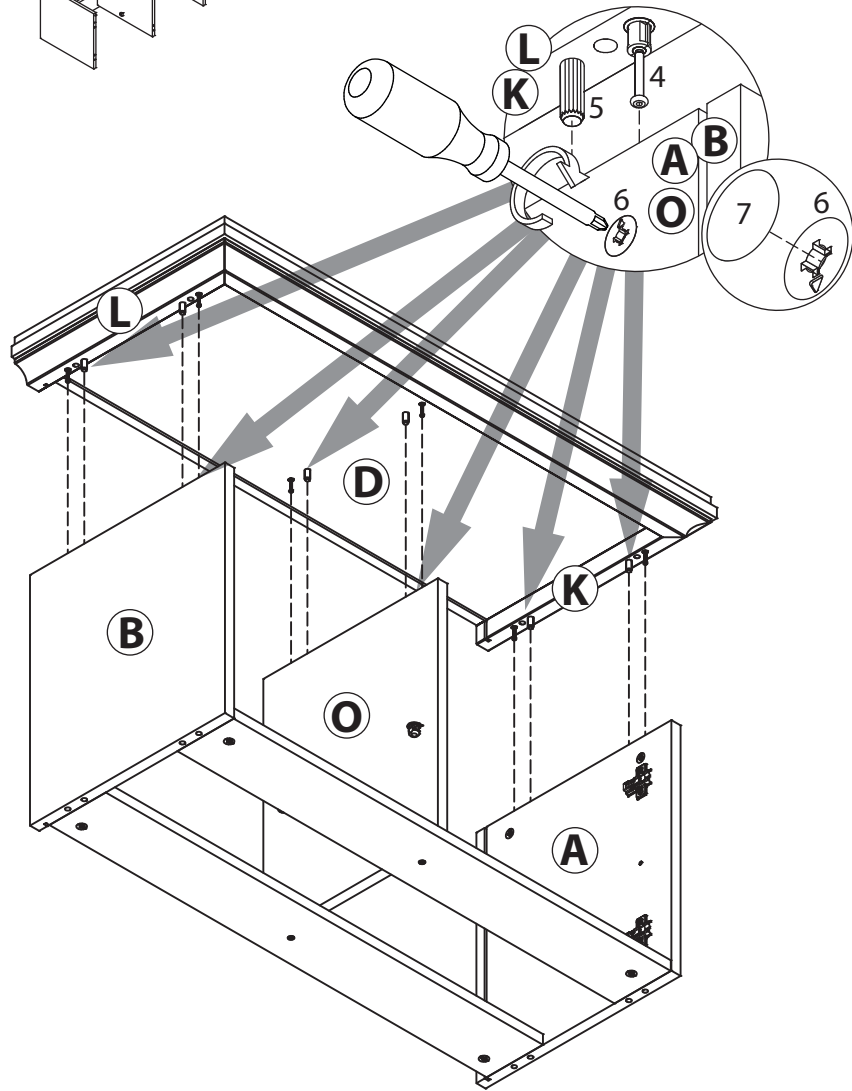
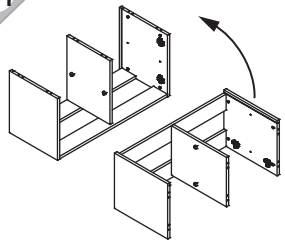

15

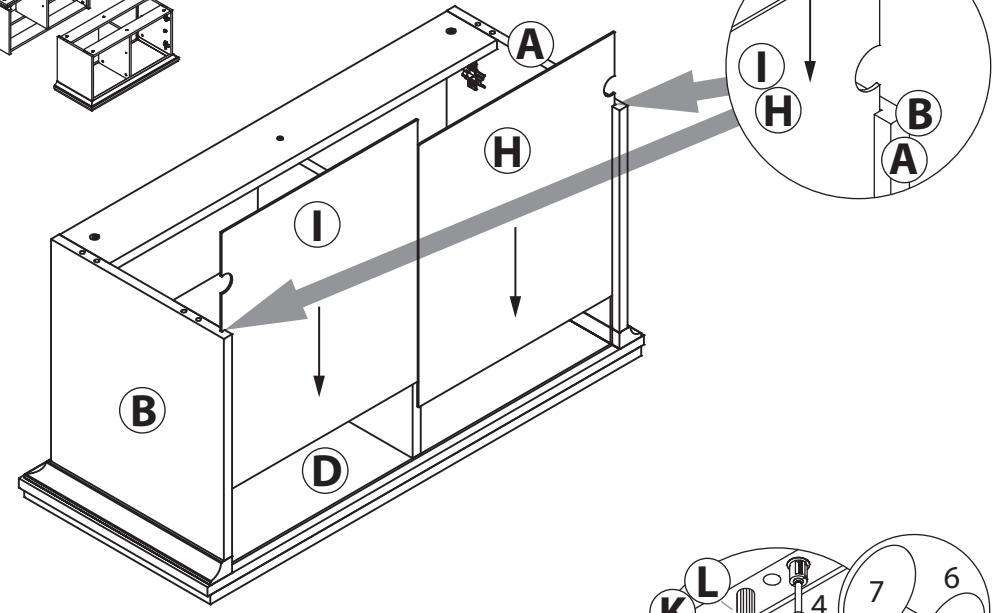
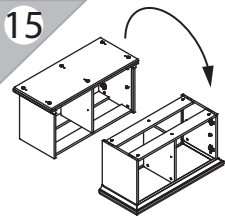

16

