

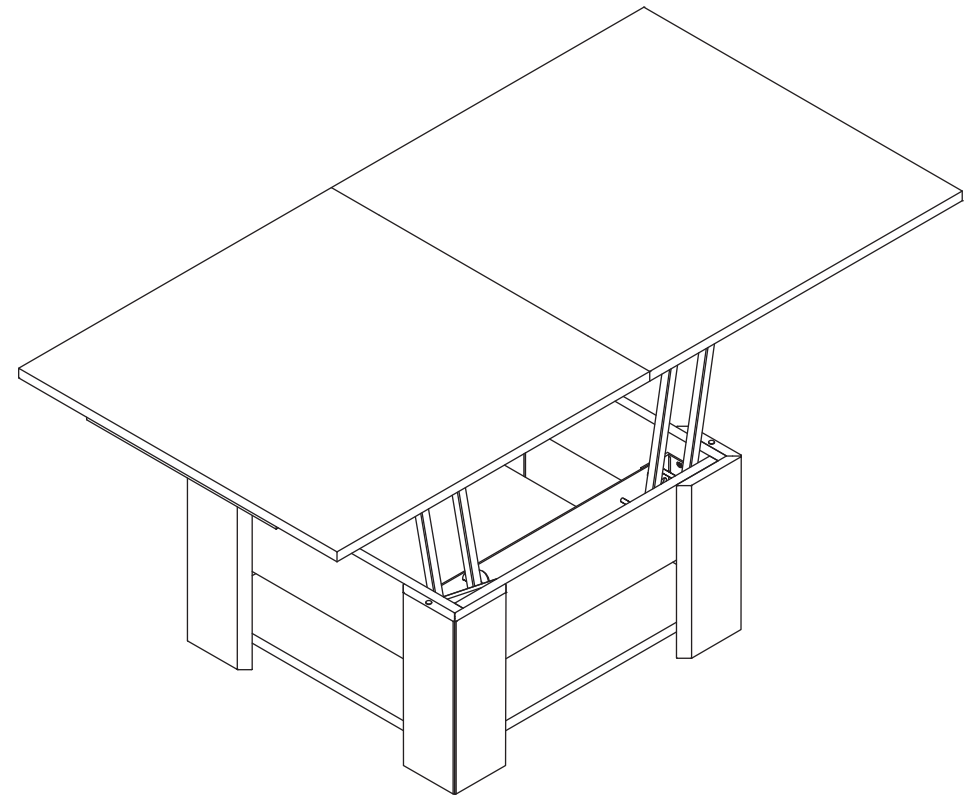

инструкция по сборке
Стол-трансформер
арт. 0965



габаритные размеры

высота: 772 мм
ширина: 1630 мм
глубина: 830 мм

единая справочная служба:
8 800 100-50-22
(звонок по России бесплатный)

LAZURIT

Вариант а:

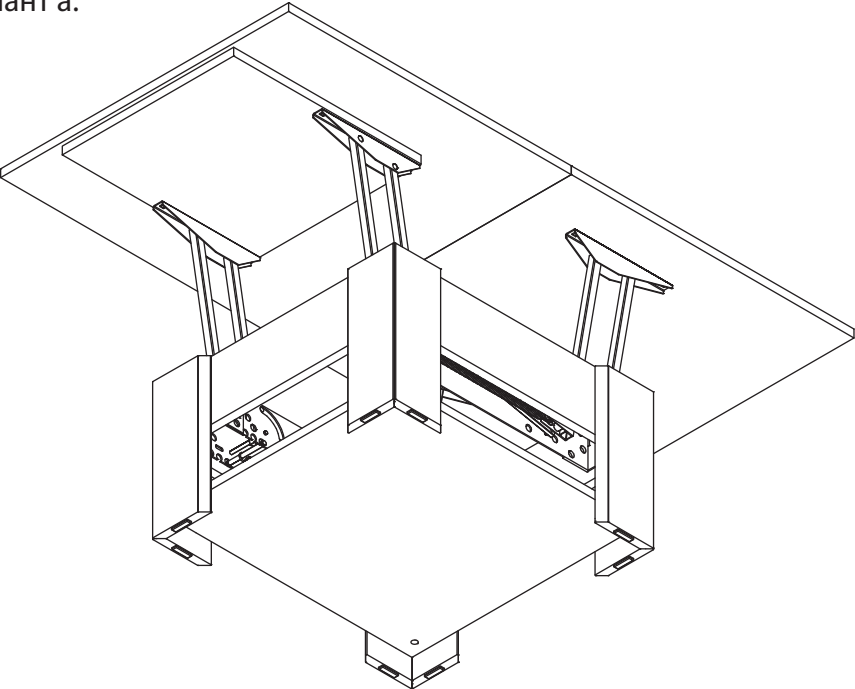

Вариант б:

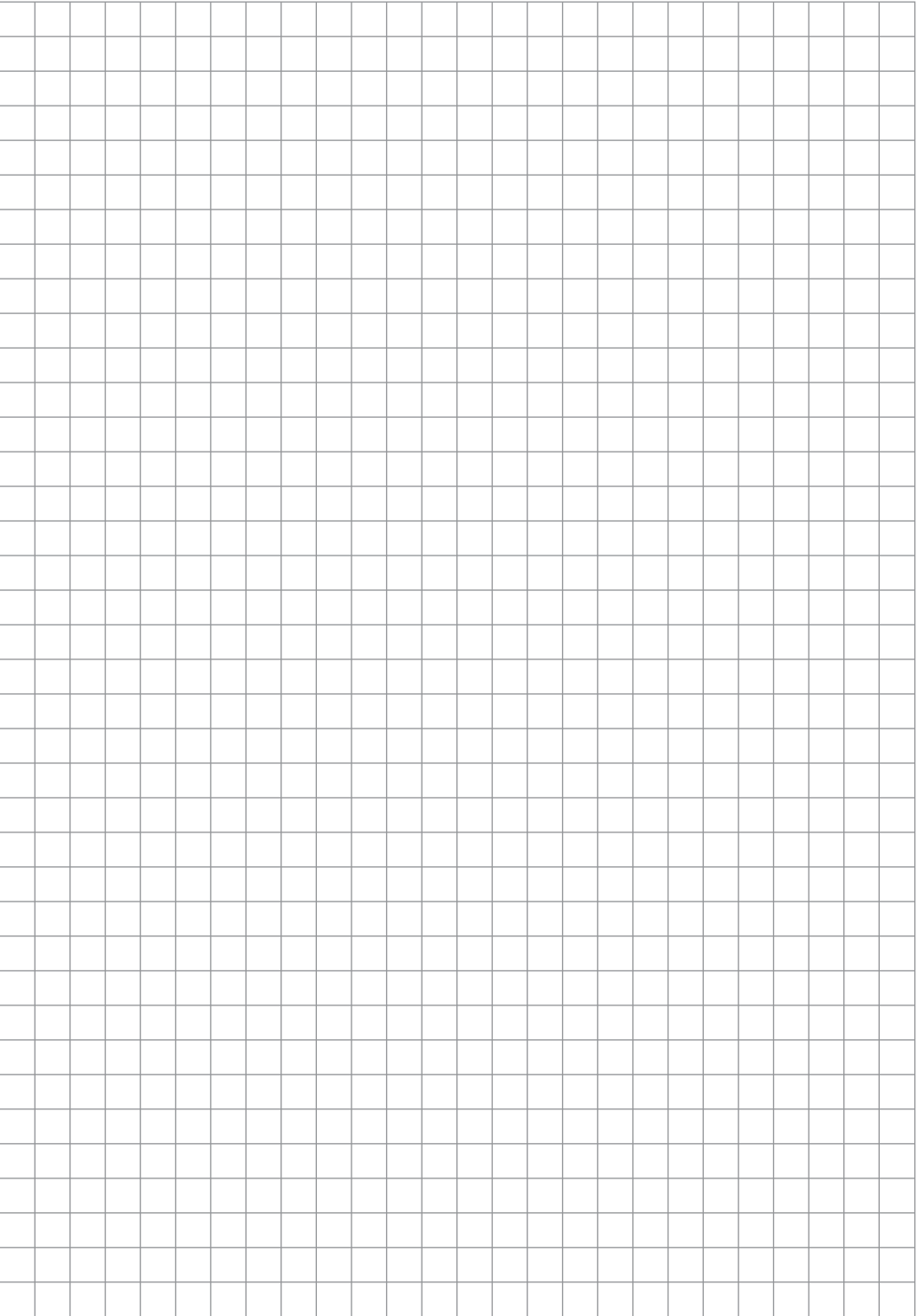
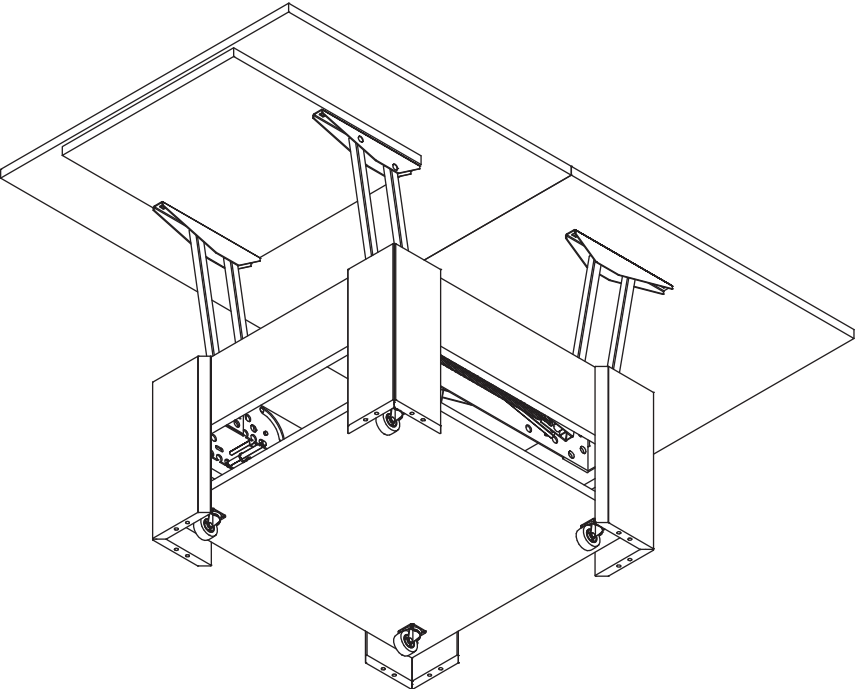

Меры безопасности при монтаже и эксплуатации механизма и стола:

- При монтаже избегать падения механизмов, т.к. они имеют значительный вес и могут нанести травмы, особенно выступающими частями;
- При монтаже пружины на механизм или регулировке натяжения пружины необходимо использовать помощника, который будет фиксировать механизм или готовый стол от перемещений в результате приложенного усилия;
- В процессе установки или регулировки натяжения пружины принимать меры предосторожности и применять подходящий инструмент, т.к. возможно соскакивание пружины;
- Без особой необходимости не складывать механизмы с установленными пружинами без монтажа столешниц, т.к. без веса столешниц механизмы под действием пружин очень резко раскладываются и могут нанести травму;
- При складывании и раскладывании механизмов следить за тем, чтобы в движущиеся части механизмов не попали части тела;
- При складывании и раскладывании стола усилие прикладывать только к внешнему краю большой столешницы;
- При опускании стола, складывании и раскладывании большой столешницы следить за тем, чтобы кисти и пальцы рук не попали между коробом стола и столешницей или между деталями столешниц;
- Категорически запрещается вставать на стол в разложенном положении, превышать допустимую нагрузку из-за возможного самопроизвольного движения деталей механизмов или даже их полного складывания.

Инструкция по уходу за мебелью и правила эксплуатации

1. Мебель рекомендуется эксплуатировать в бытовых помещениях с температурой воздуха не ниже +2°C и относительной влажностью 45-70 %.
2. Мебель должна быть защищена от воздействия прямых солнечных лучей, так как это вредит внешнему виду изделий и может изменить цвет поверхности.
3. Не следует ставить на поверхность мебели горячие предметы.
4. Случайно попавшую на поверхность изделия влагу, жидкость следует снять сухой тканью.
5. Удаление пыли с полированной или лакированной поверхности следует производить сухой тканью (фланель, миткаль).
6. Полированные и лакированные поверхности мебели рекомендуется освежать специально предназначенными для этого средствами.
7. Очищать стекла рекомендуется специальными составами, нанесенными на мягкую ткань.
8. Не допускается применение соды, стиральных порошков, абразивных паст, порошков и прочих, не предназначенных для ухода за изделиями мебели препаратов.

В связи с постоянной работой, направленной на улучшение потребительских свойств мебели, предприятие-изготовитель оставляет за собой право на изменения конструкции, не влияющие на качество и внешний вид изделия.

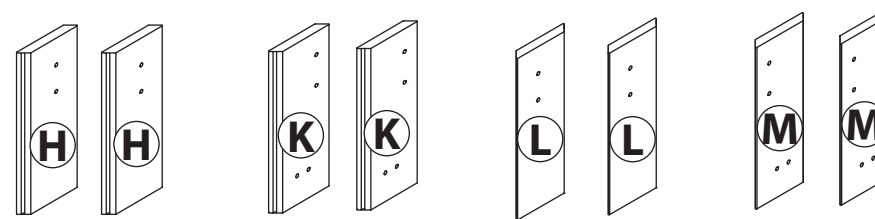
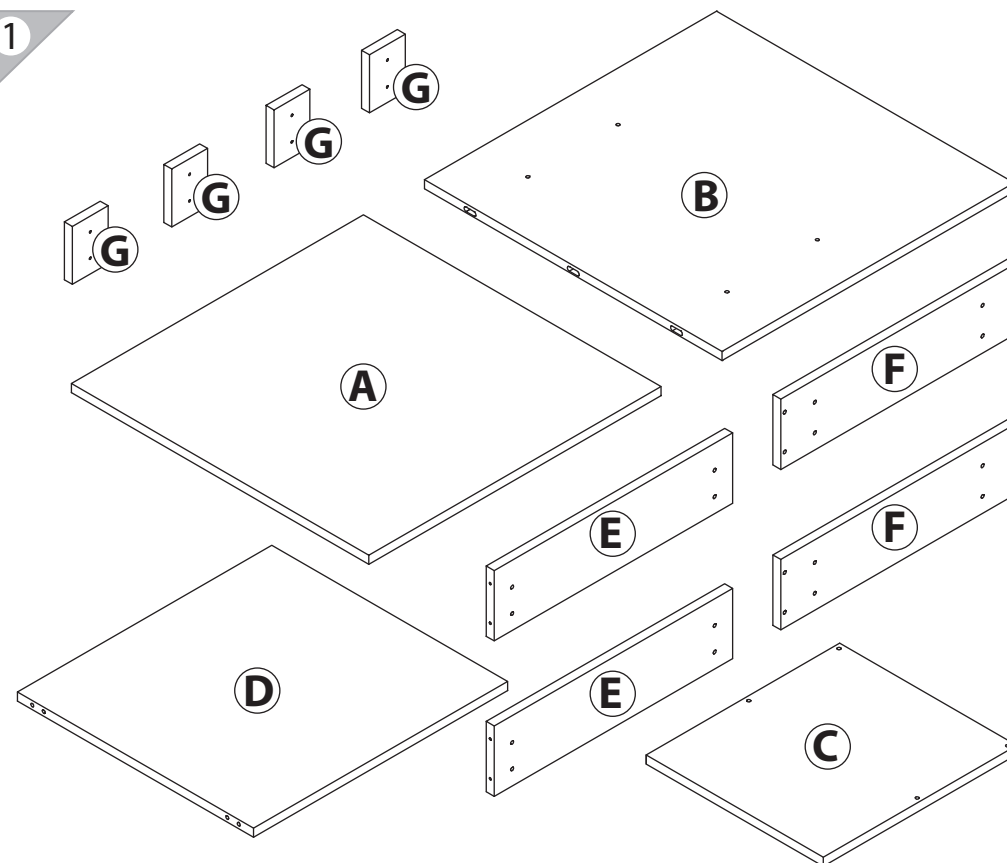

поз.	название детали	№ упак.	кол-во, шт.	длина, мм	ширина, мм
A	Крышка	1	1	815	830
B	Крышка	1	1	815	830
C	Крышка	1	1	494	540
D	Полка стяжная	1	1	709	658
E	Экран	2	2	665	170
F	Стенка боковая	2	2	658	170
G	Вставка	1	4	140	100
H	Опора	2	2	390	150
K	Опора	2	2	390	150
L	Опора	2	2	390	150
M	Опора	2	2	390	150

2

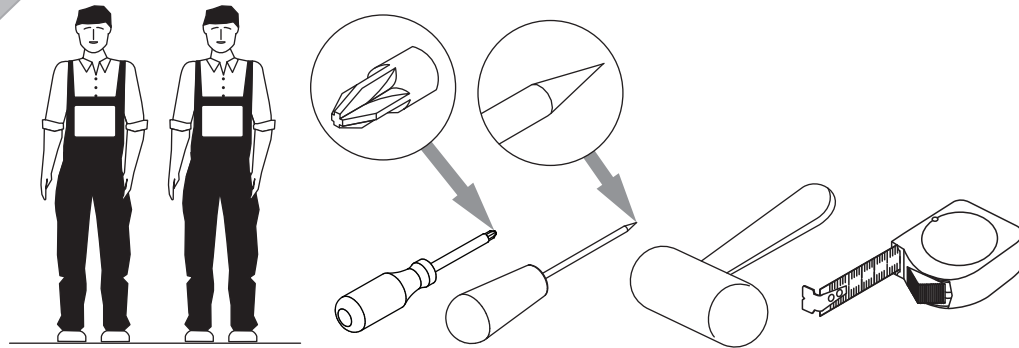

26

3

1 уп.2 x3	2 3x40 уп.2 x12	3 4x35 уп.2 x8	4 уп.2 x8	5 Ø15 уп.2 x4
6 M6x16 уп.2 x8	7 M6x40 уп.2 x16	8 уп.2 x8	9 уп.2 x4	10 Ø8 уп.2 x4
11 15/22 уп.2 x4	12 уп.2 x8	13 7x50 уп.2 x8	14 уп.2 x1	

Опционально:

15 уп.3 x4	16 3.5x16 уп.3 x16
-------------------	---------------------------

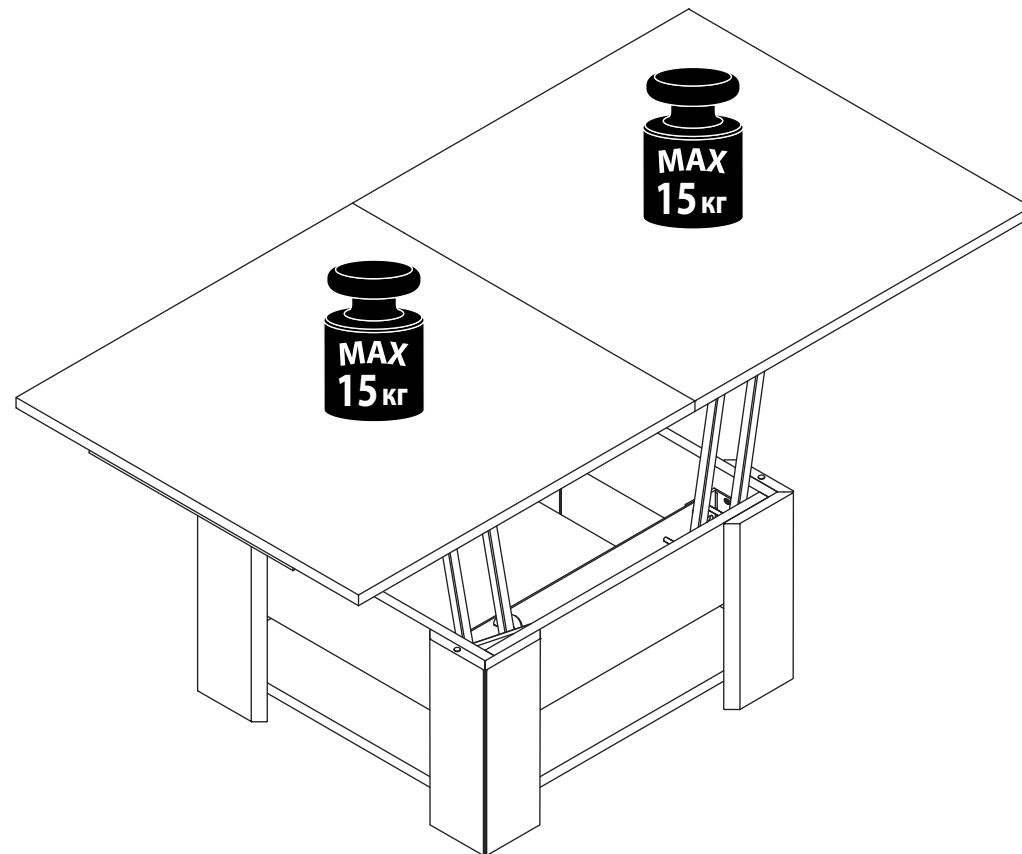

23

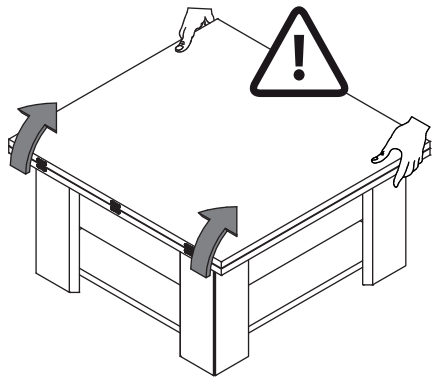

24

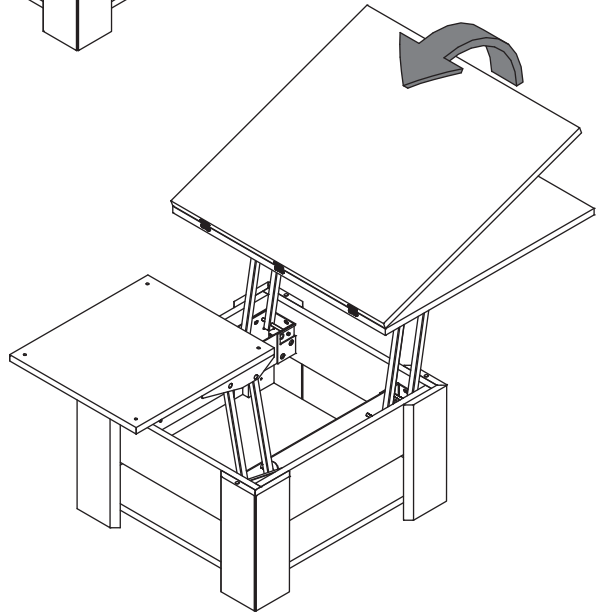

25

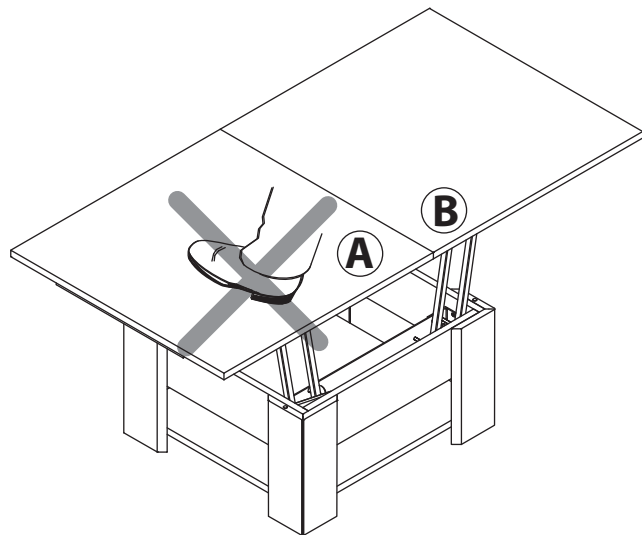

4a

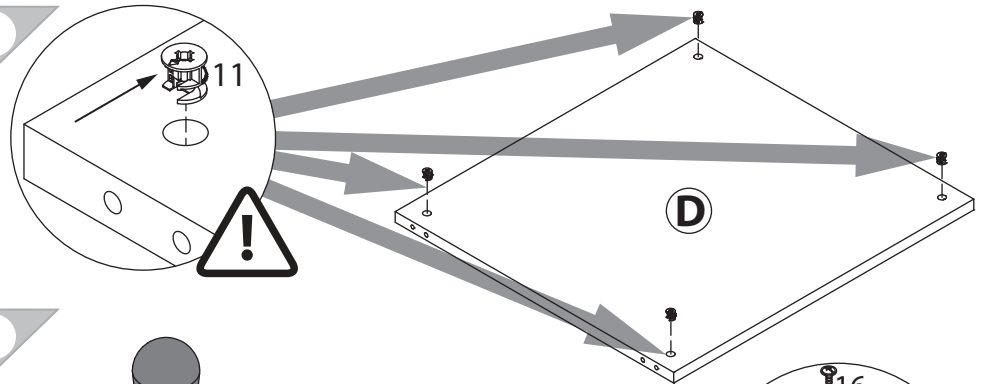

4b

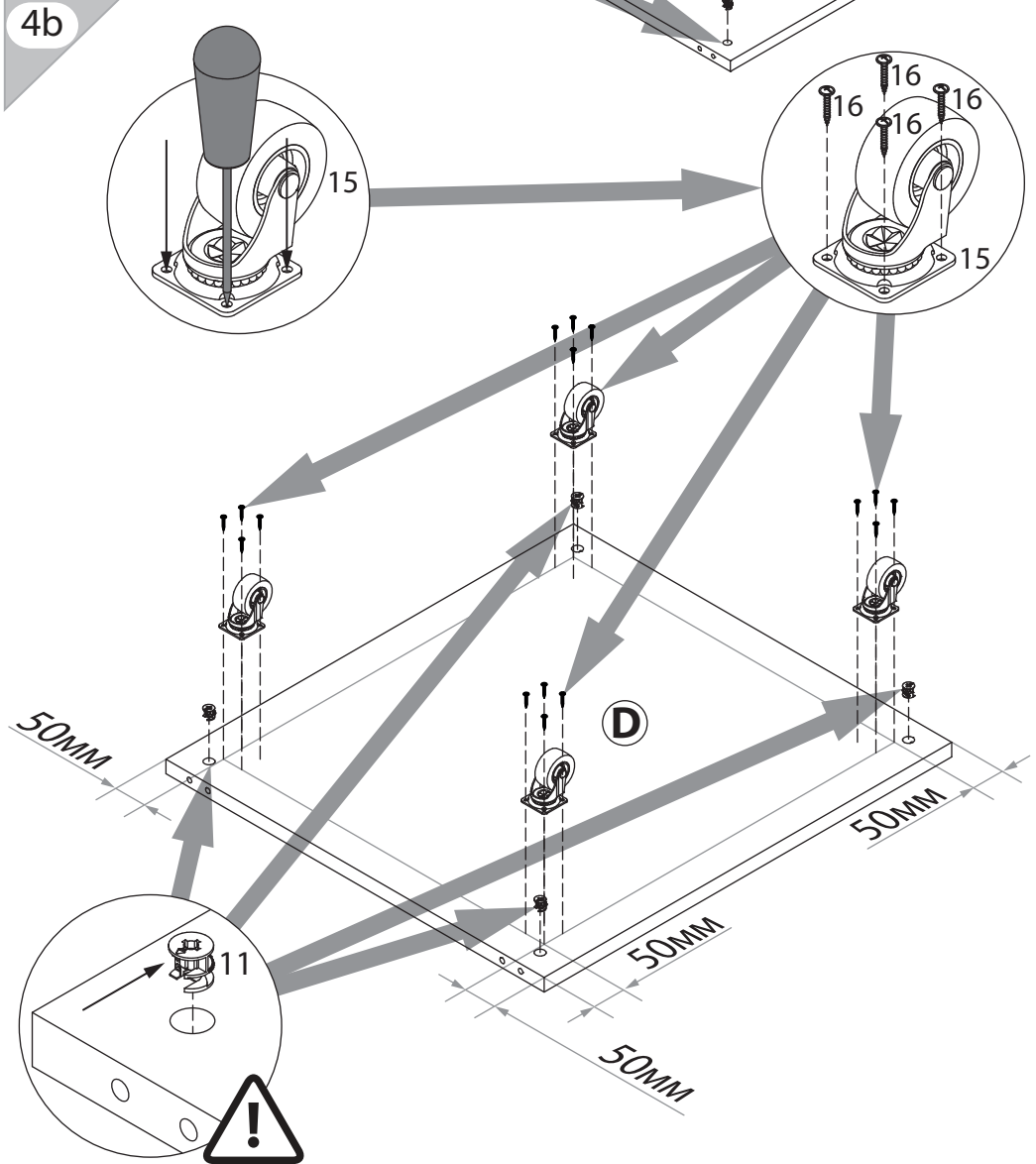

5a

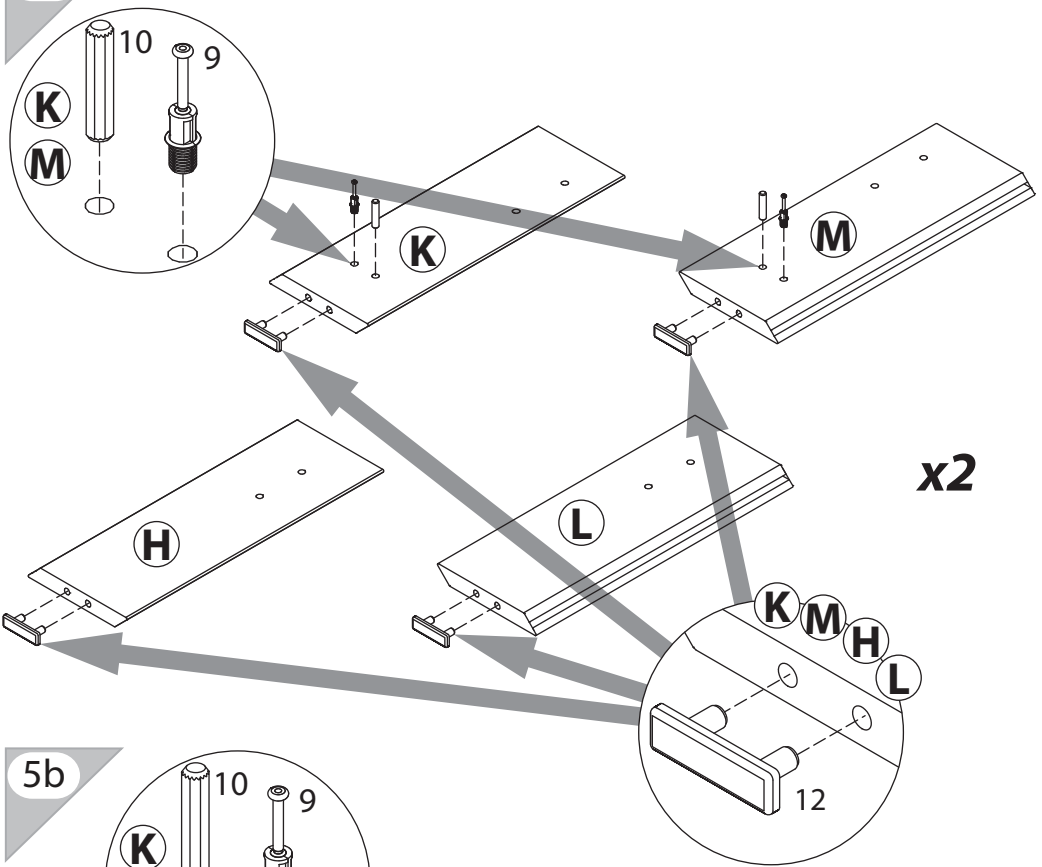

20

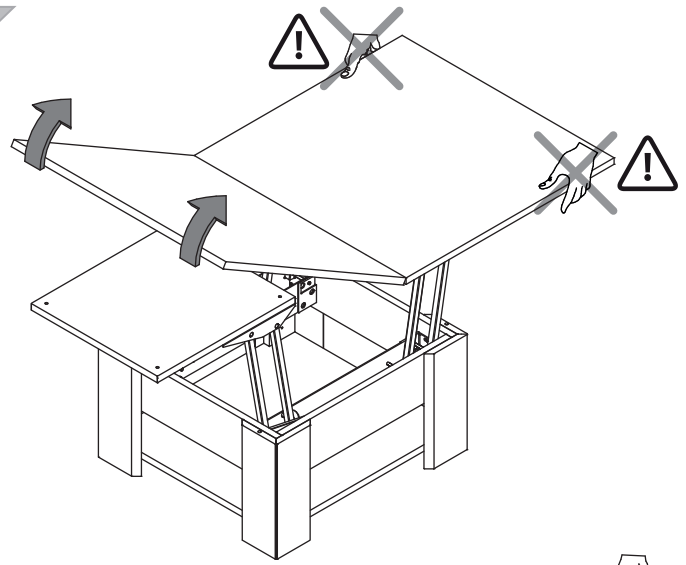

5b

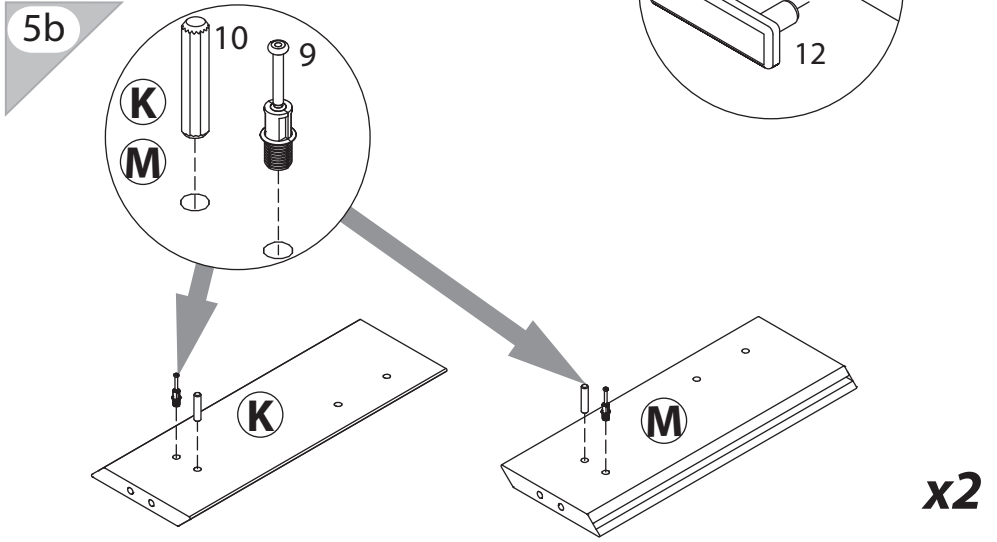

21

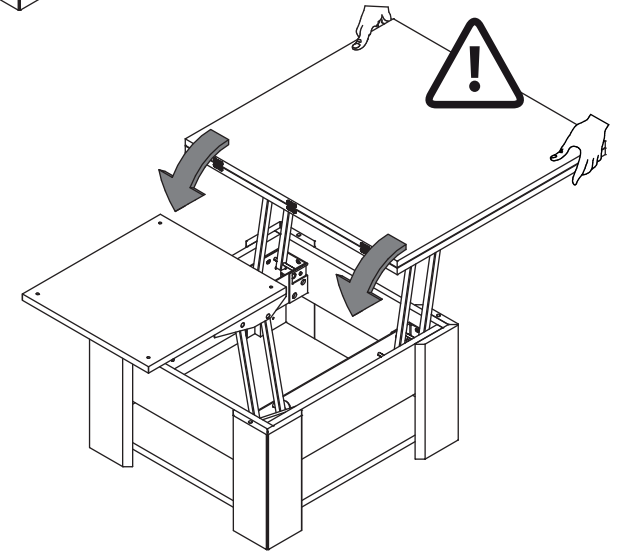

22

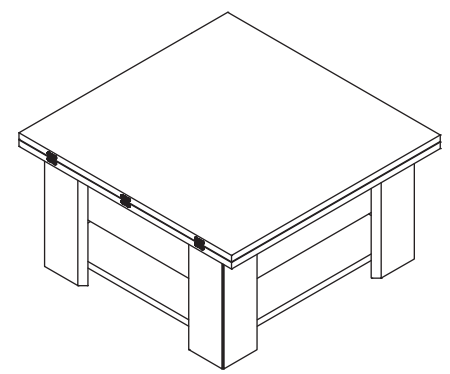

Далее показан вариант "а" порядка сборки
стола без опциональной фурнитуры.

18

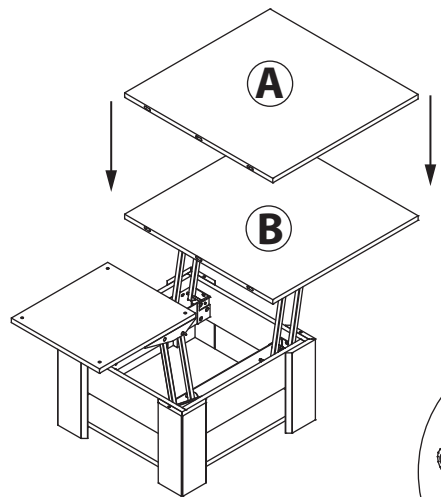

19

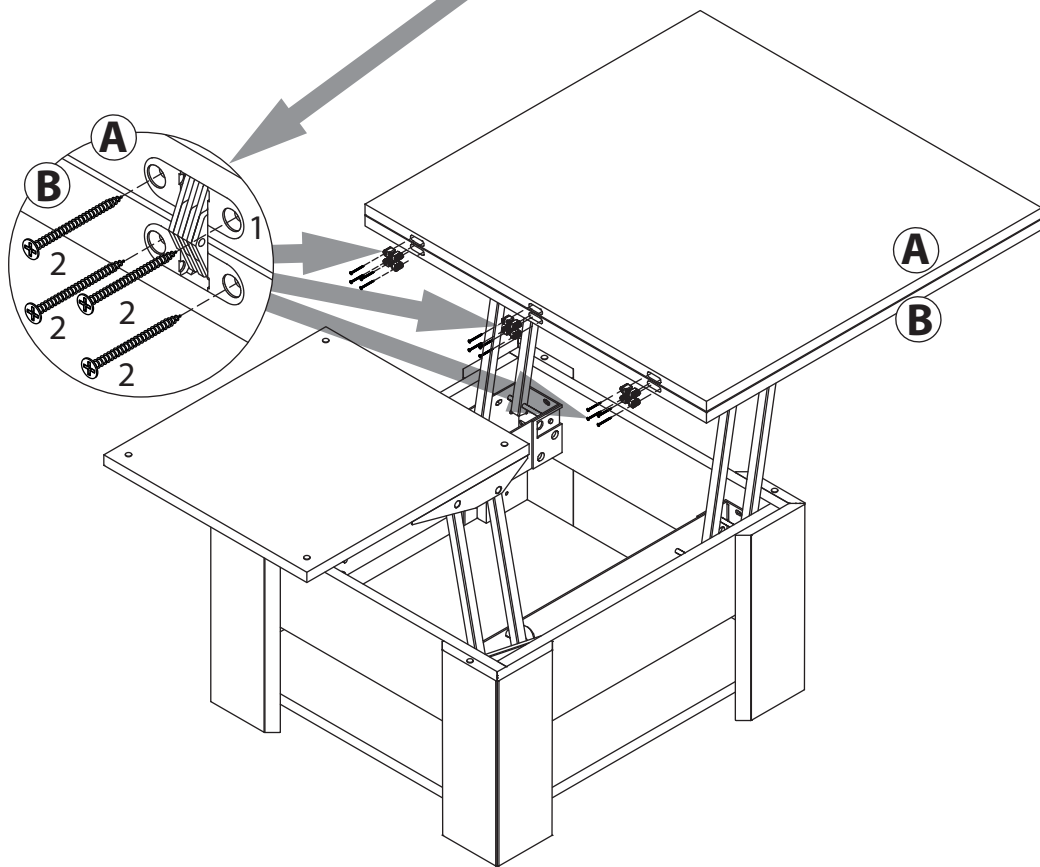
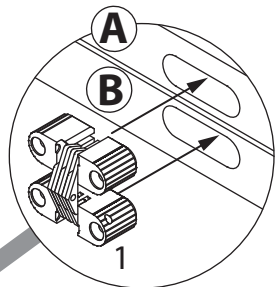

6

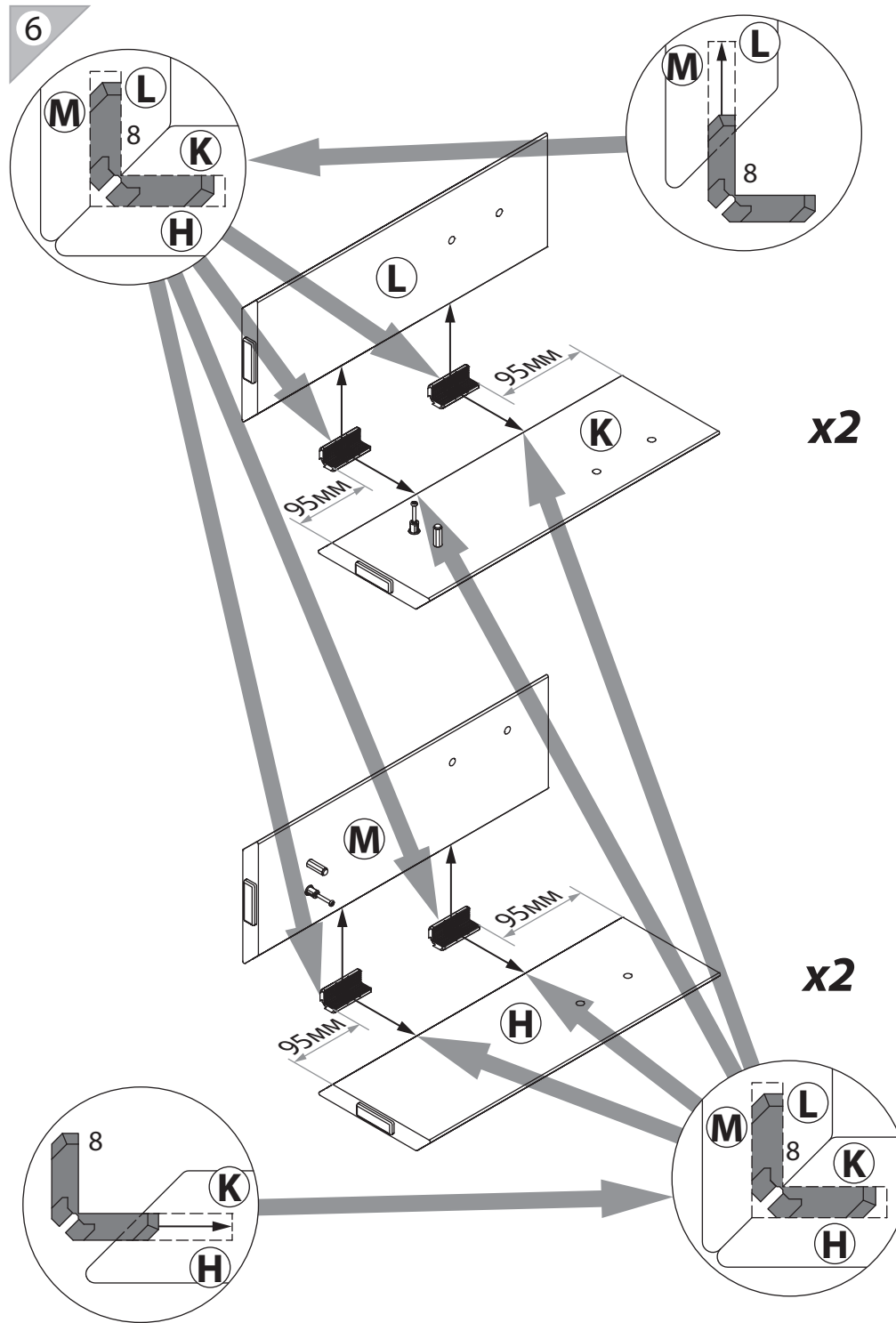

7

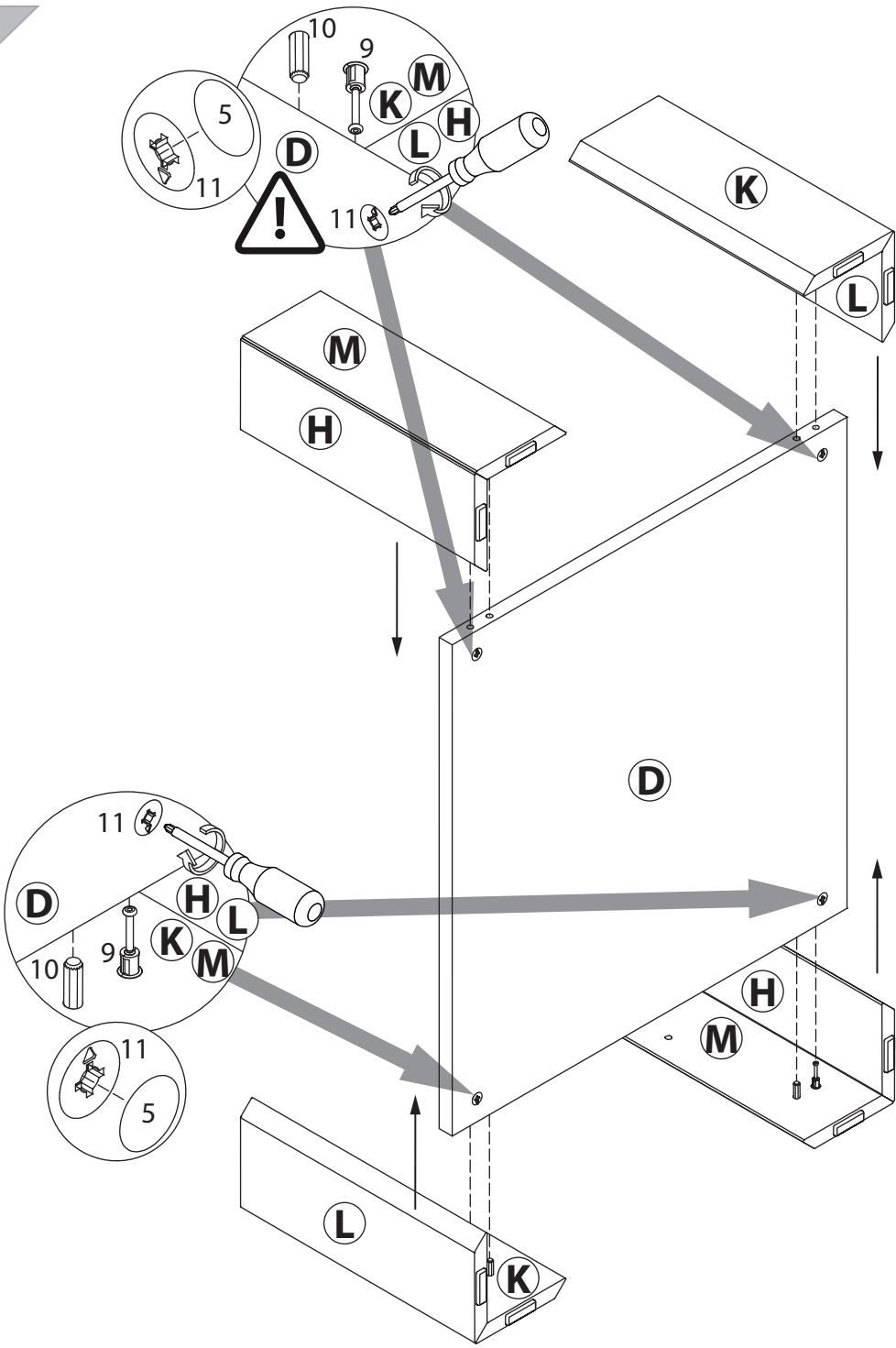

17

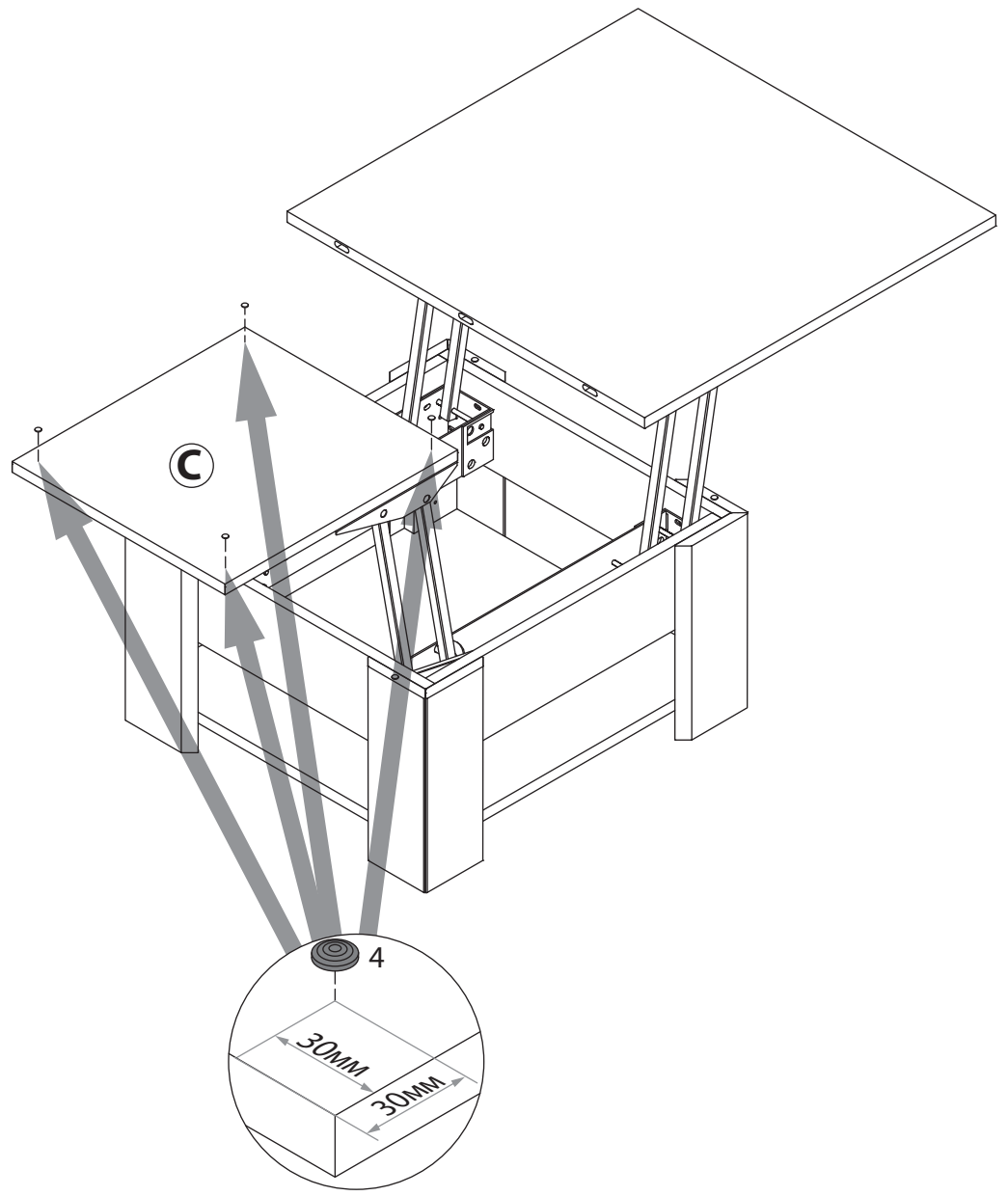

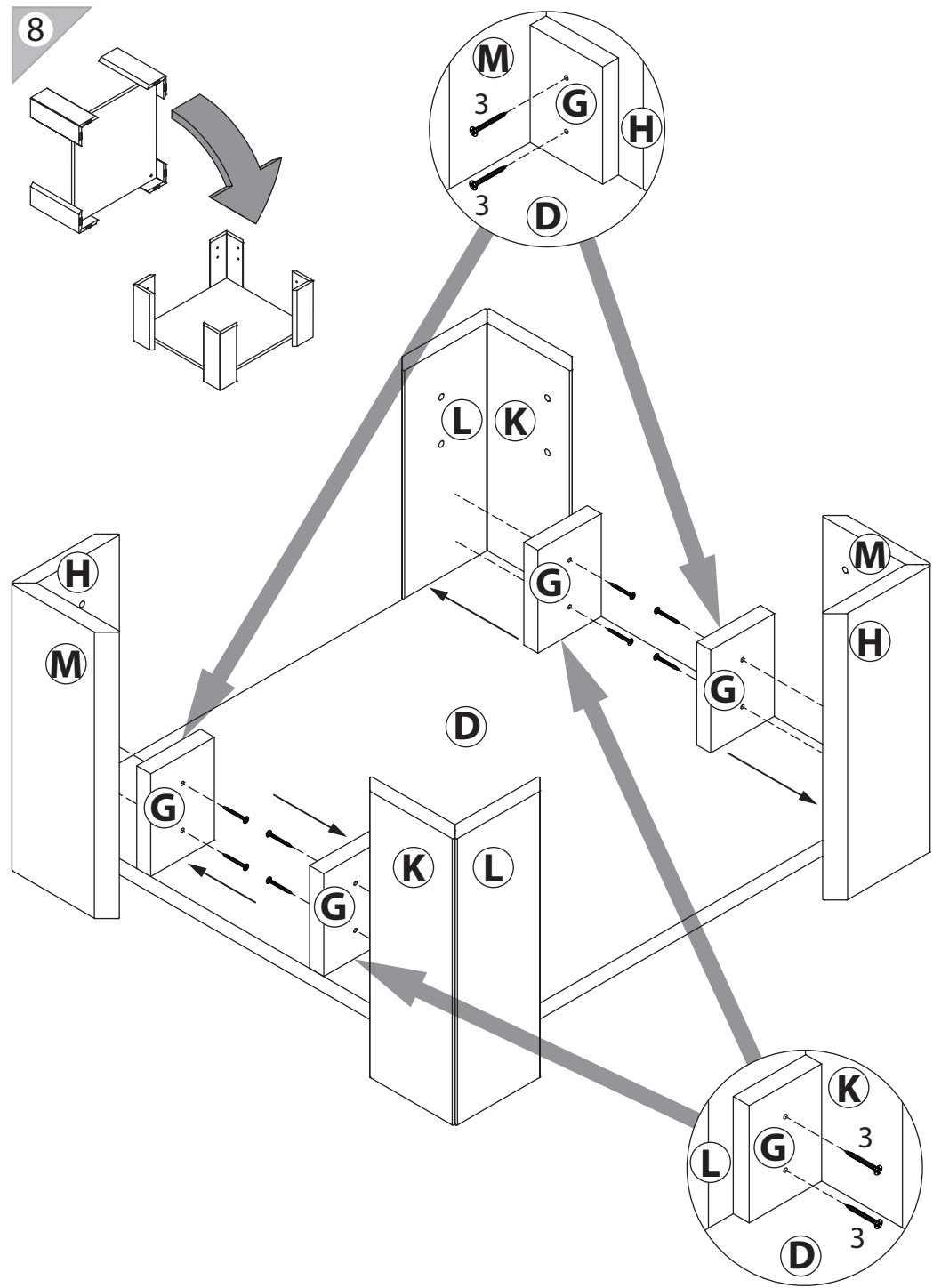
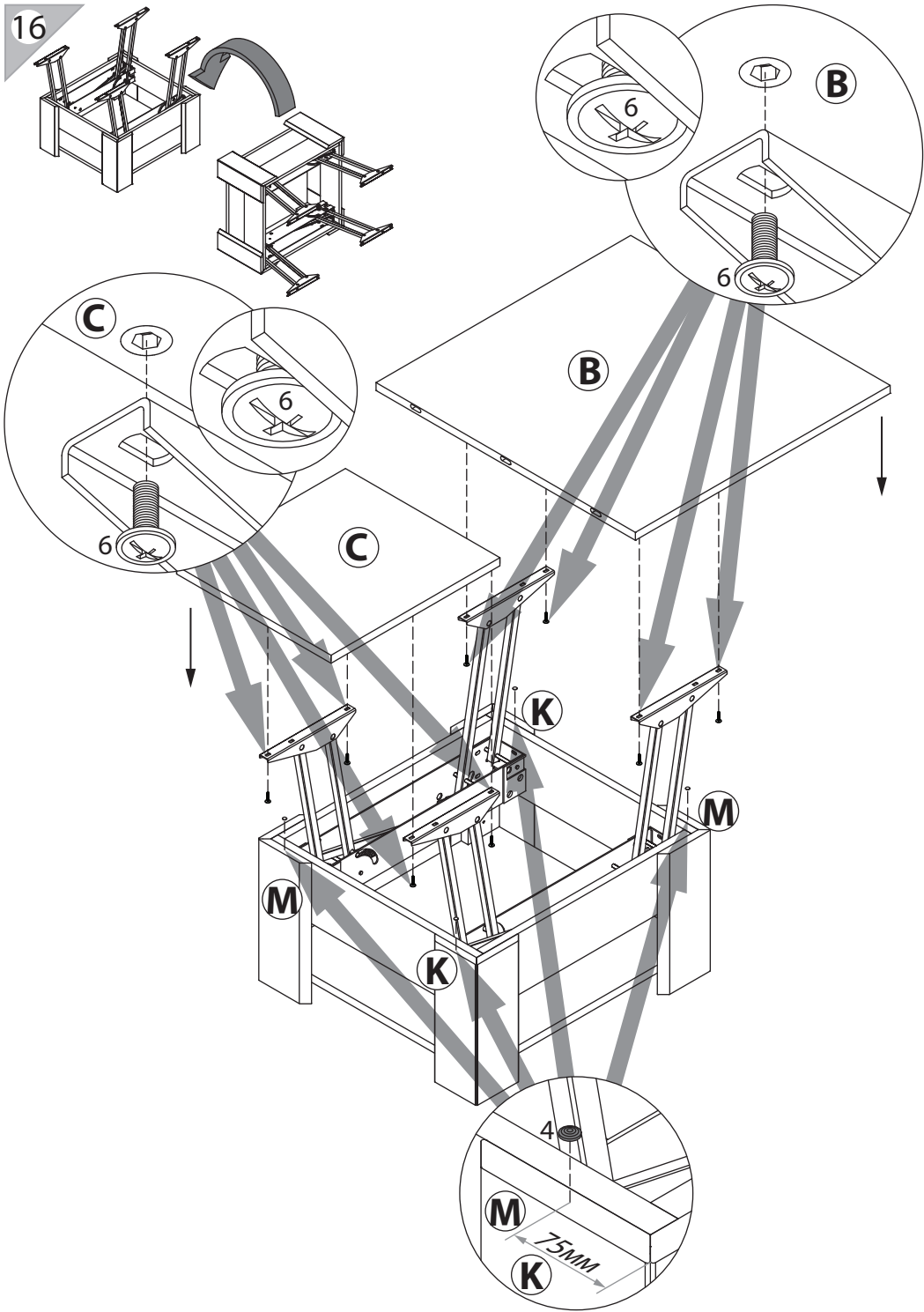

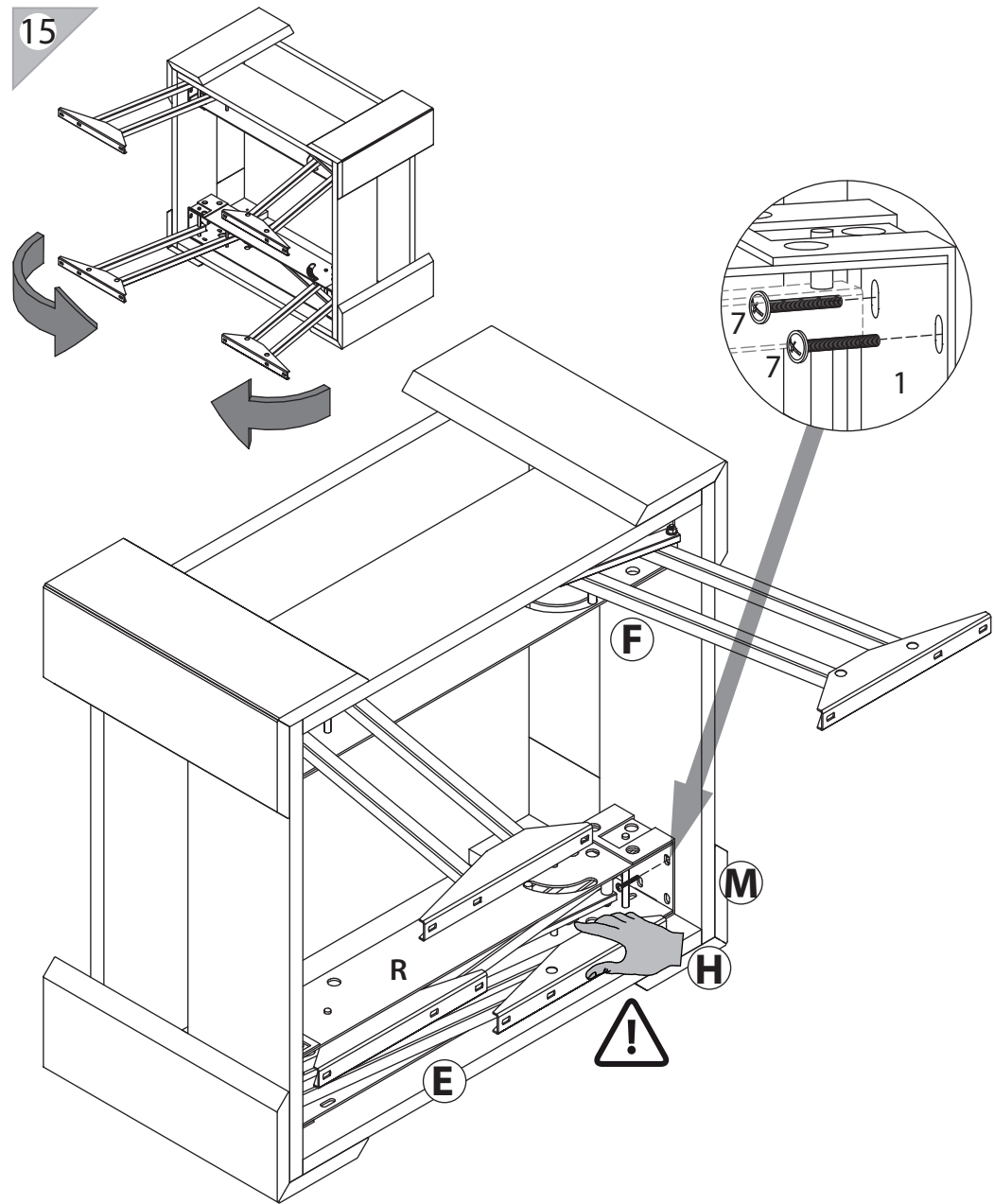
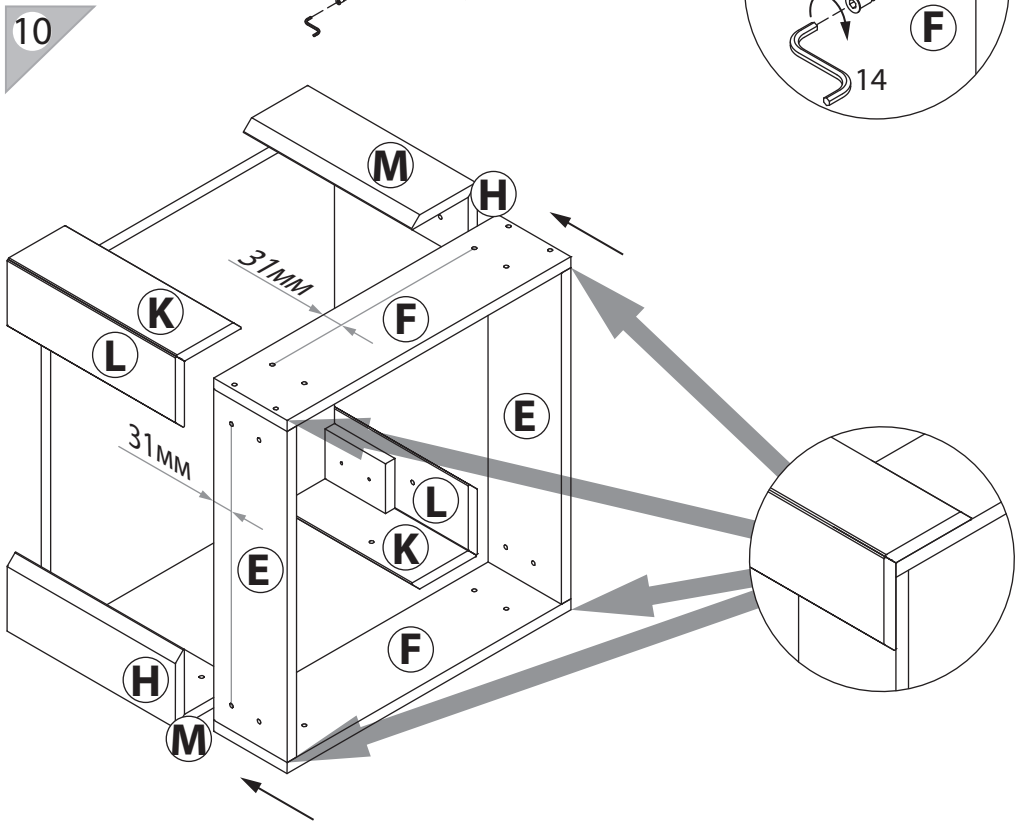
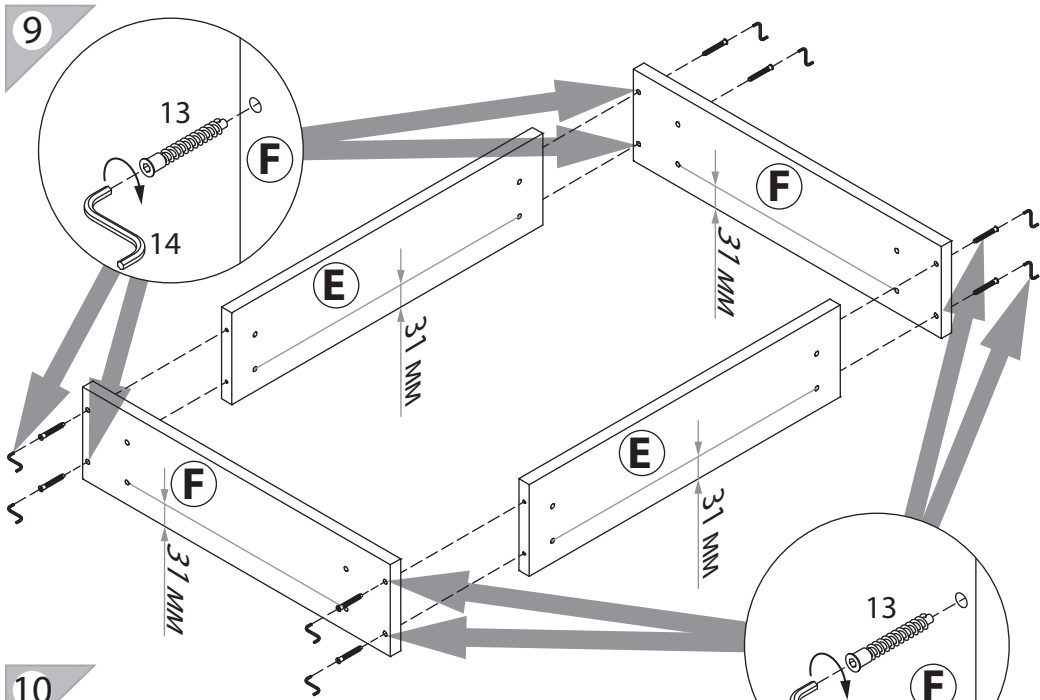

Удерживать в закрытом положении.

14

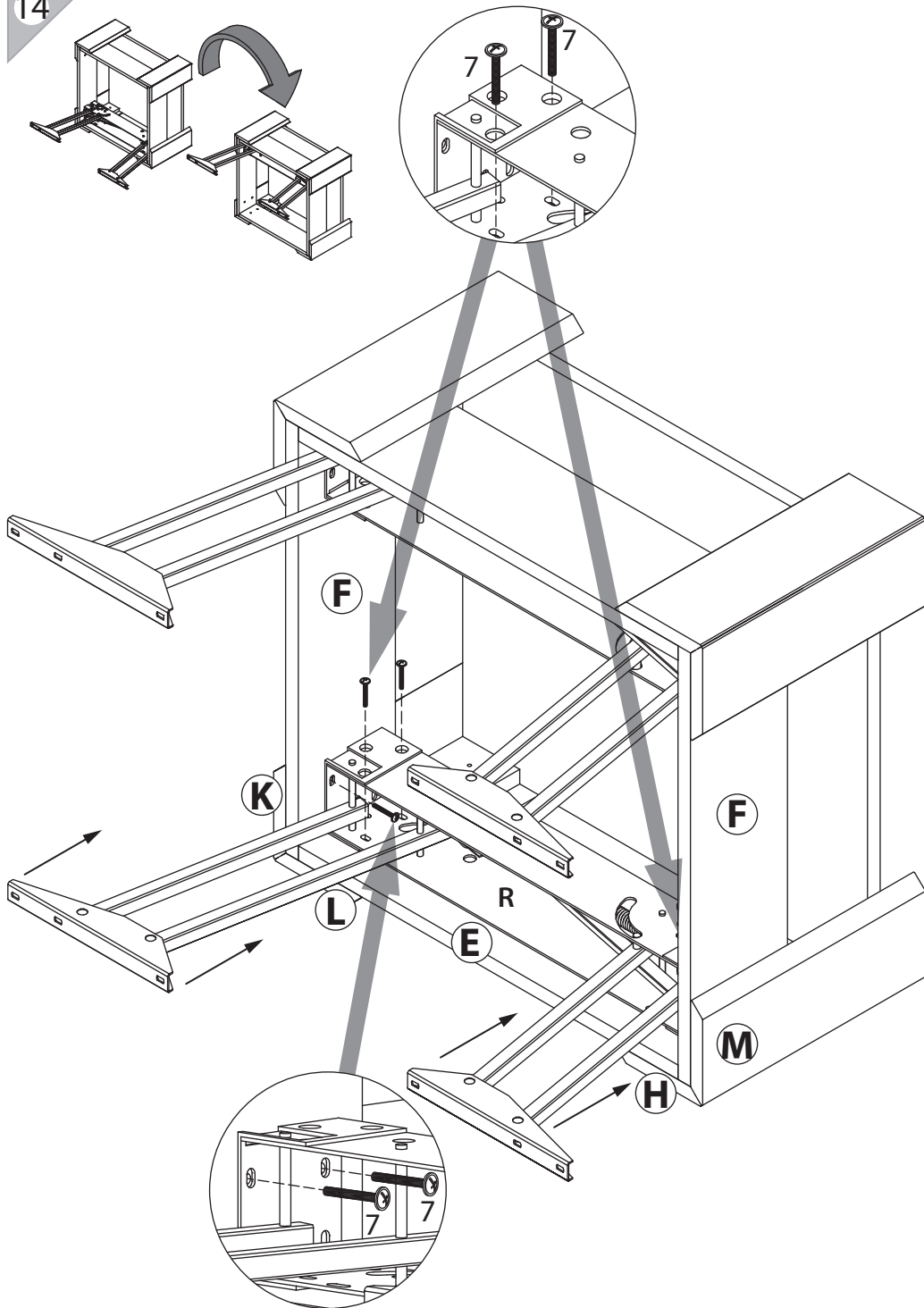

11

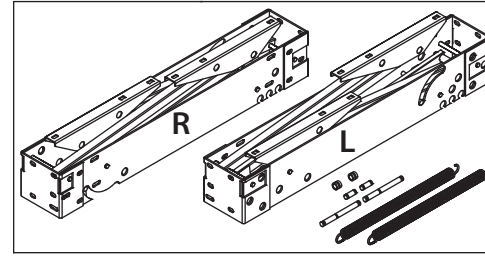

! При монтаже и регулировке пружины соблюдать меры безопасности (п.26).

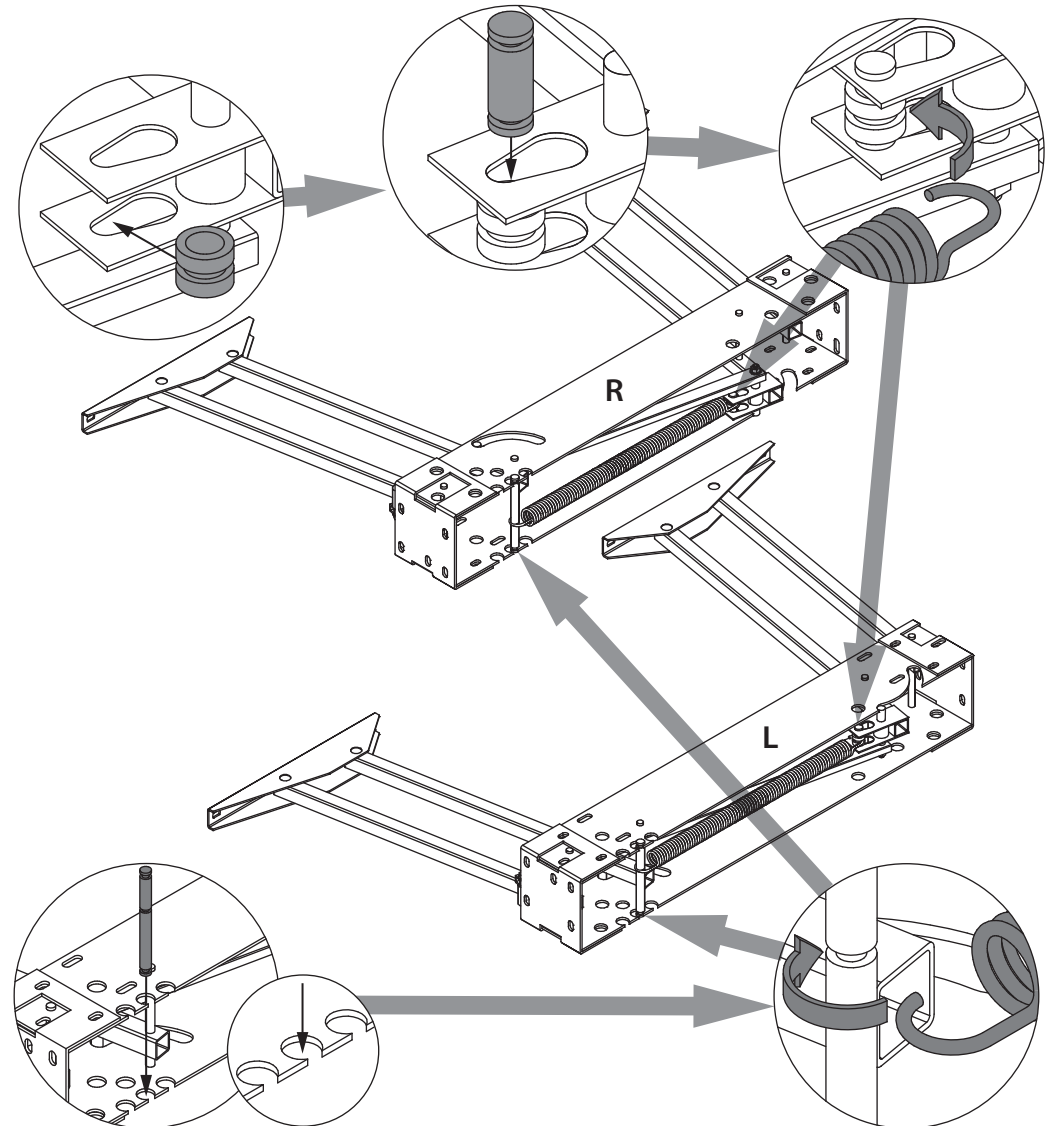

12

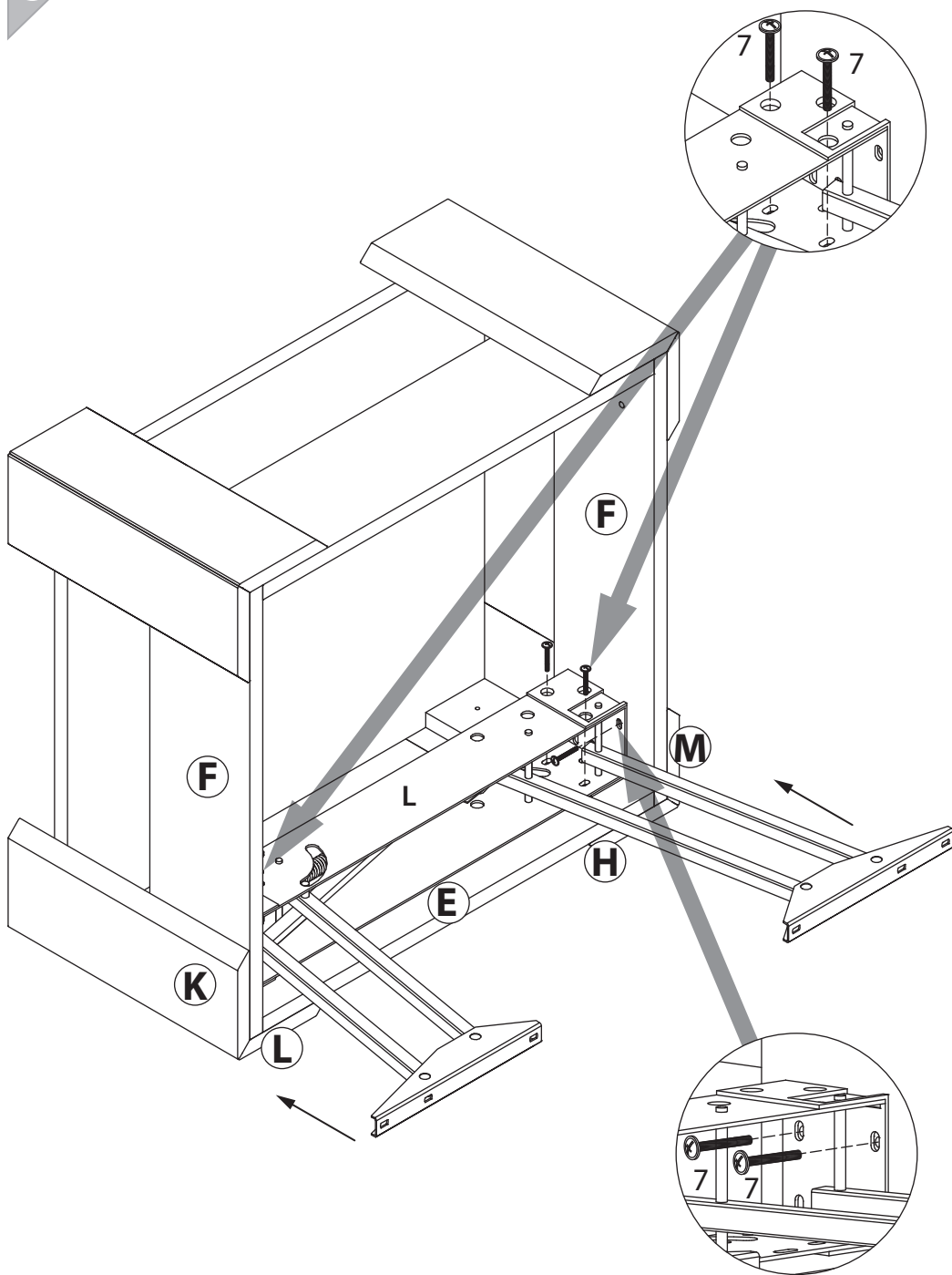

13

