

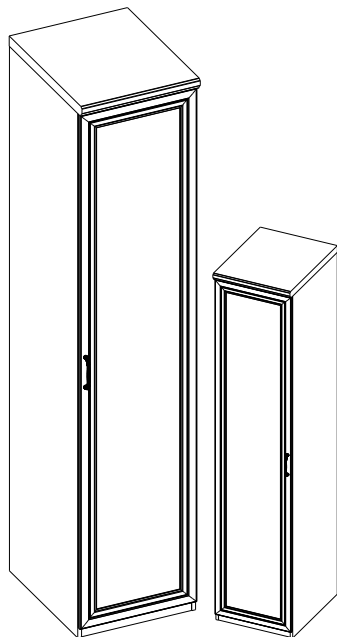

инструкция по сборке
Набор мебели для общей комнаты
«ЛУАРА»

км0008 д серый
Шкаф одностворчатый



км0008 з серый зеркало
Шкаф одностворчатый

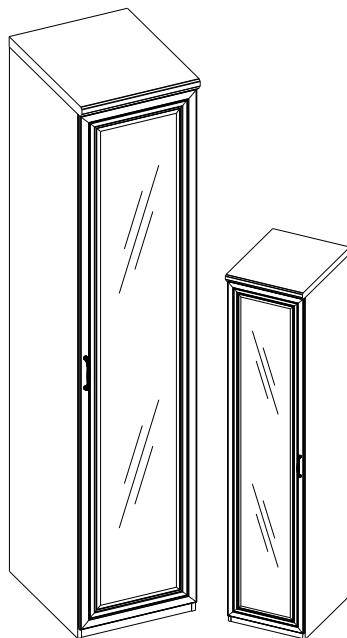

габаритные размеры:

высота — 2304 мм

ширина — 496 мм

глубина — 618 мм

Дата выпуска

единая справочная служба:
8 800 100-50-22
(звонок по России бесплатный)

LAZURIT МЕБЕЛЬ

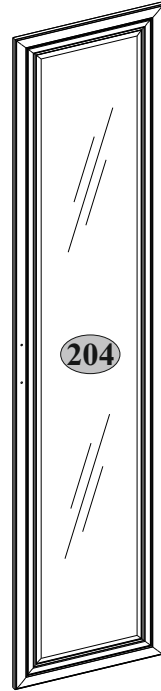
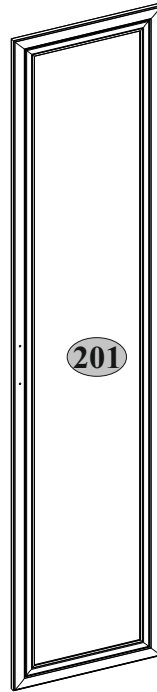
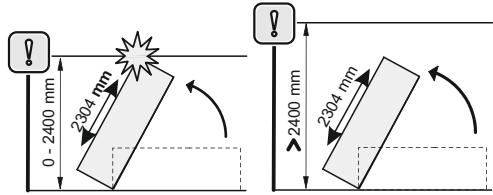
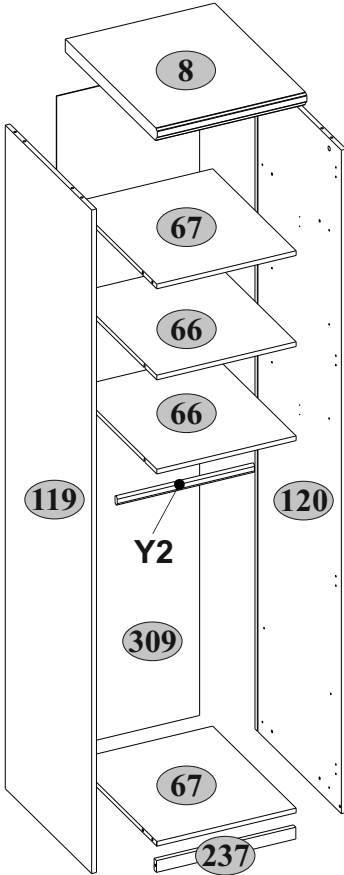

2

№ п/п	Наименование	Длина	Ширина	Толщина	Кол-во шт.	№ пачки
		мм	мм	мм		
8	Щит верхний	618	496	44	1	1/3
66	Полка соединительная	560	462	16	2	1/3
67	Полка соединительная верхняя	560	462	16	2	1/3
119	Стенка боковая левая	2256	580	16	1	2/3
120	Стенка боковая правая	2256	580	16	1	2/3
201/204	Дверь/Дверь с зеркалом	2210	490	19	1	3/3
237	Царга	462	40	16	1	1/3
309	Стенка задняя	2222	474	2,5	1	2/3
	Комплект фурнитуры				1	1/3

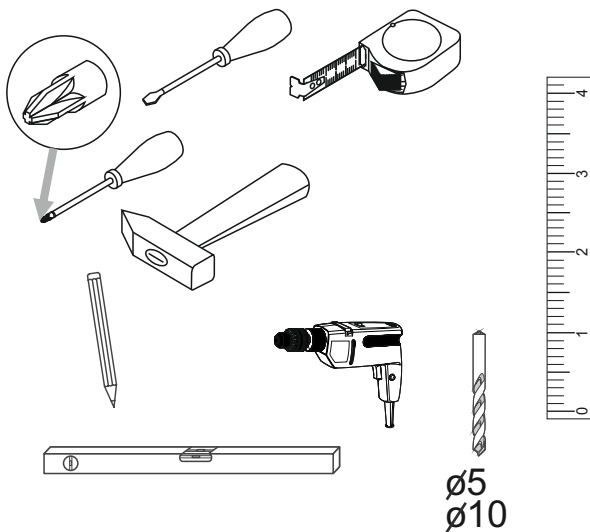
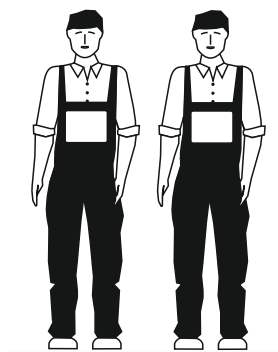

3

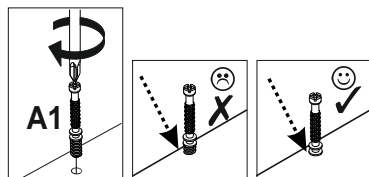
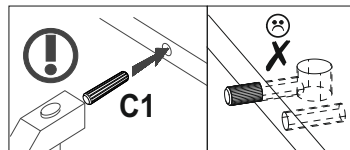
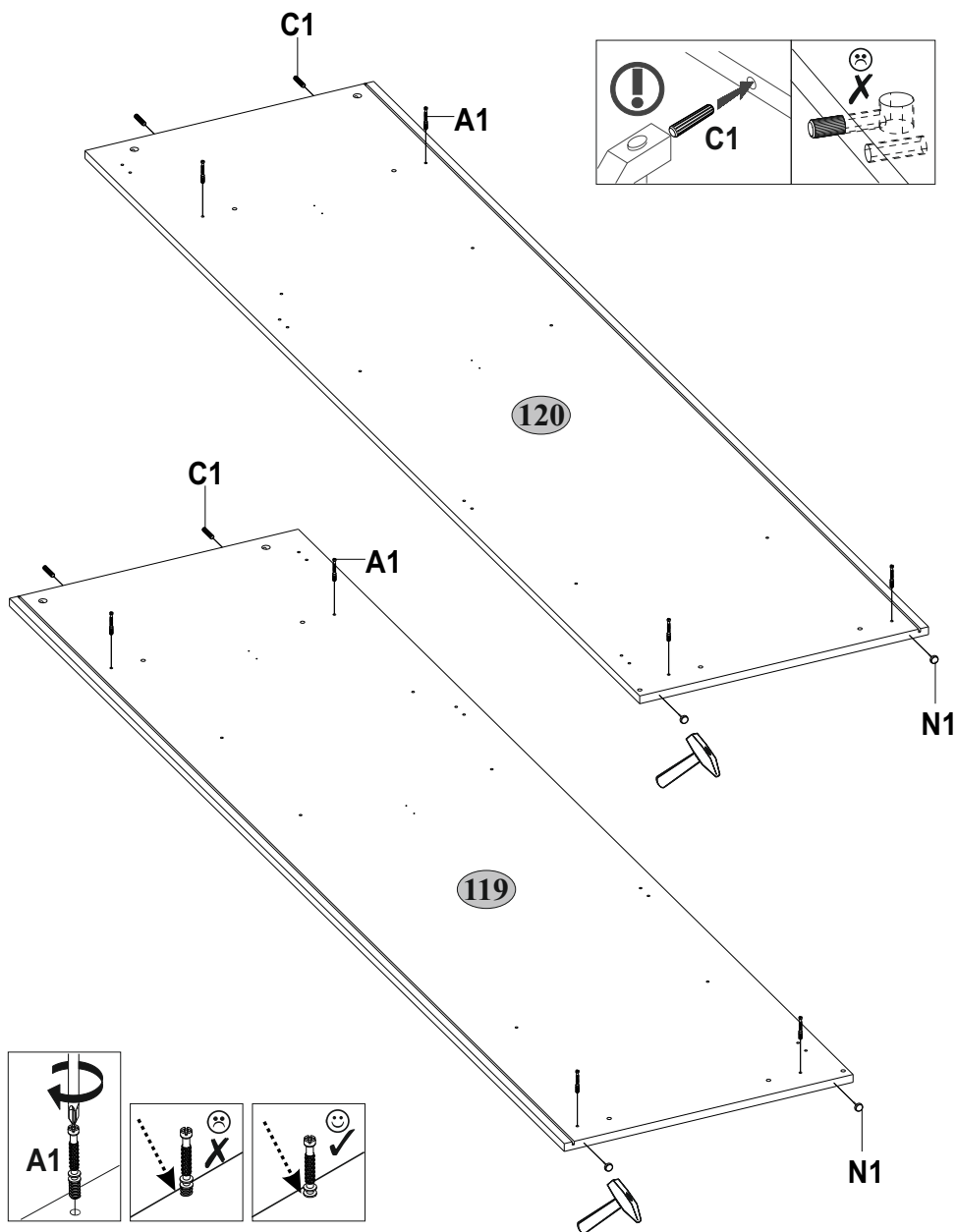
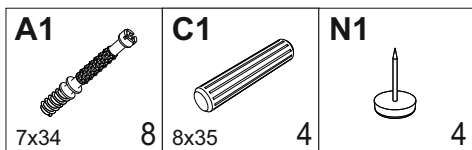

5



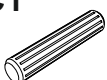

6

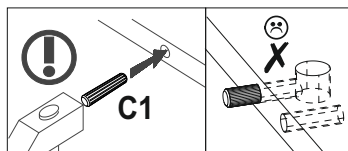
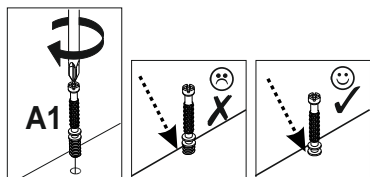
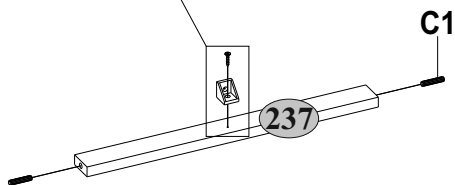
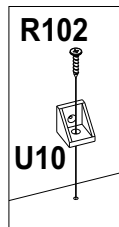
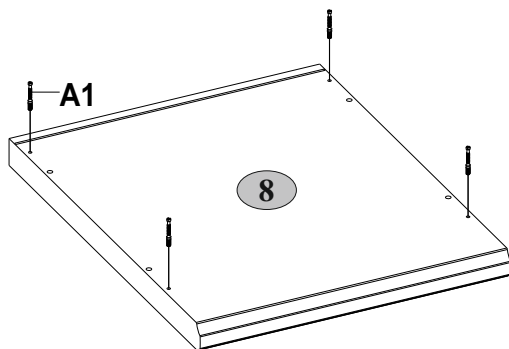
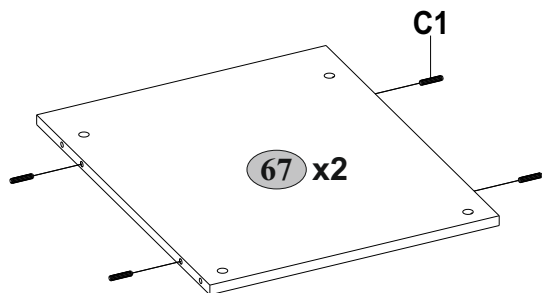
A1  7x34 4	C1  8x35 10	R102  3,5x16 1	U10  1
---	--	---	--



7

A2  Ø15x12	R102  3,5x16
8	1

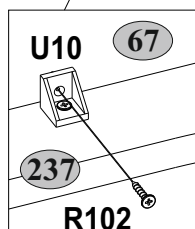
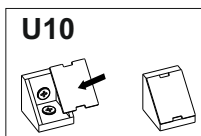
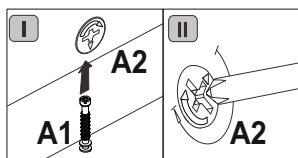
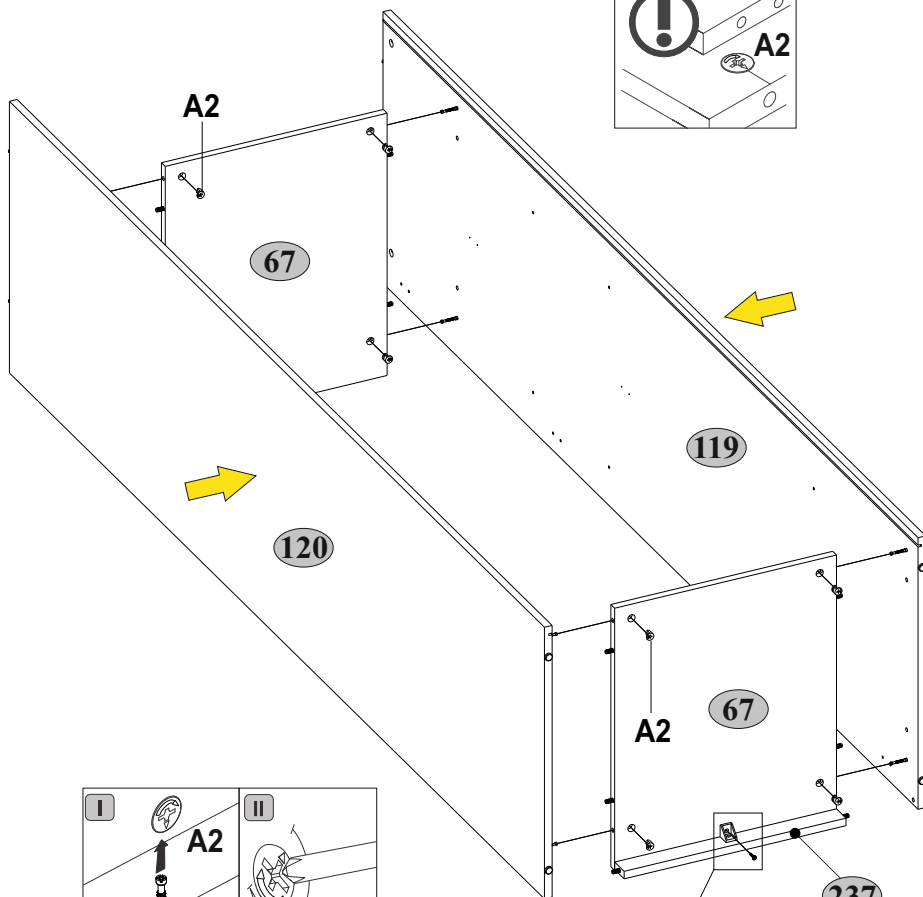
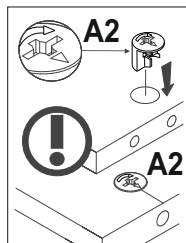

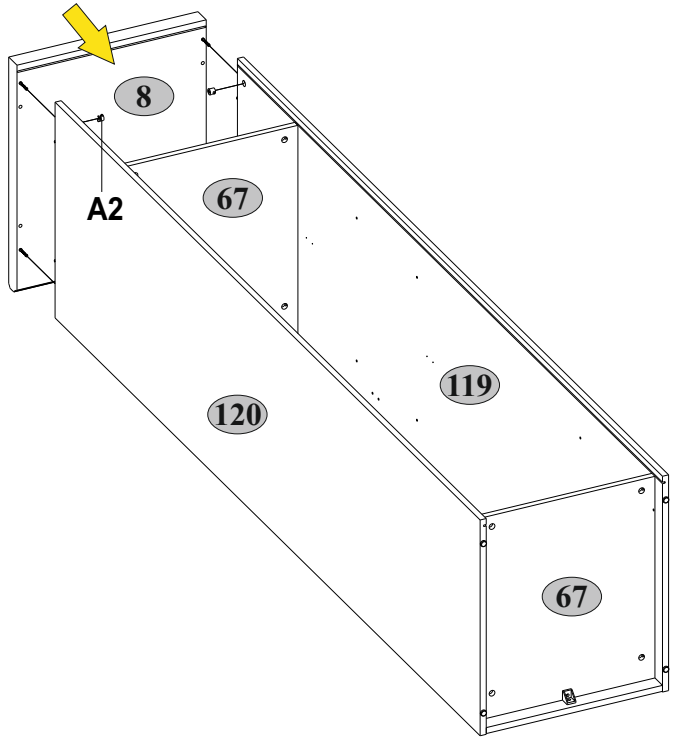
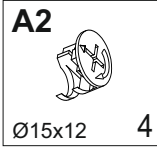

8



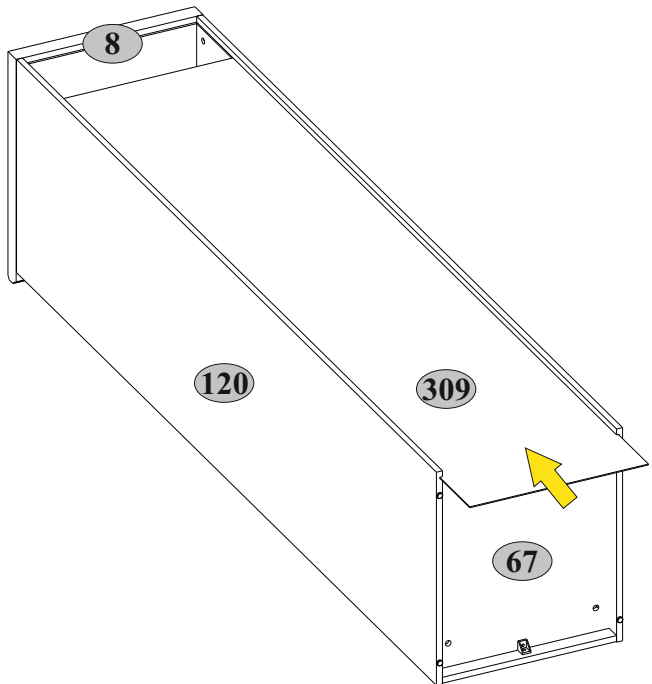

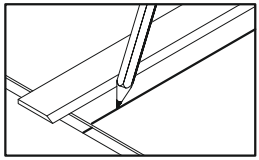
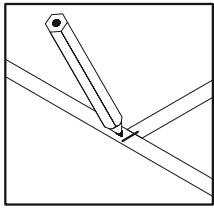
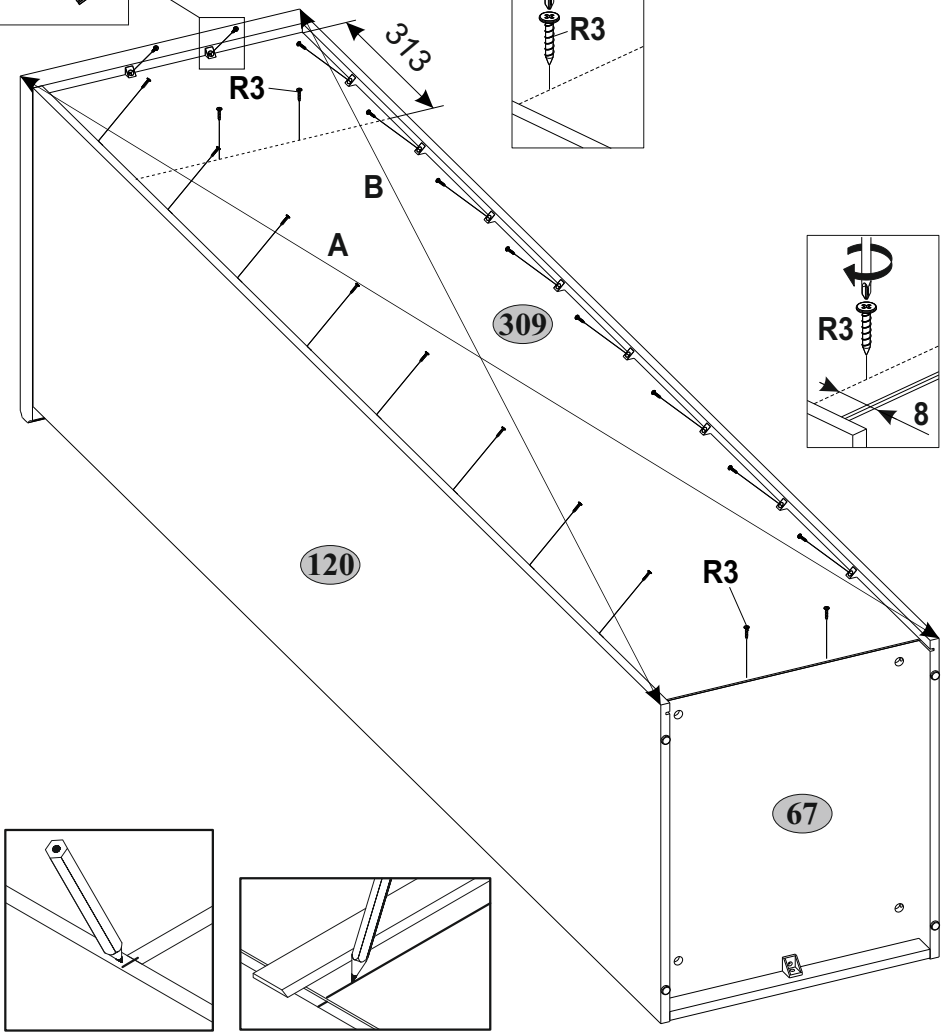
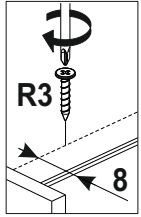
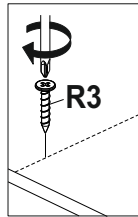
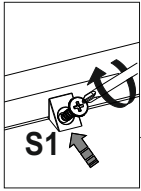
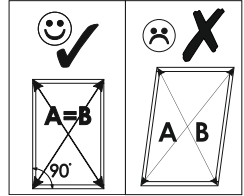
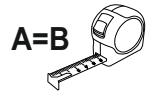
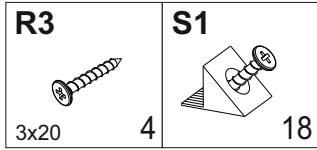

9

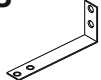

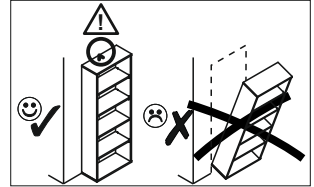
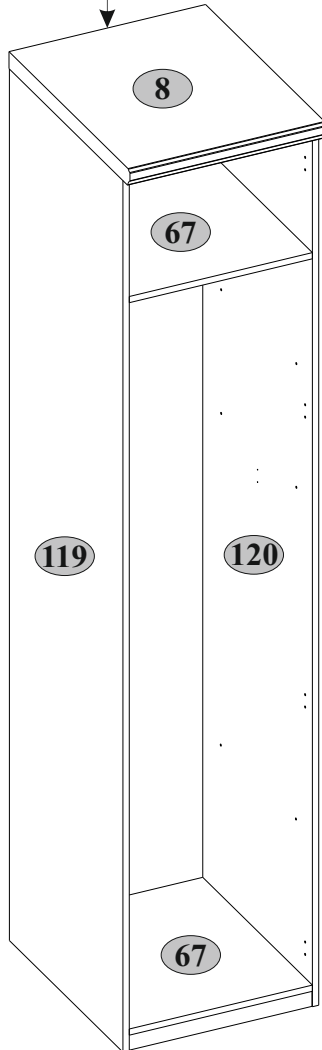
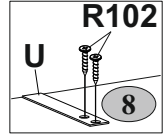
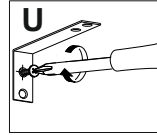
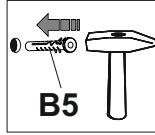
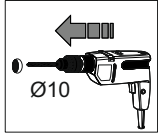
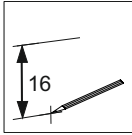
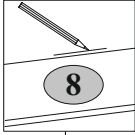

<p>B5</p>  <p>10x50 1</p>	<p>R102</p>  <p>3,5x16 2</p>	<p>U</p>  <p>130x35x15 1</p>
--	---	---



<p>A7</p>  <p>8(4)</p>	<p>R102</p>  <p>3,5x16 4</p>	<p>Y1</p>  <p>2</p>
--	--	---

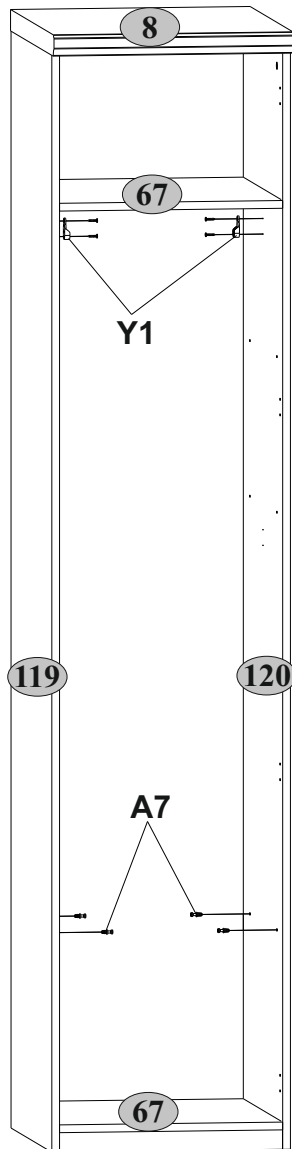
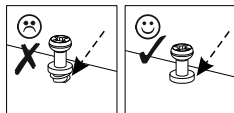
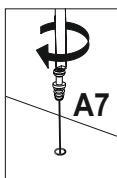
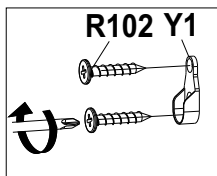
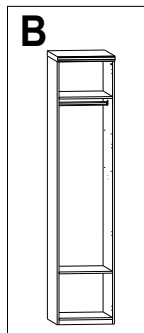
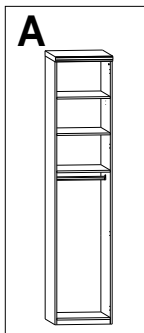
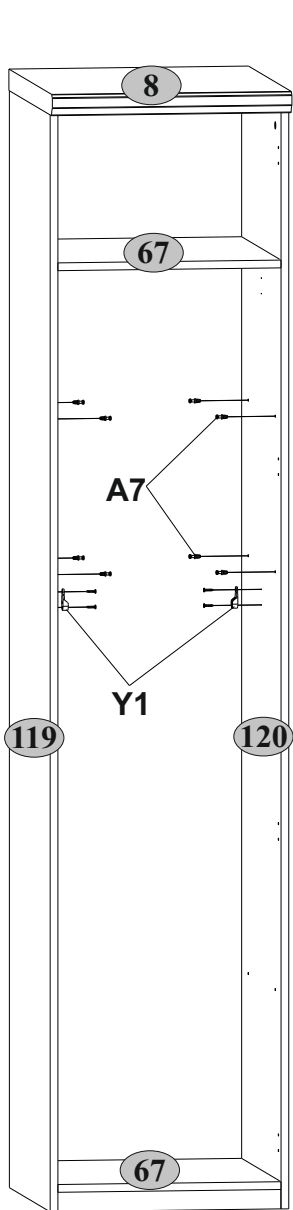

13

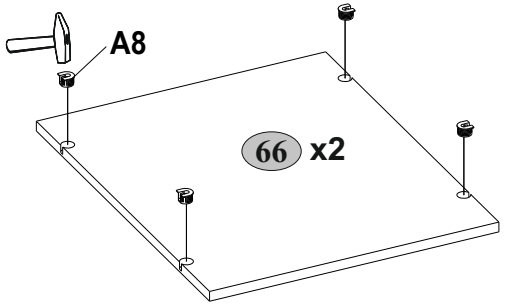
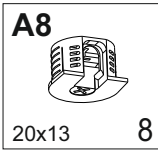

14

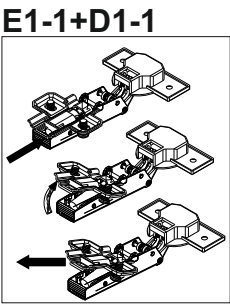
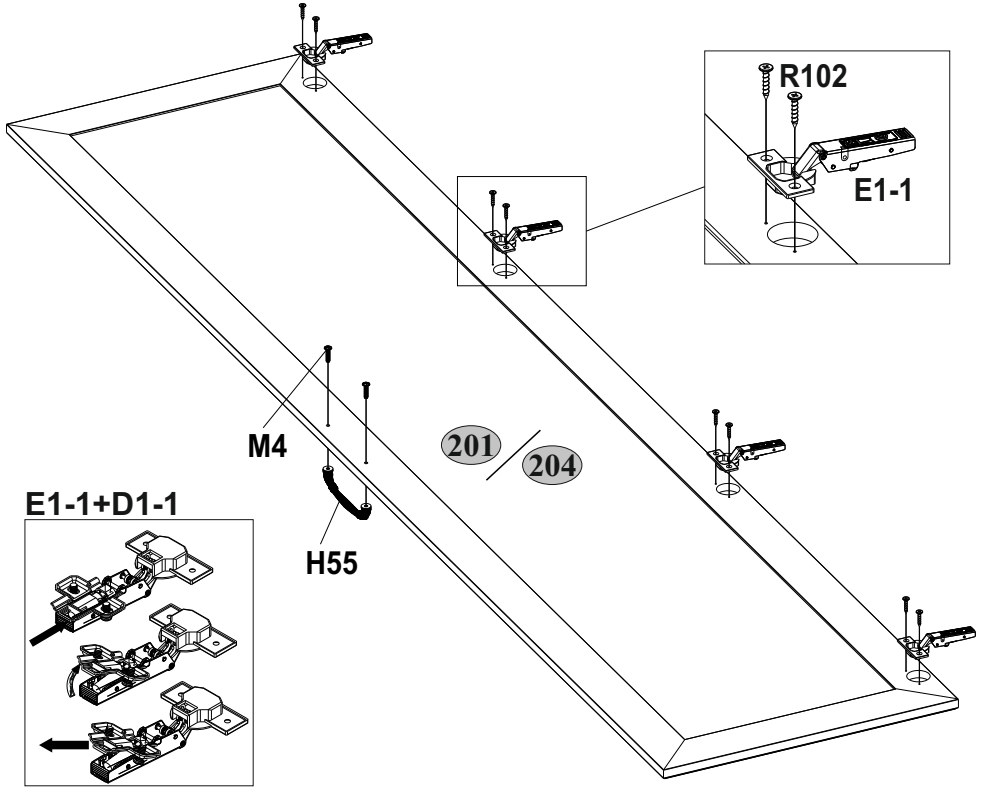
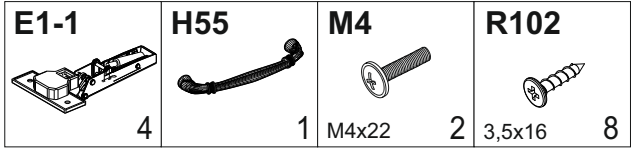

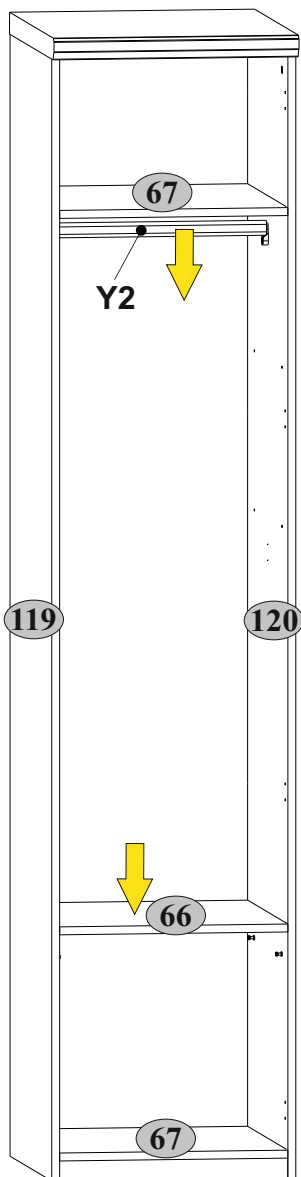
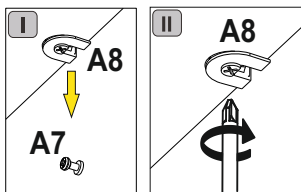
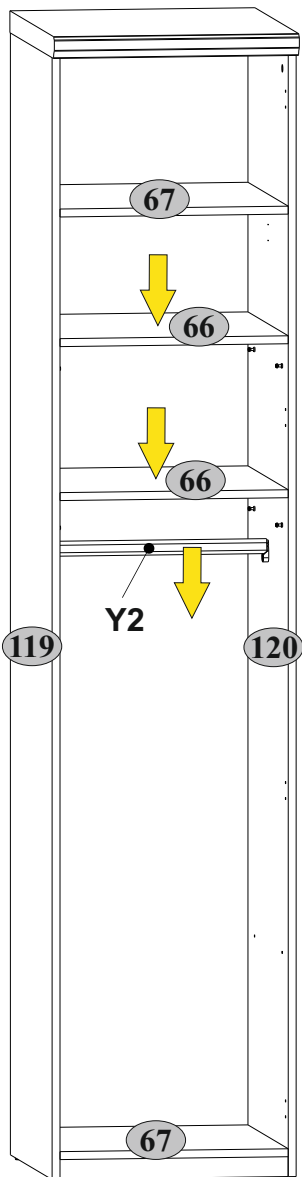
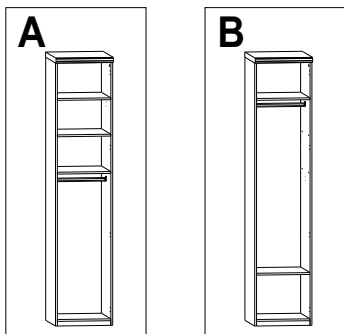

66 67  max. 5 kg

Y2  max. 15 kg

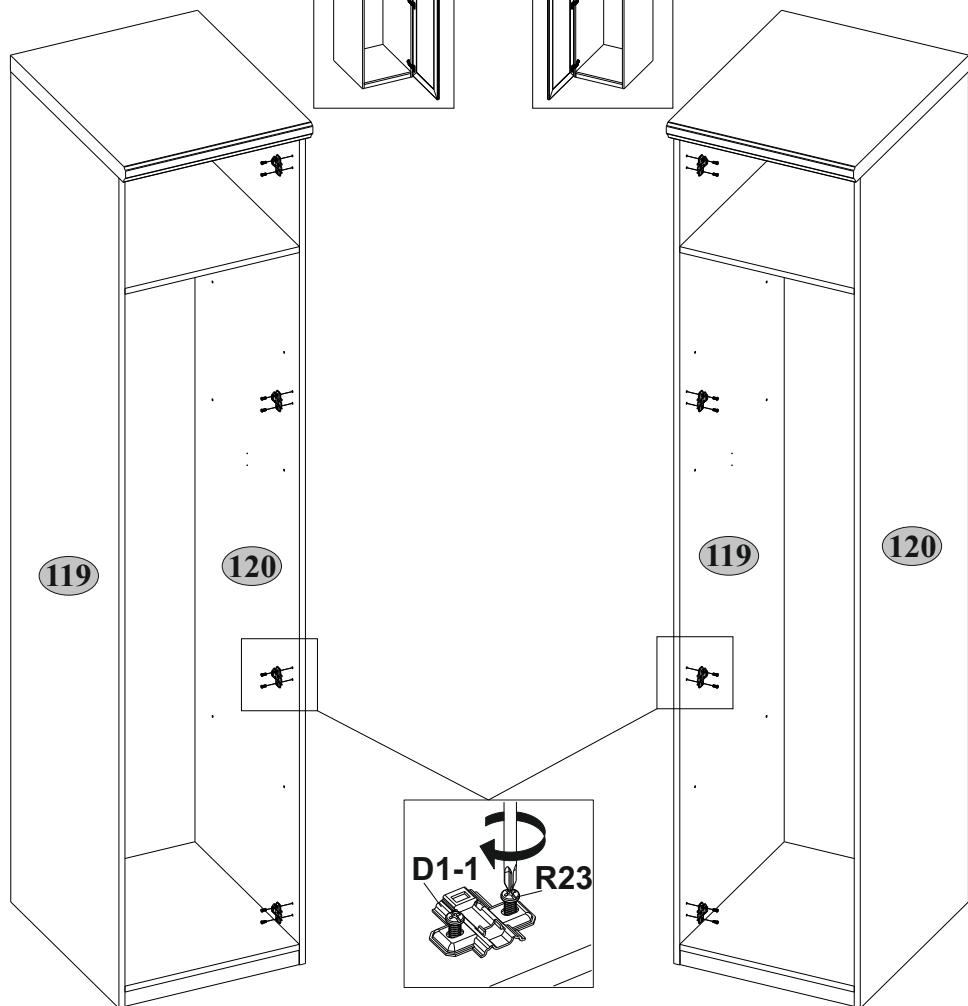
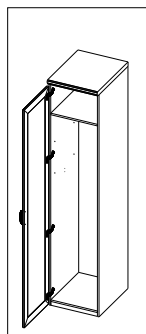
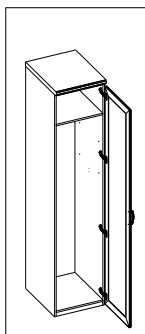
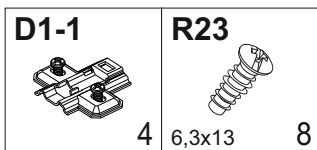

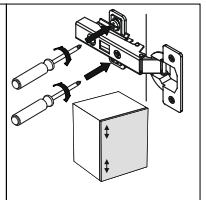
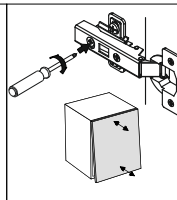
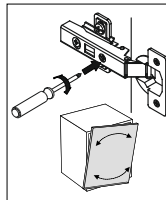
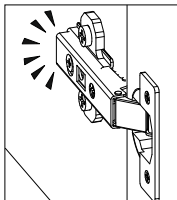
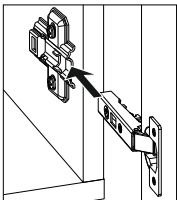
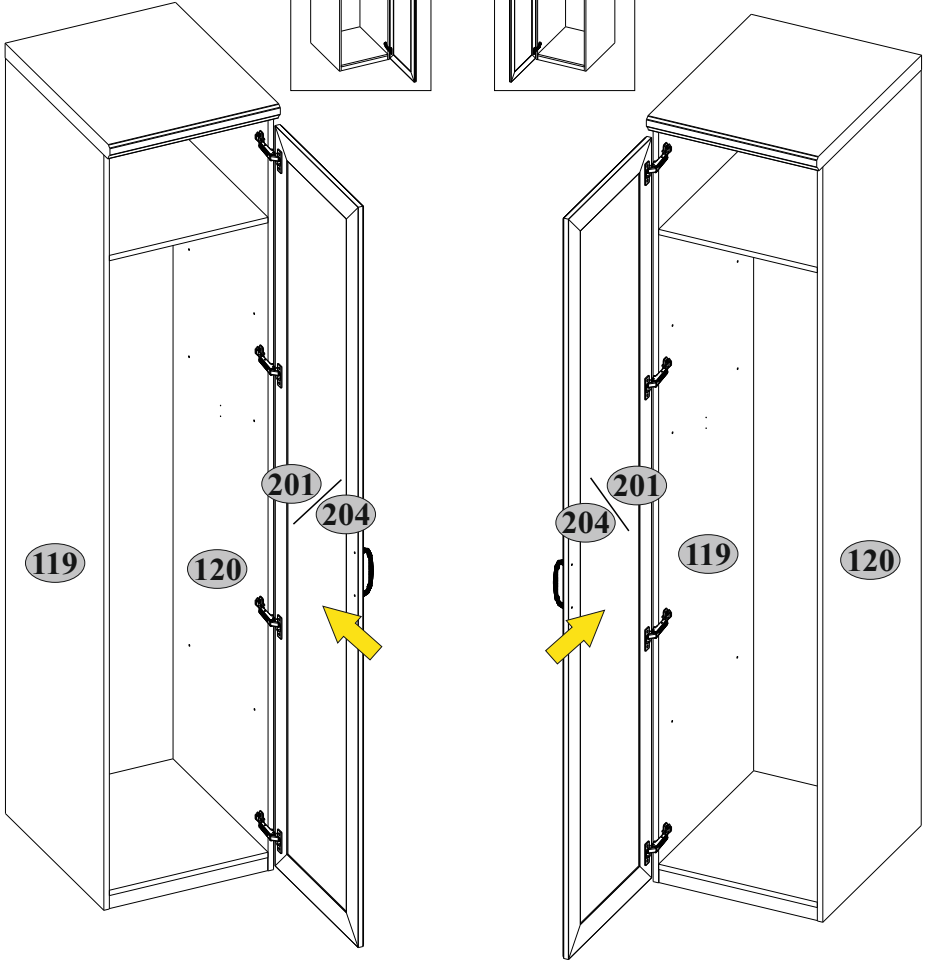
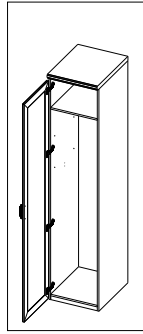
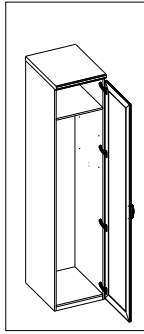



Инструкция по уходу за мебелью и правила эксплуатации

1. Мебель рекомендуется эксплуатировать в бытовых помещениях с температурой воздуха не ниже +2°C и относительной влажностью 45-70 %.
2. Мебель должна быть защищена от воздействия прямых солнечных лучей, так как это вредит внешнему виду изделий и может изменить цвет поверхности.
3. Не следует ставить на поверхность мебели горячие предметы.
4. Случайно попавшую на поверхность изделия влагу, жидкость следует снять сухой тканью.
5. Удаление пыли с полированной или лакированной поверхности следует производить сухой тканью (фланель, миткаль).
6. Полированные и лакированные поверхности мебели рекомендуется освежать специально предназначенными для этого средствами.
7. Очищать стекла рекомендуется специальными составами, нанесенными на мягкую ткань.
8. Не допускается применение соды, стиральных порошков, абразивных паст, порошков и прочих, не предназначенных для ухода за изделиями мебели препаратов.

Гарантии изготовителя

1. Гарантийный срок эксплуатации изделия - 36 месяцев со дня продажи магазином. В период гарантийного срока изготовитель гарантирует ремонт изделий или их замену, если потребителем не нарушены правила эксплуатации.
2. Претензии предъявляются потребителем непосредственно в торгующую организацию, в которой была приобретена мебель, предъявив настоящую "Инструкцию по сборке" и копию товарного чека.
3. Изделие соответствует требованиям [REDACTED]
4. Срок службы мебели - 5 лет.
5. Предприятие-изготовитель оставляет за собой право вносить изменения в конструкцию изделия, не ухудшая его конструктивные и эксплуатационные характеристики.
6. Для сборки изделий рекомендуется привлекать квалифицированных специалистов.

Запах.

От новой мебели может исходить запах материалов, из которых она изготовлена. Запах может сохраняться в течение трёх недель с момента сборки. Для снижения интенсивности запаха рекомендуется:

-для мягкой мебели - пропылесосить изделие и проветрить помещение.

Повторять 3-4 раза в день.

-для корпусной мебели – протирать тканью, смоченной мягким моющим средством, вытирать чистой сухой тканью и проветривать помещение, предварительно открывая все двери и ящики изделия.

Повторять 3-4 раза в день.

Важно! Сохраните, пожалуйста, инструкцию в случае повторной сборки мебели или рекламации. В случае составления рекламации пользуйтесь, пожалуйста, обозначением из инструкции сборки.