

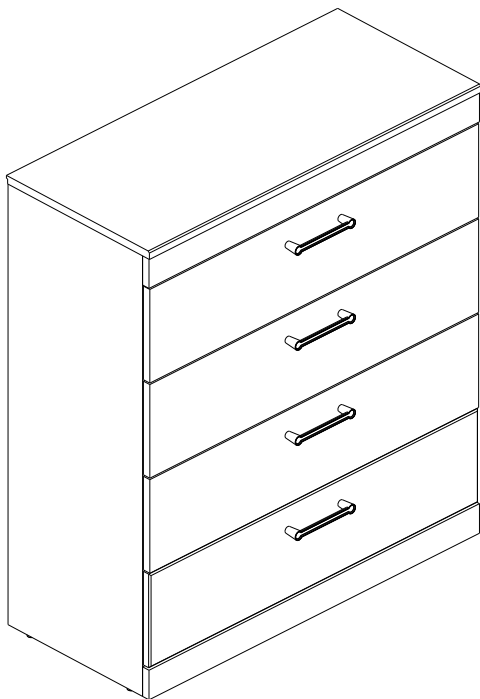

инструкция по сборке
Набор мебели для общей комнаты
«Дениз»

4894 д дуб веллингтон черный
Комод



габаритные размеры:

высота — 915 мм
ширина — 802 мм
глубина — 356 мм

Дата выпуска





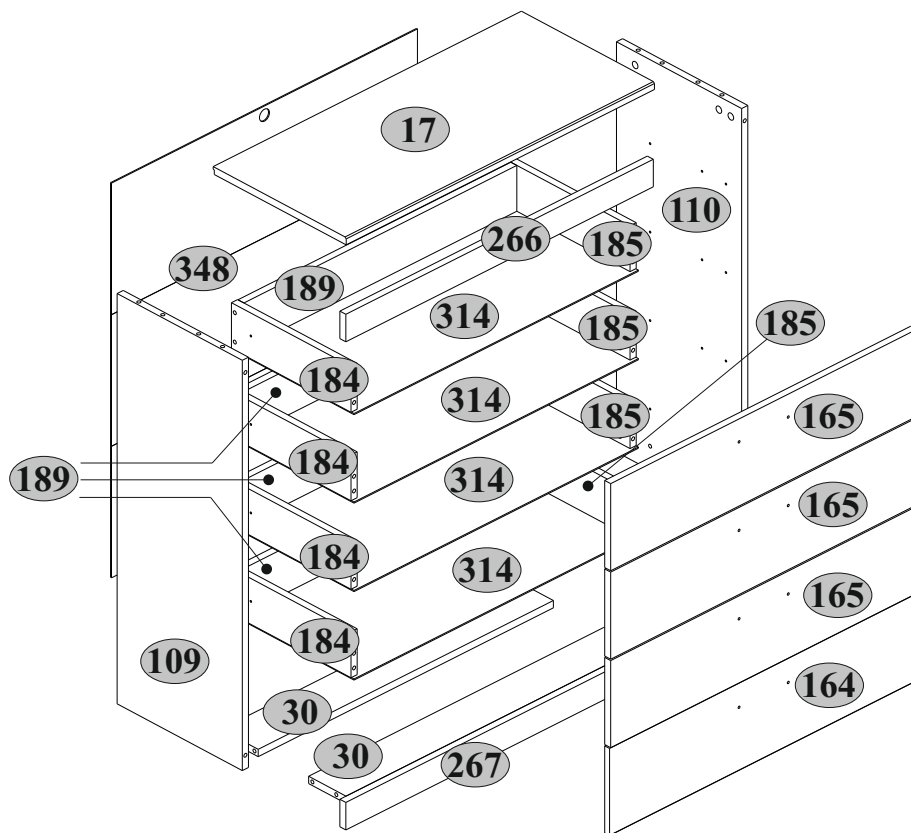



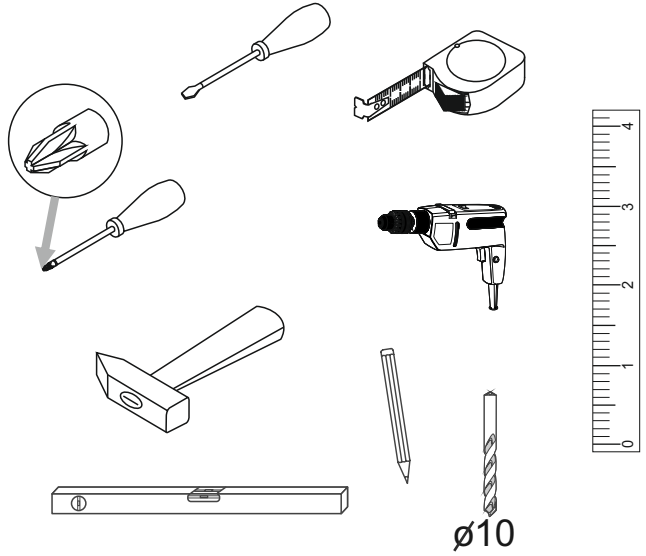
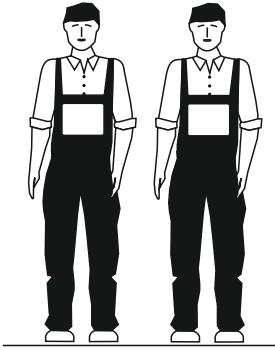



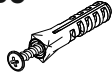
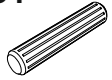



единая справочная служба:
8 800 100-50-22
(звонок по России бесплатный)

LAZURIT МЕБЕЛЬ



№ п/п	Наименование	Длина	Ширина	Толщина	Кол-во шт.	№ пачки
		мм	мм	мм		
17	Крышка	802	356	16	1	1/2
30	Брусок горизонтальный	768	100	16	2	2/2
109	Стенка боковая левая	895	335	16	1	2/2
110	Стенка боковая правая	895	335	16	1	2/2
164	Панель передняя ящика	796	190	16	1	1/2
165	Панель передняя ящика	796	190	16	3	1/2
184	Стенка боковая ящика левая	320	100	16	4	2/2
185	Стенка боковая ящика правая	320	100	16	4	2/2
189	Стенка задняя ящика	710	100	16	4	1/2
266	Планка горизонтальная	800	60	16	1	1/2
267	Царга	800	60	16	1	1/2
314	Дно ящика	740	325	2,5	4	2/2
348	Стенка задняя	796	861	2,5	1	1/2

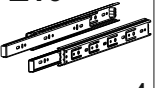

A1.0  5x28 28	A2  Ø15x13 28	B5  10x50 1	C1  8x35 24	G  1,5x26 20	H27  4
I  S4 1	L1  320 4	M4  M4x22 8	N1  4	Q  1,5x7 8	R3  3x20 40
R24  7x50 16	R27  5,0x13 40	R102  3,5x16 10	S5  Ø18 16	U  90x35x15 1	Z10  300 4

3

A1.0



5x28

A2



4

Ø15x13

C1

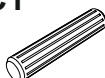

8

8x35

N1



4

R27



4

5,0x13

24

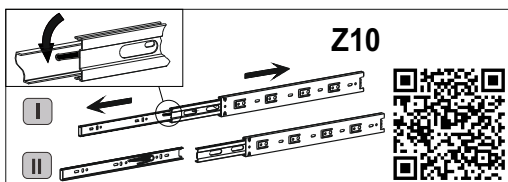

Z10

Z10

300

4

A1.0

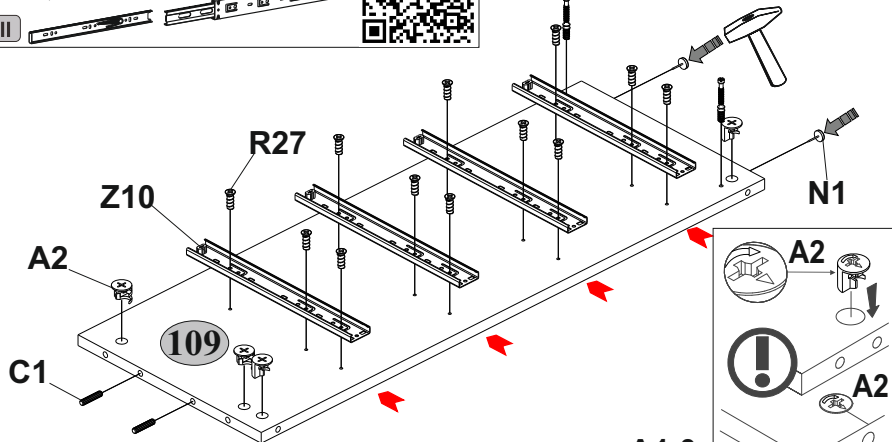

R27

Z10

A2

C1

N1

A2

A2

A1.0

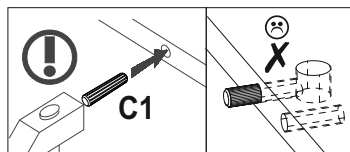

A2

C1

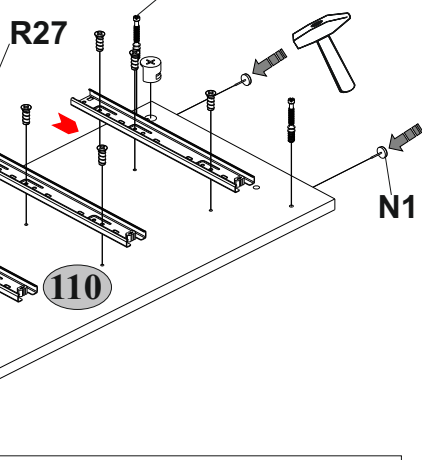

R27

Z10

N1

110

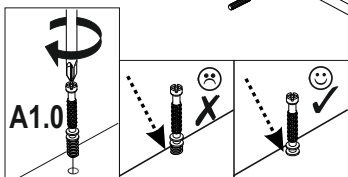

A1.0

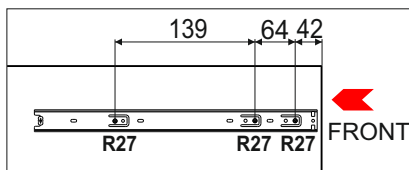

139

64.42

R27

R27

R27

FRONT

4

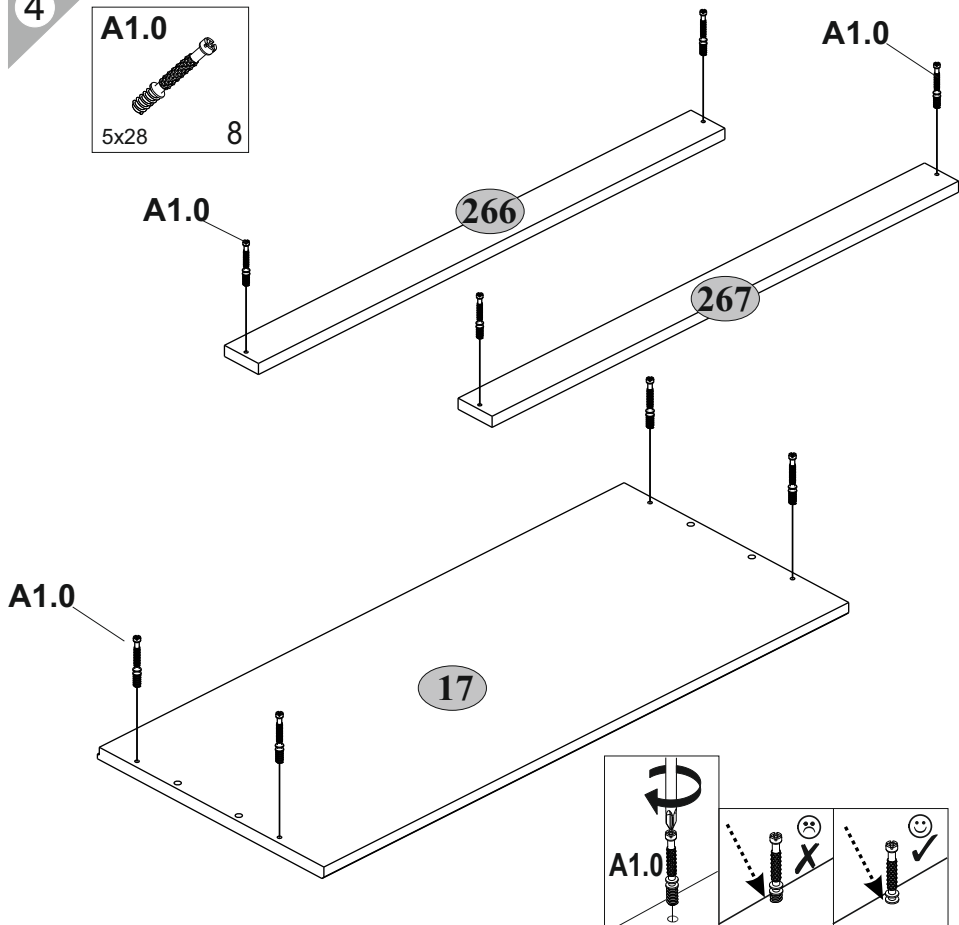
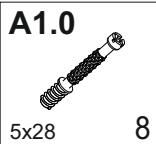

5

x2

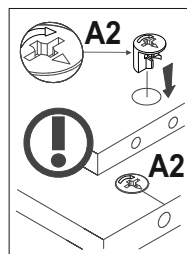
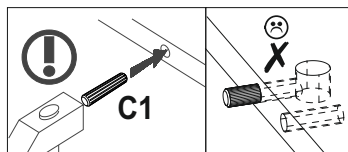
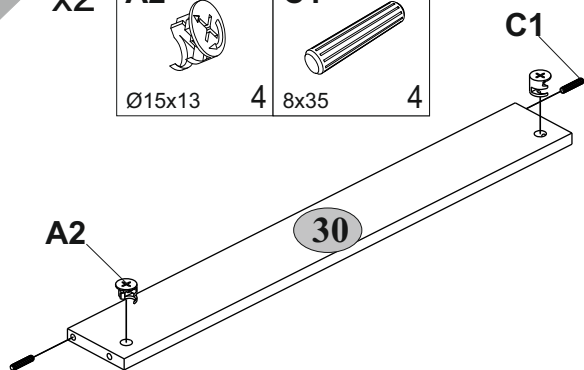
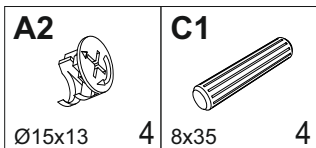

6

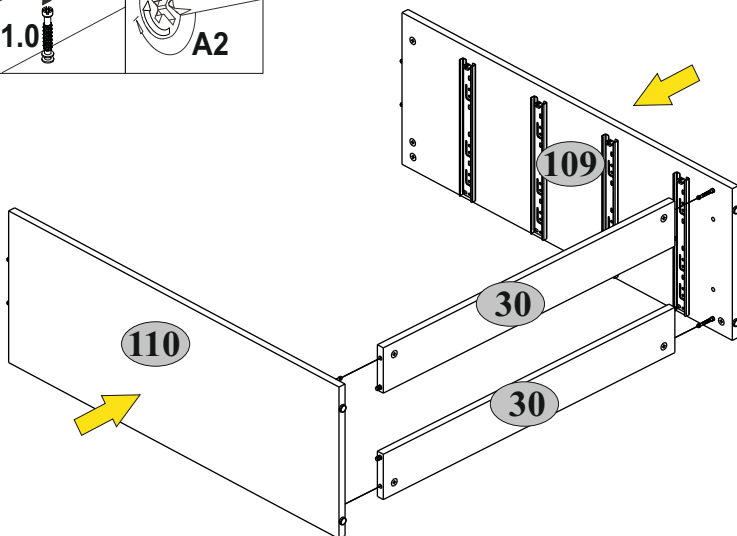
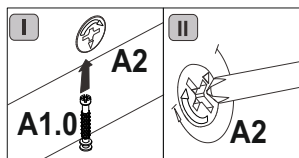

7

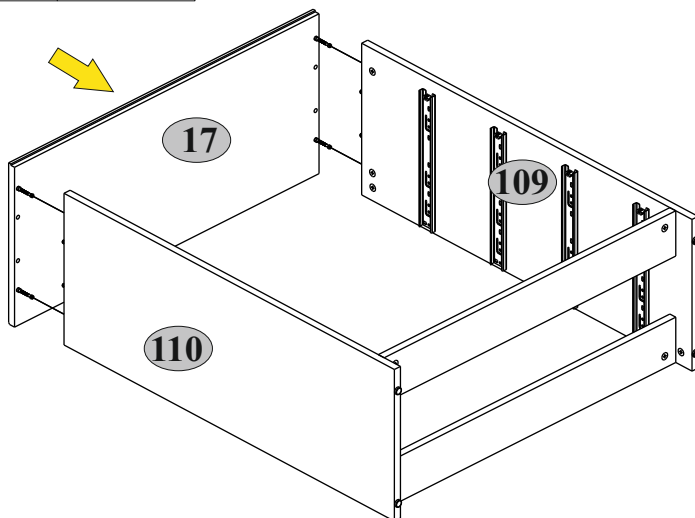
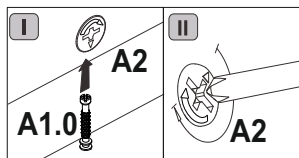

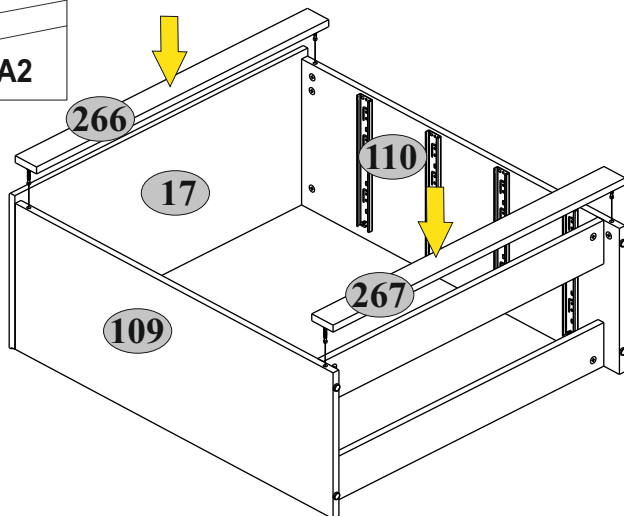
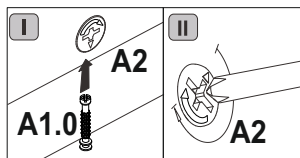

8

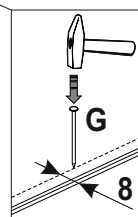
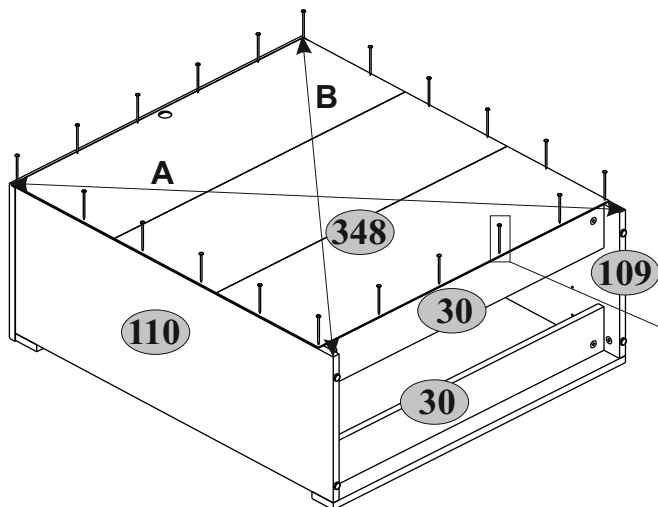
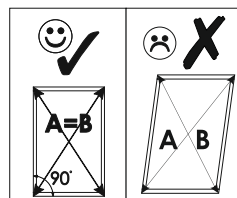
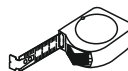
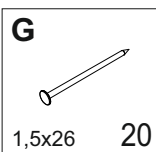

9



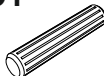

10 x4

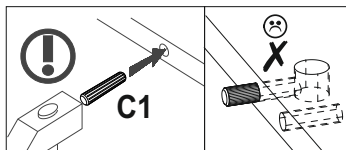
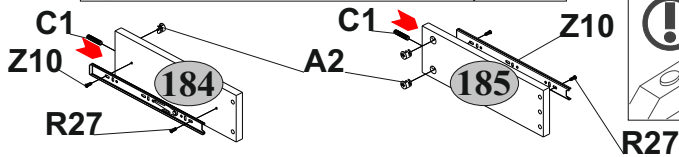
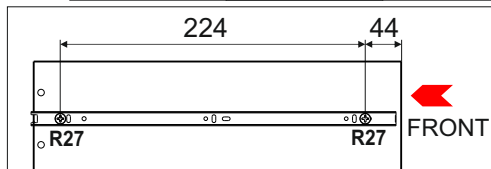
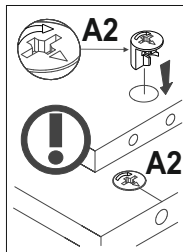
A2  Ø15x13 16	C1  8x35 8	R27  5,0x13 16	Z10  300 4
---	--	--	--



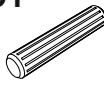

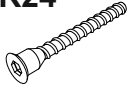
11 x4

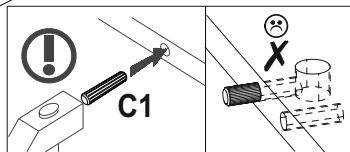
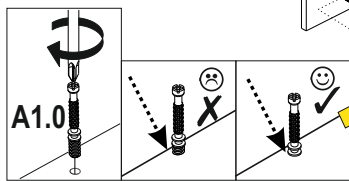
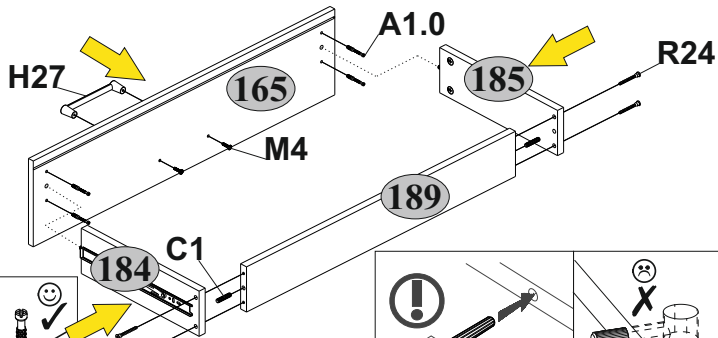
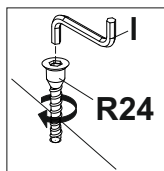

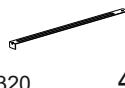

A1.0  5x28 16	C1  8x35 8	H27  4	M4  M4x22 8	R24  7x50 16
---	--	--	---	--



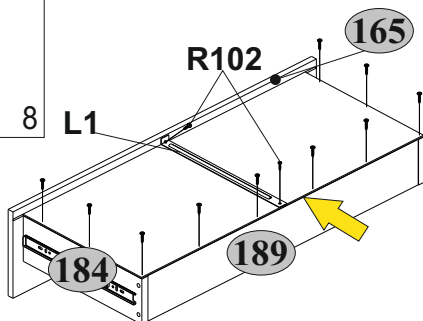
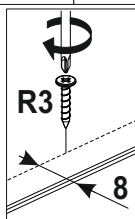
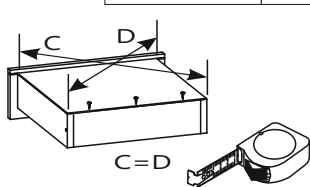

12 x4

L1  320 4	R3  3x20 40	R102  3,5x16 8
---	---	--

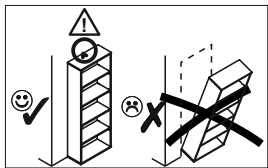
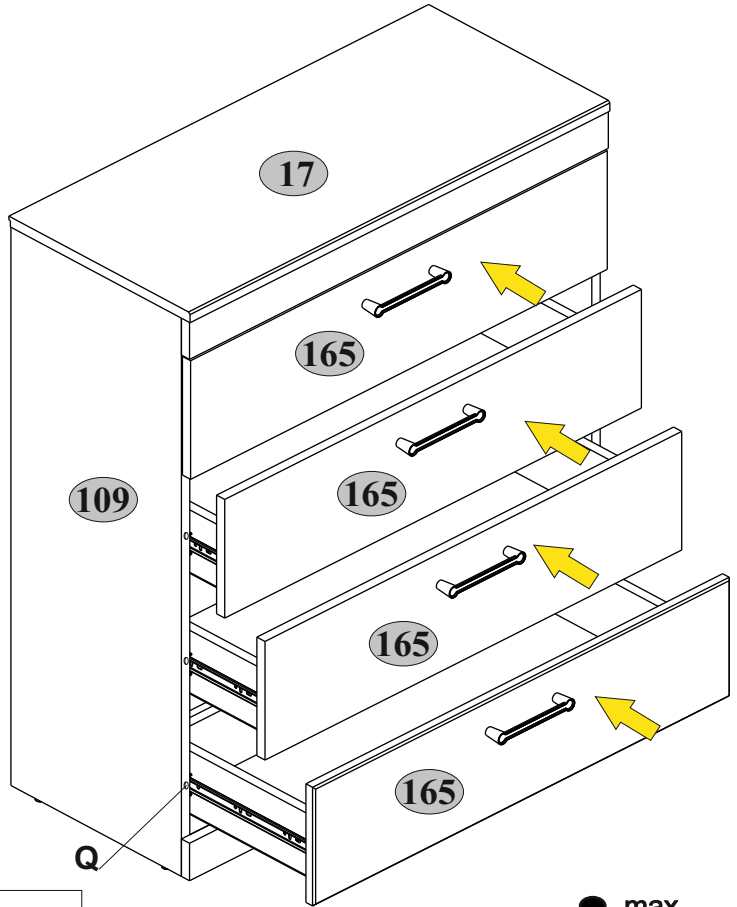
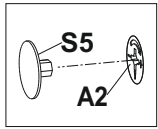
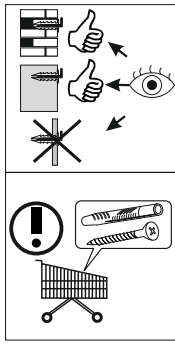
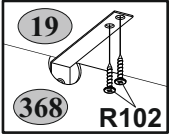
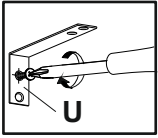
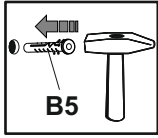
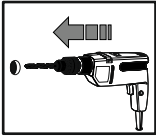
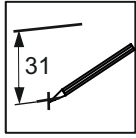
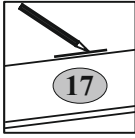

B5  10x50 1	Q  1,5x7 8	S5  Ø18 16	R102  3,5x16 2	U  90x35x15 1
--	---	---	---	--



- 165**  max. 5 kg
- 17**  max. 10 kg

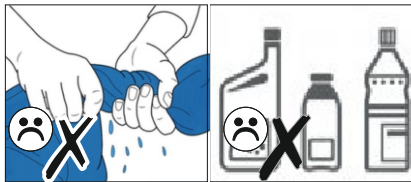

Инструкция по уходу за мебелью и правила эксплуатации

1. Мебель рекомендуется эксплуатировать в бытовых помещениях с температурой воздуха не ниже +2°C и относительной влажностью 45-70 %.
2. Мебель должна быть защищена от воздействия прямых солнечных лучей, так как это вредит внешнему виду изделий и может изменить цвет поверхности.
3. Не следует ставить на поверхность мебели горячие предметы.
4. Случайно попавшую на поверхность изделия влагу, жидкость следует снять сухой тканью.
5. Удаление пыли с полированной или лакированной поверхности следует производить сухой тканью (фланель, миткаль).
6. Полированные и лакированные поверхности мебели рекомендуется освежать специально предназначенными для этого средствами.
7. Очищать стекла рекомендуется специальными составами, нанесенными на мягкую ткань.
8. Не допускается применение соды, стиральных порошков, абразивных паст, порошков и прочих, не предназначенных для ухода за изделиями мебели препаратов.

Гарантии изготовителя

1. Гарантийный срок эксплуатации изделия - 36 месяцев со дня продажи магазином. В период гарантийного срока изготовитель гарантирует ремонт изделий или их замену, если потребителем не нарушены правила эксплуатации.
2. Претензии предъявляются потребителем непосредственно в торгующую организацию, в которой была приобретена мебель, предъявив настоящую "Инструкцию по сборке" и копию товарного чека.
3. Изделие, соответствует требованиям ГОСТ 16371-2014, ТР ТС 025/2012, ЕАЭС № ВУ/112 11.01. ТР025 018.01 00279 от 22.06.2021 по 21.06.2026.
4. Срок службы мебели - 5 лет.
5. Предприятие-изготовитель оставляет за собой право вносить изменения в конструкцию изделия, не ухудшая его конструктивные и эксплуатационные характеристики.
6. Для сборки изделий рекомендуется привлекать квалифицированных специалистов.

Запах.

От новой мебели может исходить запах материалов, из которых она изготовлена. Запах может сохраняться в течение трёх недель с момента сборки. Для снижения интенсивности запаха рекомендуется:

-для мягкой мебели - пропылесосить изделие и проветрить помещение.

Повторять 3-4 раза в день.

-для корпусной мебели – протирать тканью, смоченной мягким моющим средством, вытирать чистой сухой тканью и проветривать помещение, предварительно открывая все двери и ящики изделия.

Повторять 3-4 раза в день.

Важно! Сохраните, пожалуйста, инструкцию в случае повторной сборки мебели или рекламации. В случае составления рекламации пользуйтесь, пожалуйста, обозначением из инструкции сборки.