

EAC

инструкция по сборке

Стол письменный арт. 6965

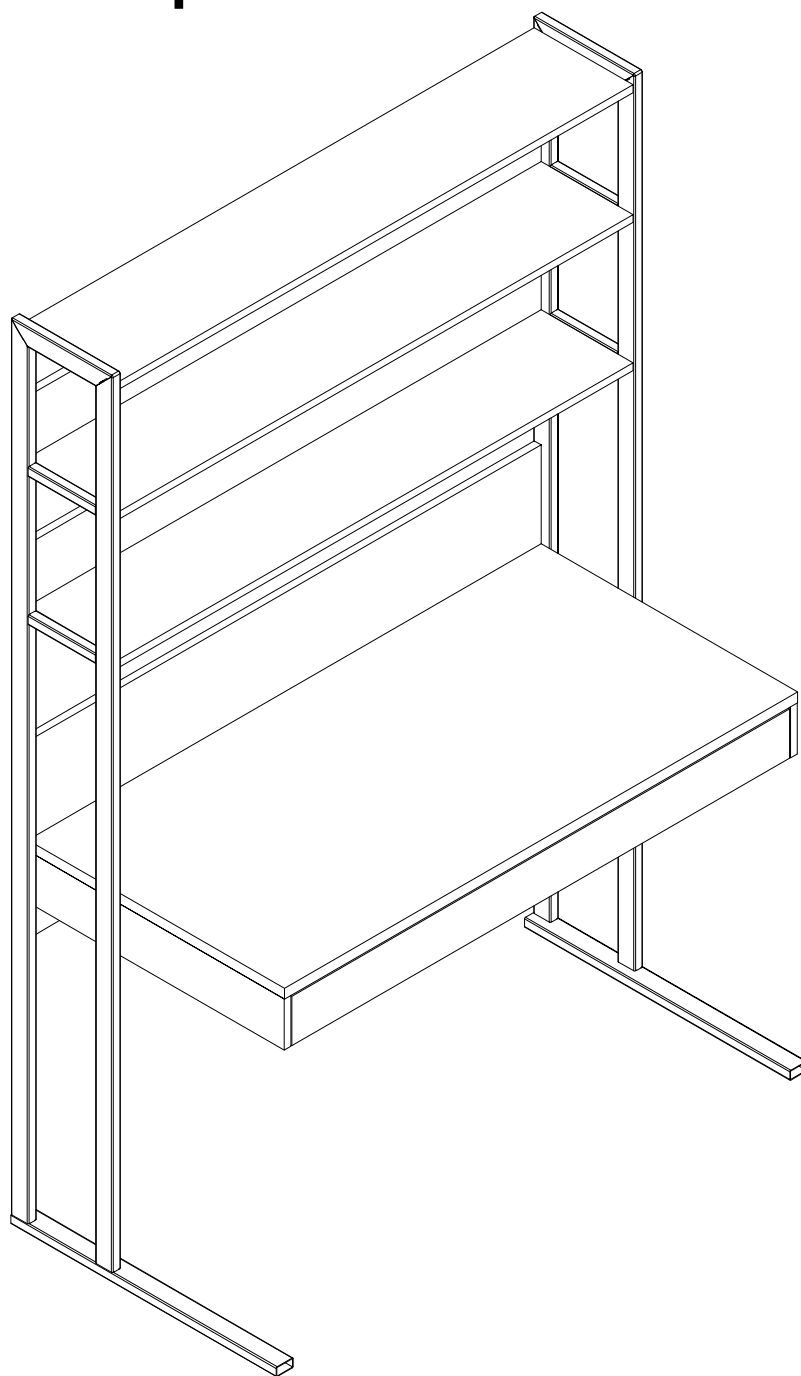

габаритные размеры

высота - 1835 мм
ширина - 1234 мм
глубина - 620 мм

единая справочная служба:
8 800 100-50-22
(звонок по России бесплатный)

LAZURIT
FURNITURE FACTORY

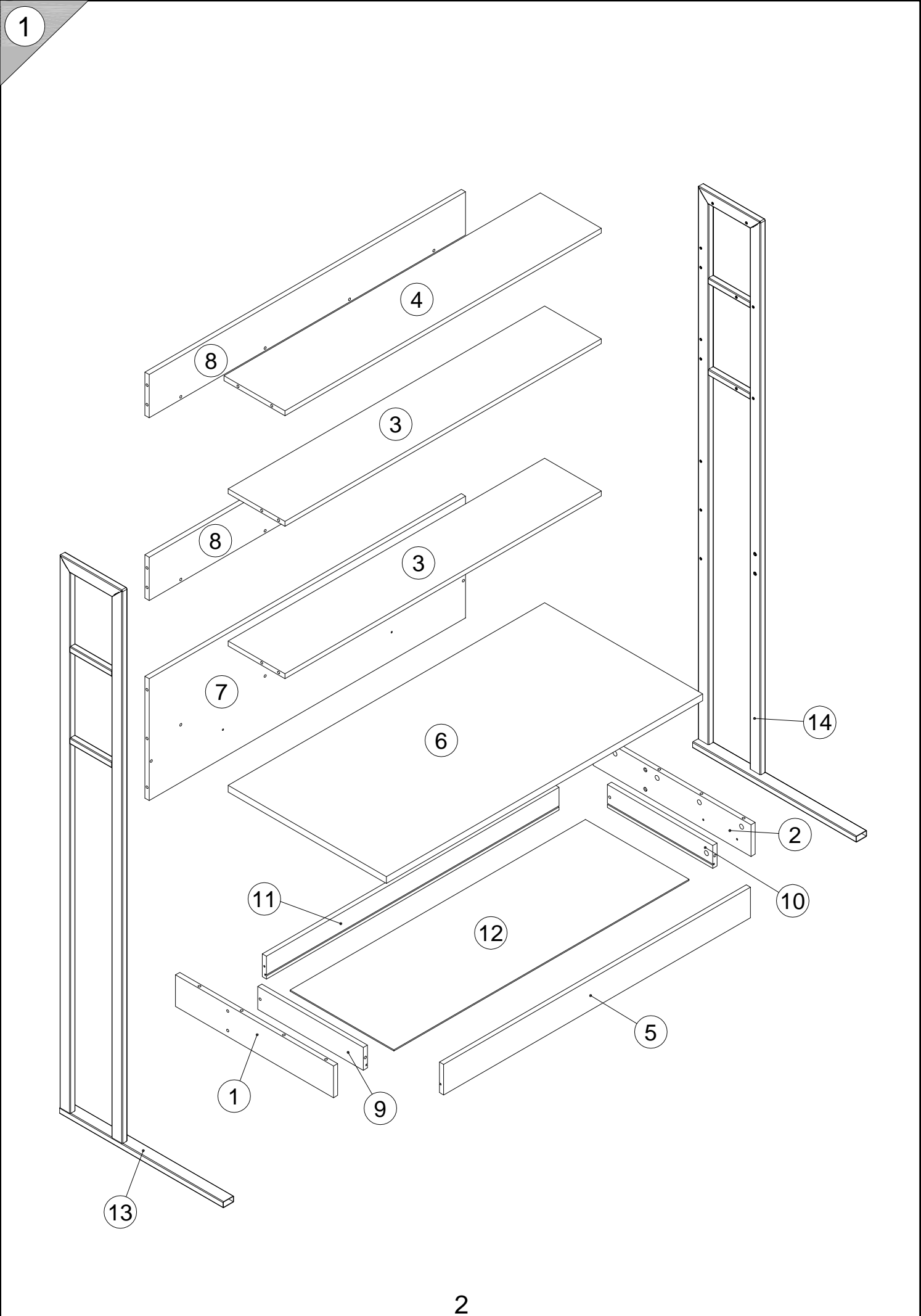





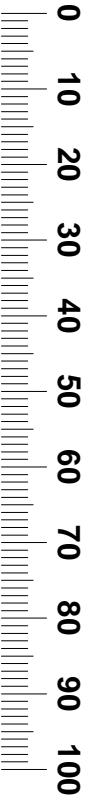
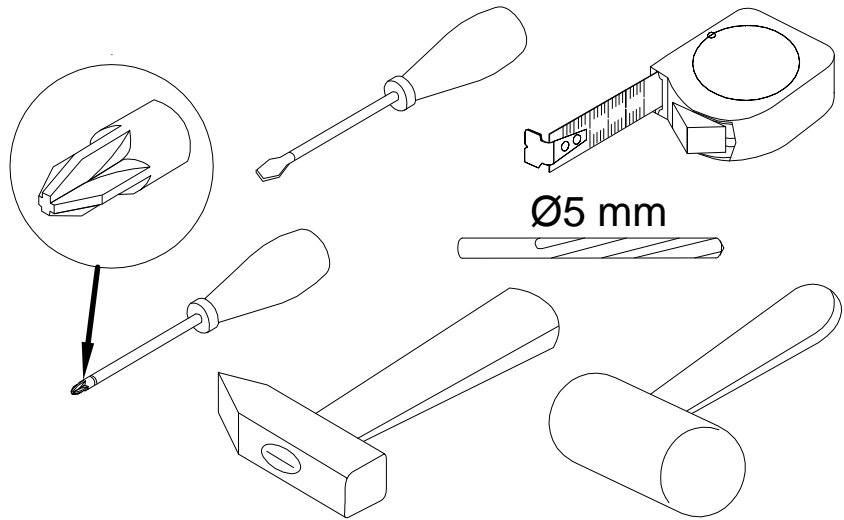
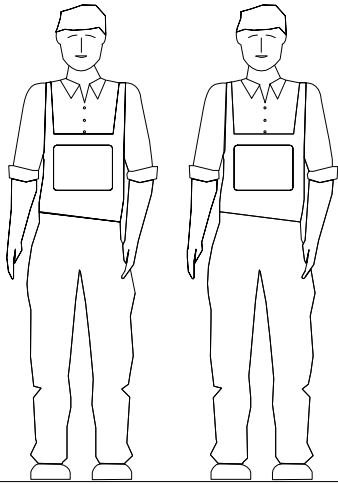



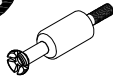





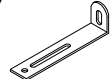

| поз. | наименование детали | № упак. | шт. | длина, мм | ширина, мм |
|------|-----------------------|------------|-----|--------------|---------------|
| 1 | Стенка боковая | 2 | 1 | 599 | 104 |
| 2 | Стенка боковая | 2 | 1 | 599 | 104 |
| 3 | Стенка горизонтальная | 3 | 2 | 1200 | 215 |
| 4 | Стенка горизонтальная | 2 | 1 | 1200 | 231 |
| 5 | Стенка передняя | 3 | 1 | 1164 | 100 |
| 6 | Крышка | 3 | 1 | 1200 | 600 |
| 7 | Стенка задняя | 2 | 1 | 1200 | 400 |
| 8 | Стенка задняя | 3 | 2 | 1200 | 142 |
| 9 | Стенка боковая | 3 | 1 | 400 | 75 |
| 10 | Стенка боковая | 3 | 1 | 400 | 75 |
| 11 | Стенка боковая | 3 | 1 | 1110 | 75 |
| 12 | Стенка горизонтальная | 2 | 1 | 1120 | 393 |
| 13 | Стойка 1835x625x40 | 1 | 1 | 1835 | 625 |
| 14 | Стойка 1835x625x40 | 1 | 1 | 1835 | 625 |

3



4

| | | | | | |
|---|---|--|---|---|--|
| A 090913 7x32  x10 | B 081320 3.5x50  x26 | C 000146 15x12  x36 | D 101608 7x50  x16 | E 200172 L400  x1 | F 098889  x4 |
| G 000762 3.5x13  x14 | H 254751  x4 | I 135021  x10 | J 000759 3x20  x10 | K 179404 M6x30  x4 | L 155999  x2 |
| M 000754 3.5x16  x4 | N 090185 4.5x45  x2 | O 013859 8x40  x4 | P 230041 22x16  x4 | Q 100640 20x0.5  x14 | R 068608 4x60  x2 |

5

200172 IT L400 x1

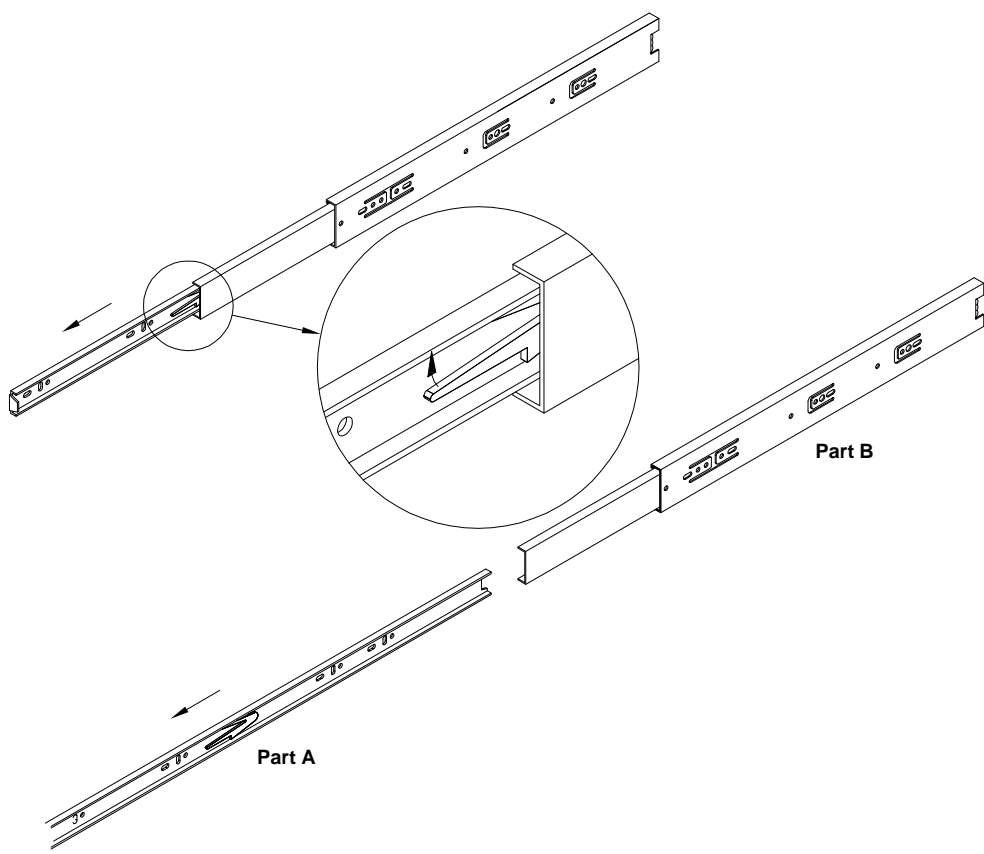

6

000146 C 15x12 x2

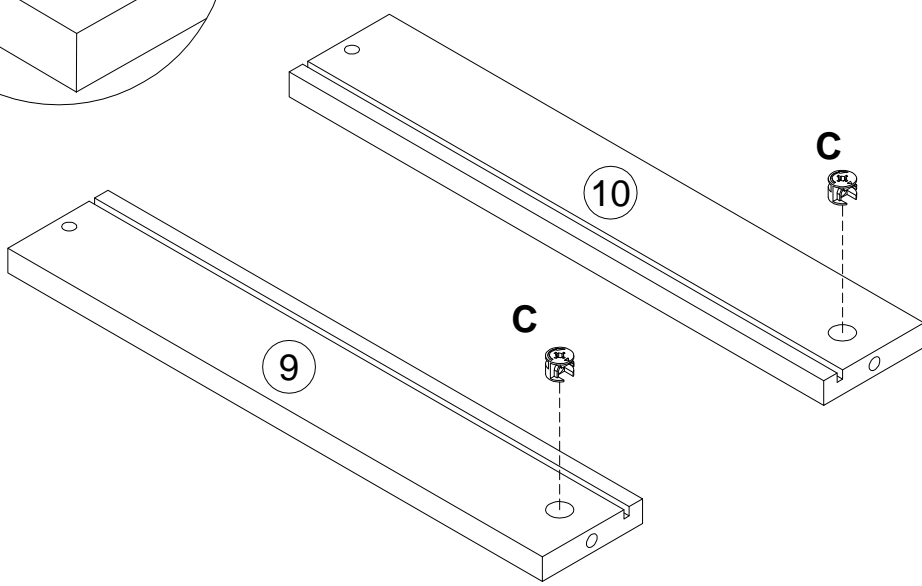
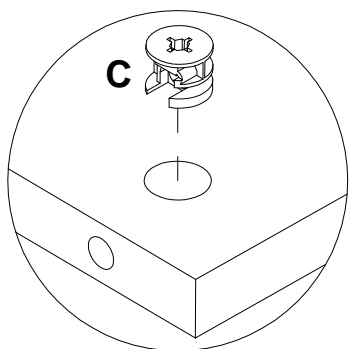

7

D
101608 7x50
x2

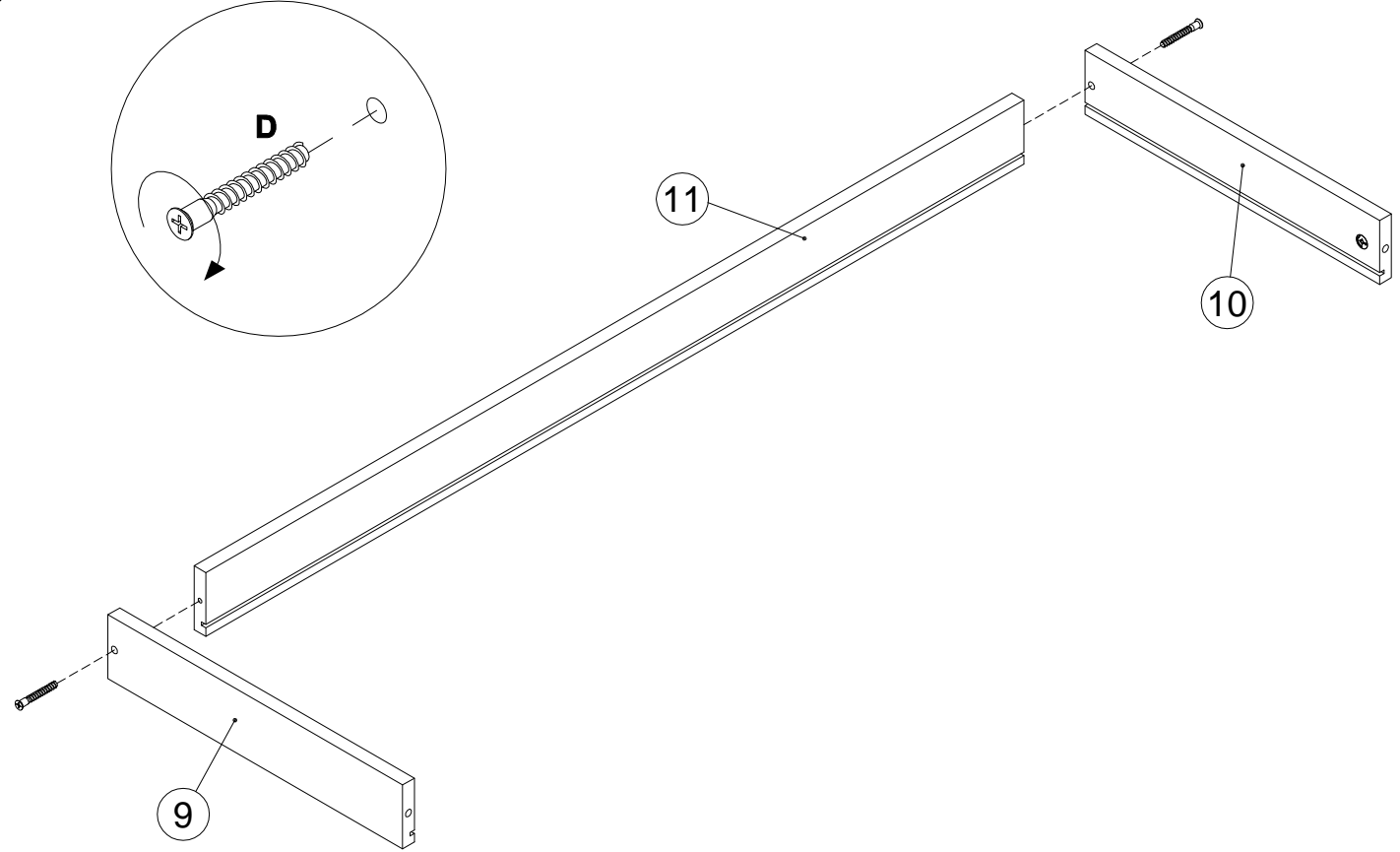
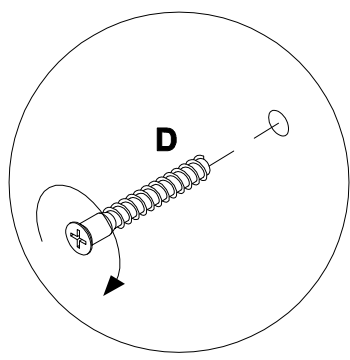

8

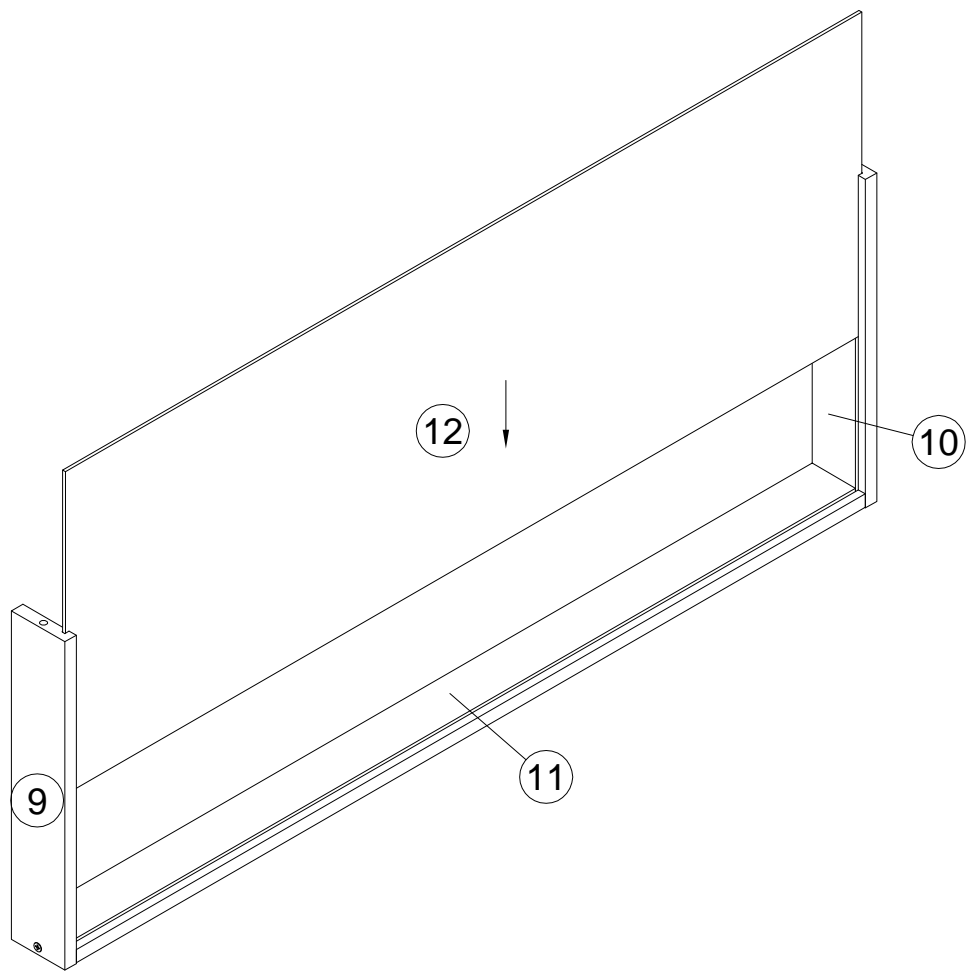

6

9

A
090913 7x32
x2

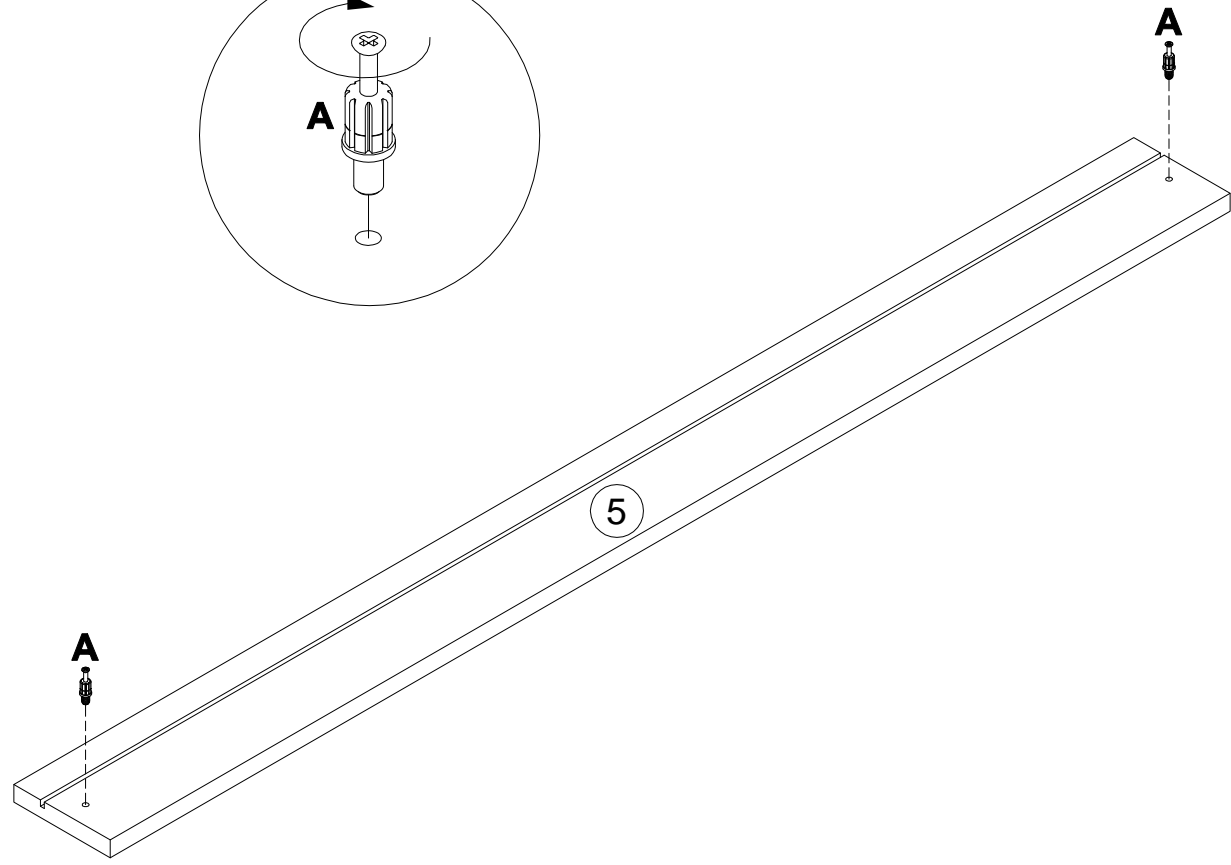
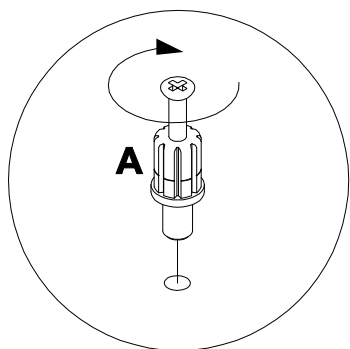

10

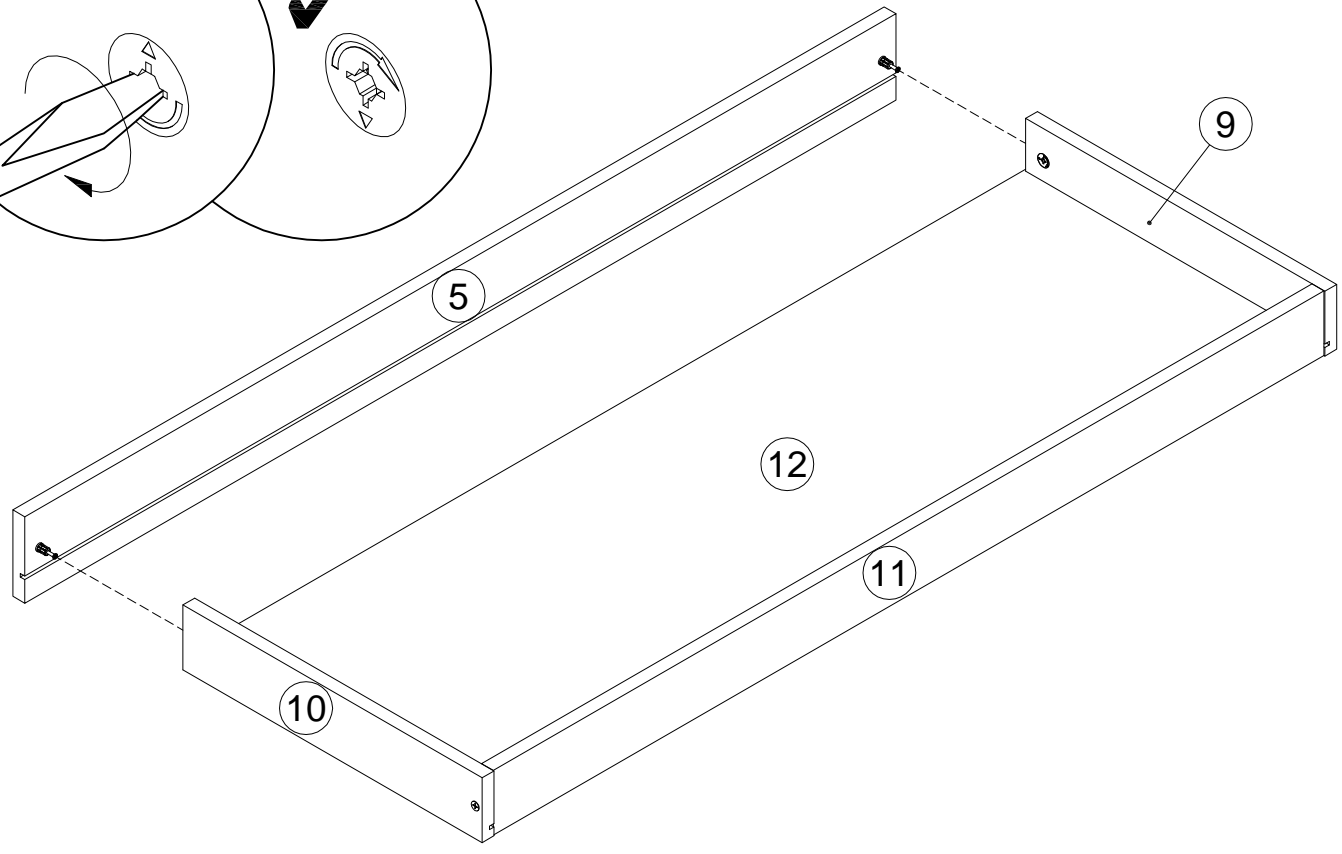
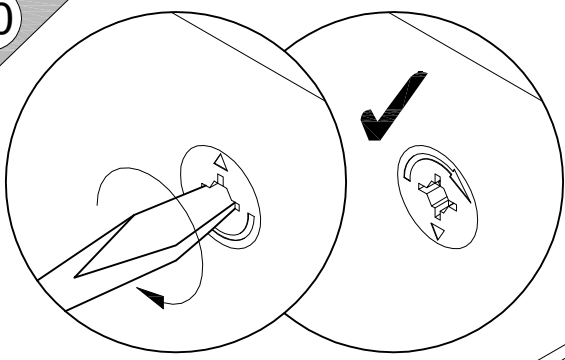

7

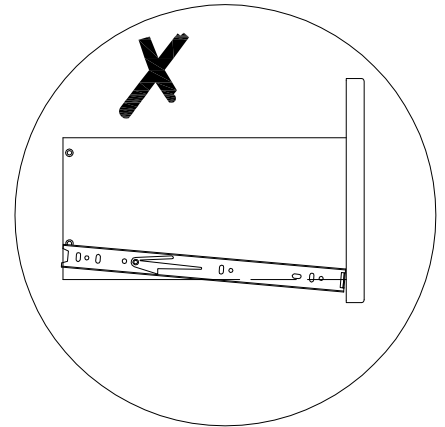
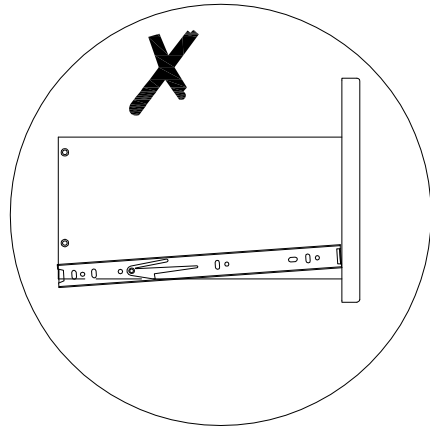
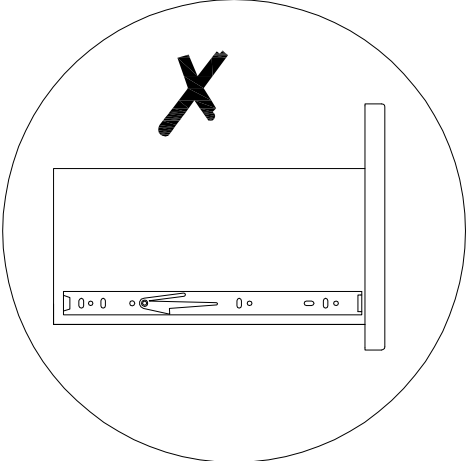
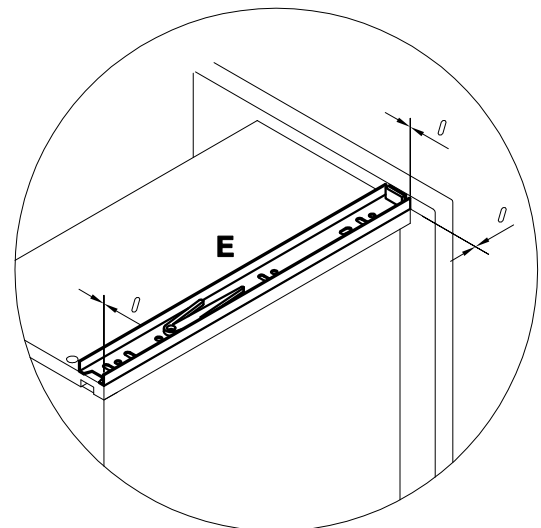
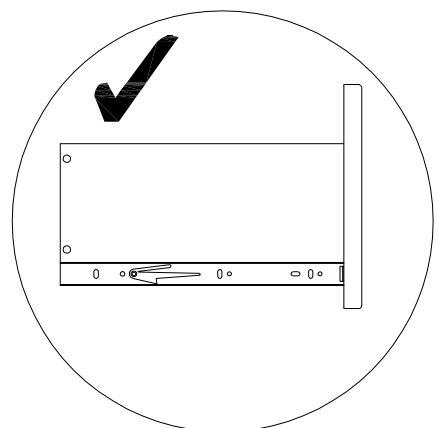
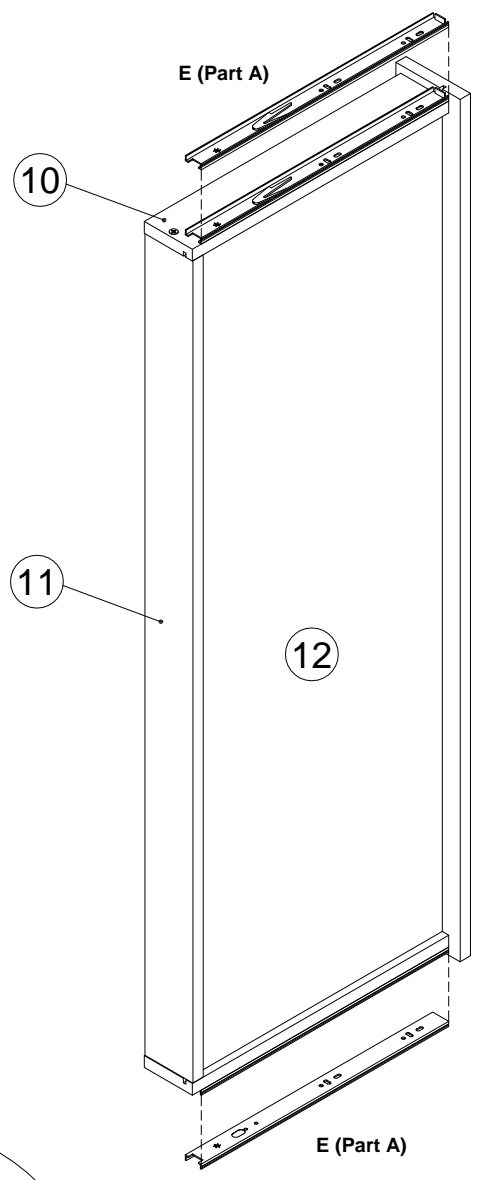

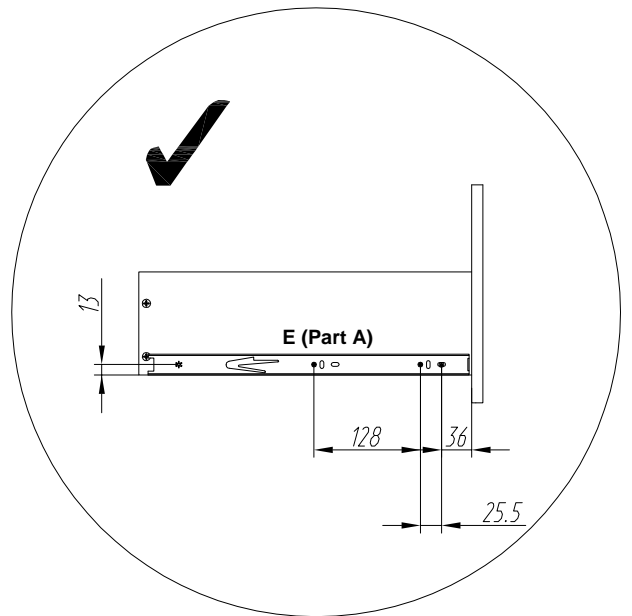
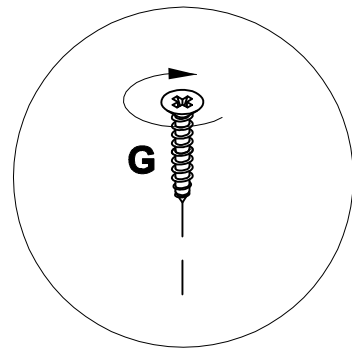
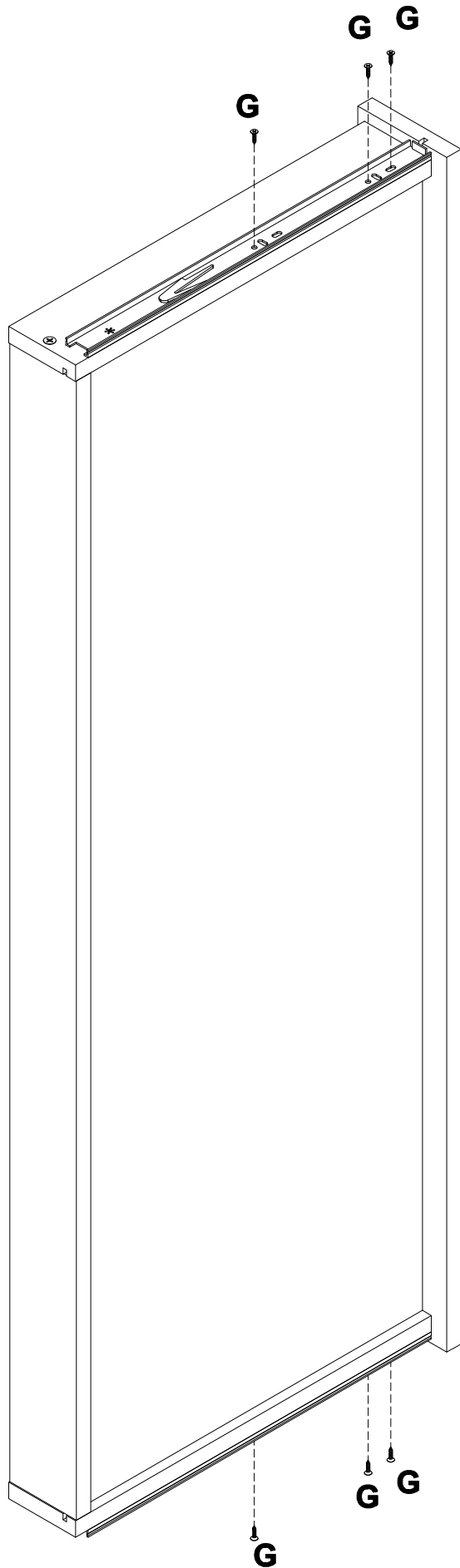
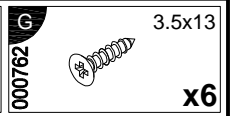
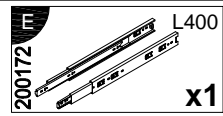

13

000146 15x12 x8

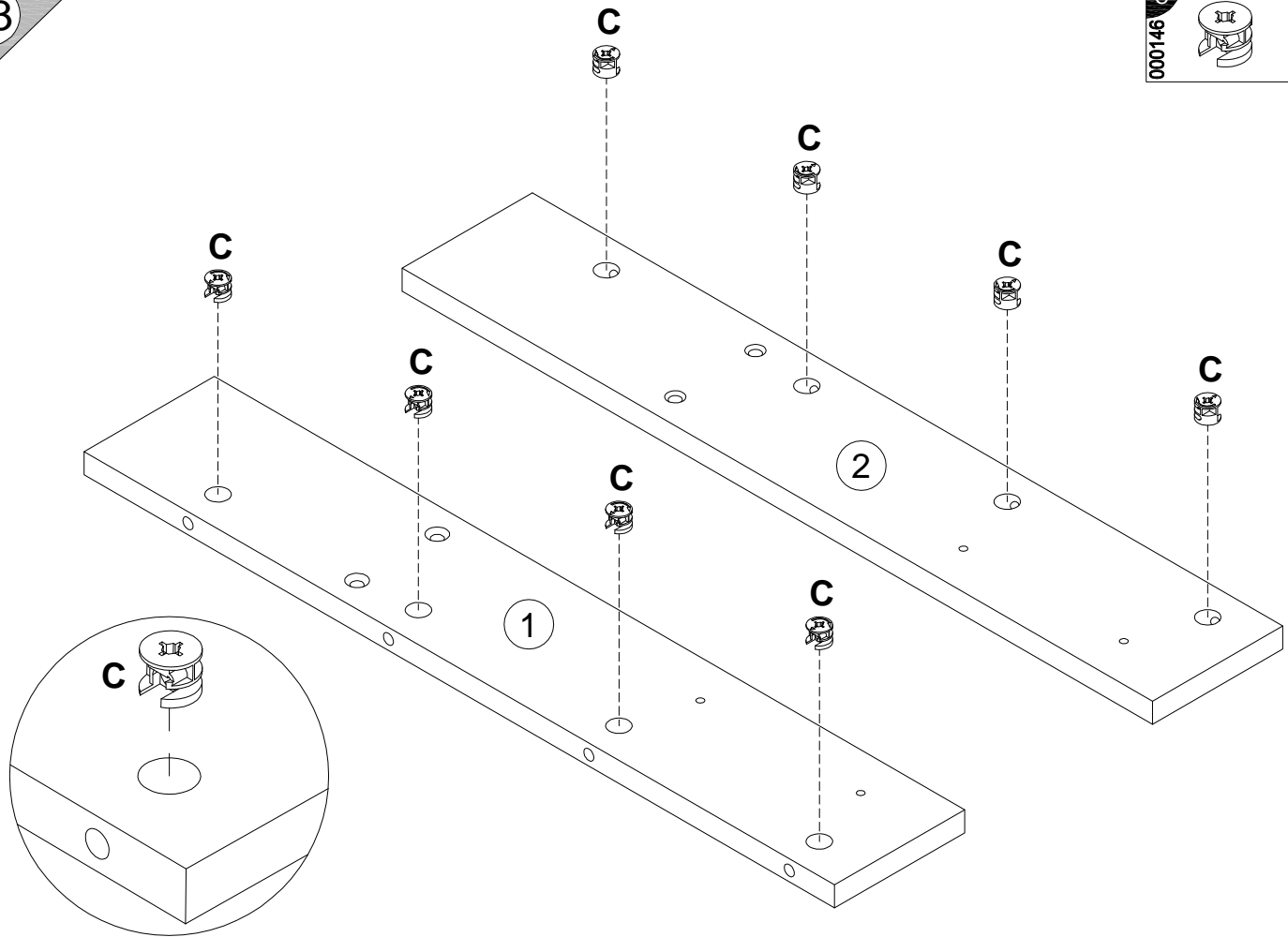

14

090913 7x32 x8

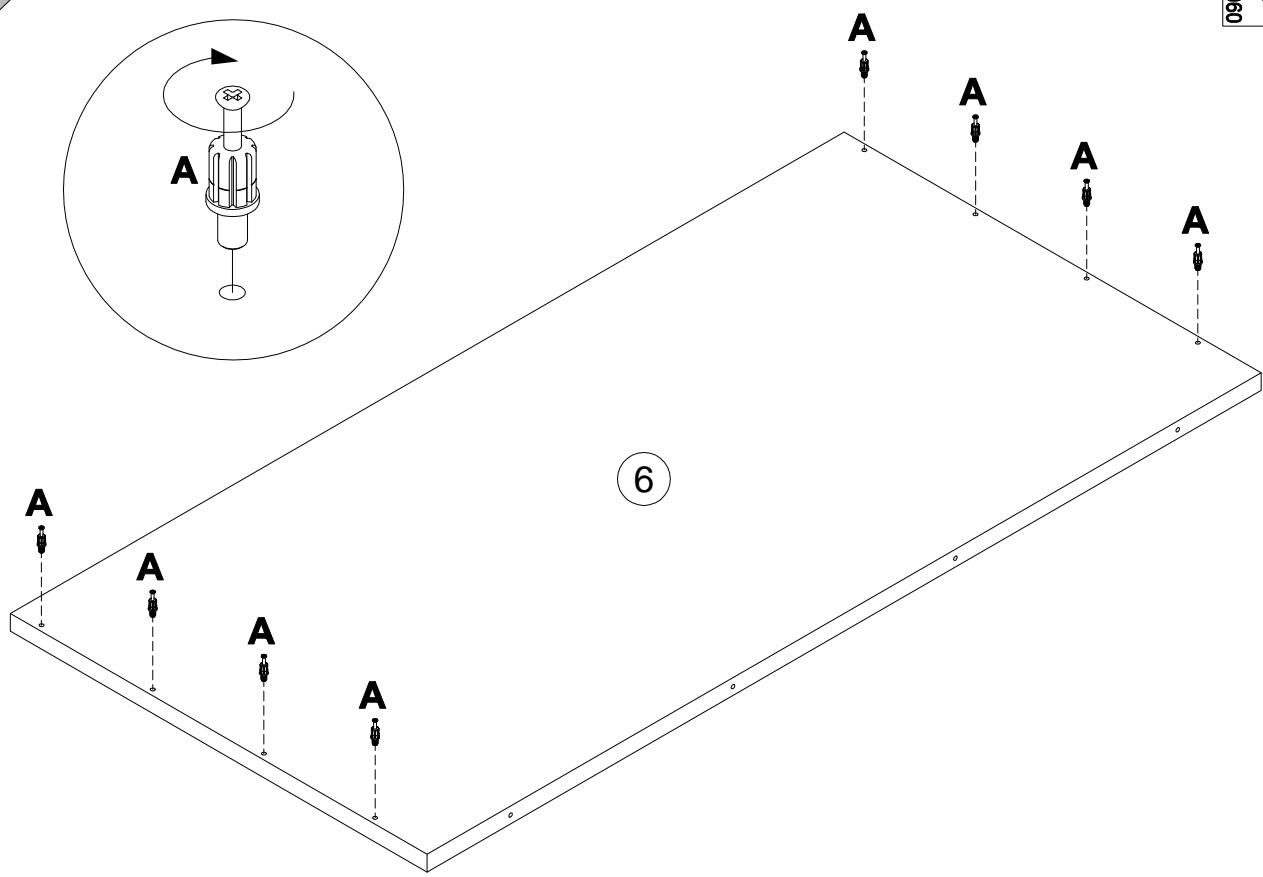

15

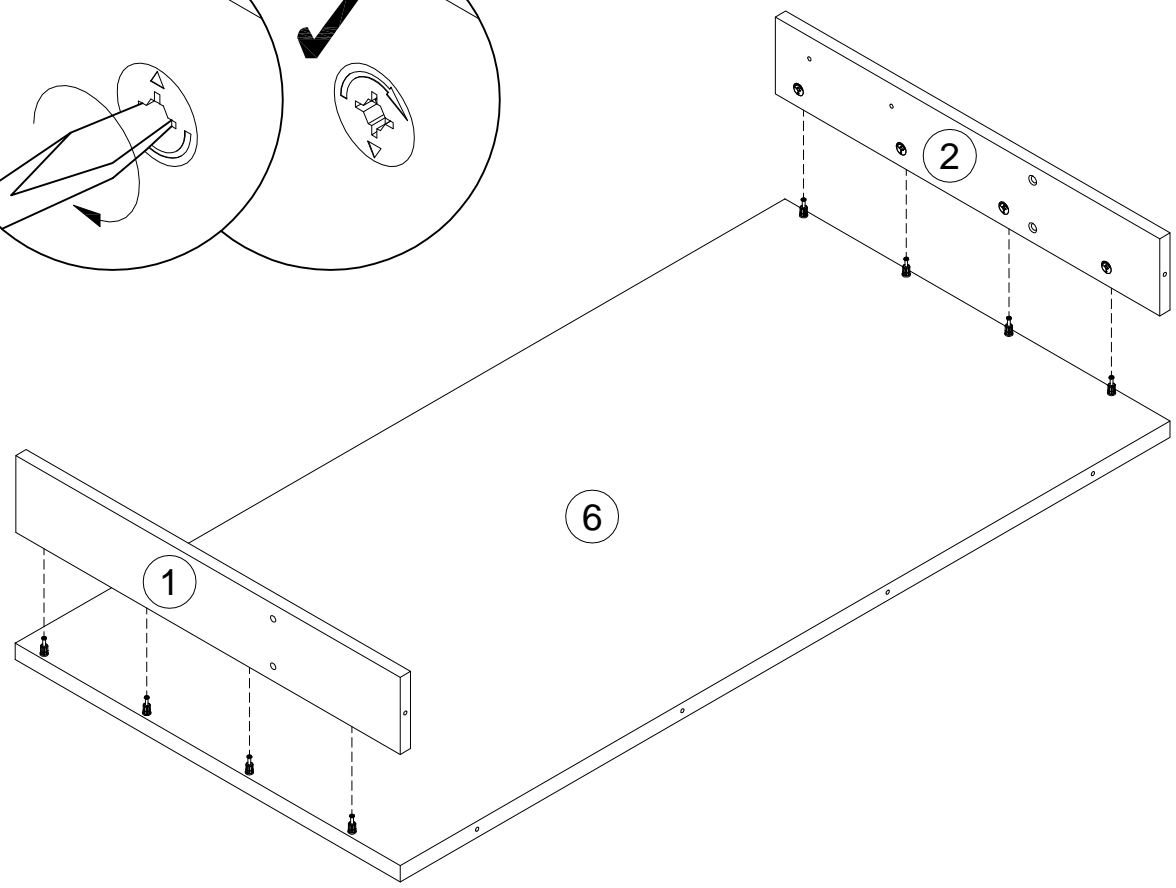
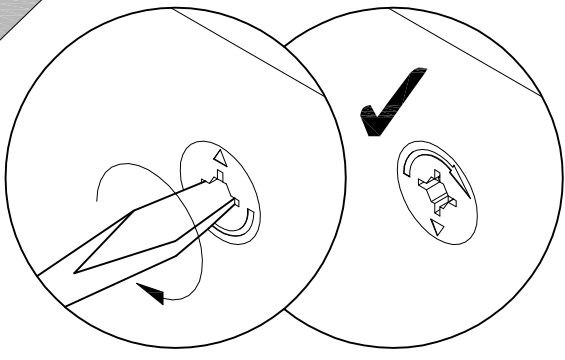

16

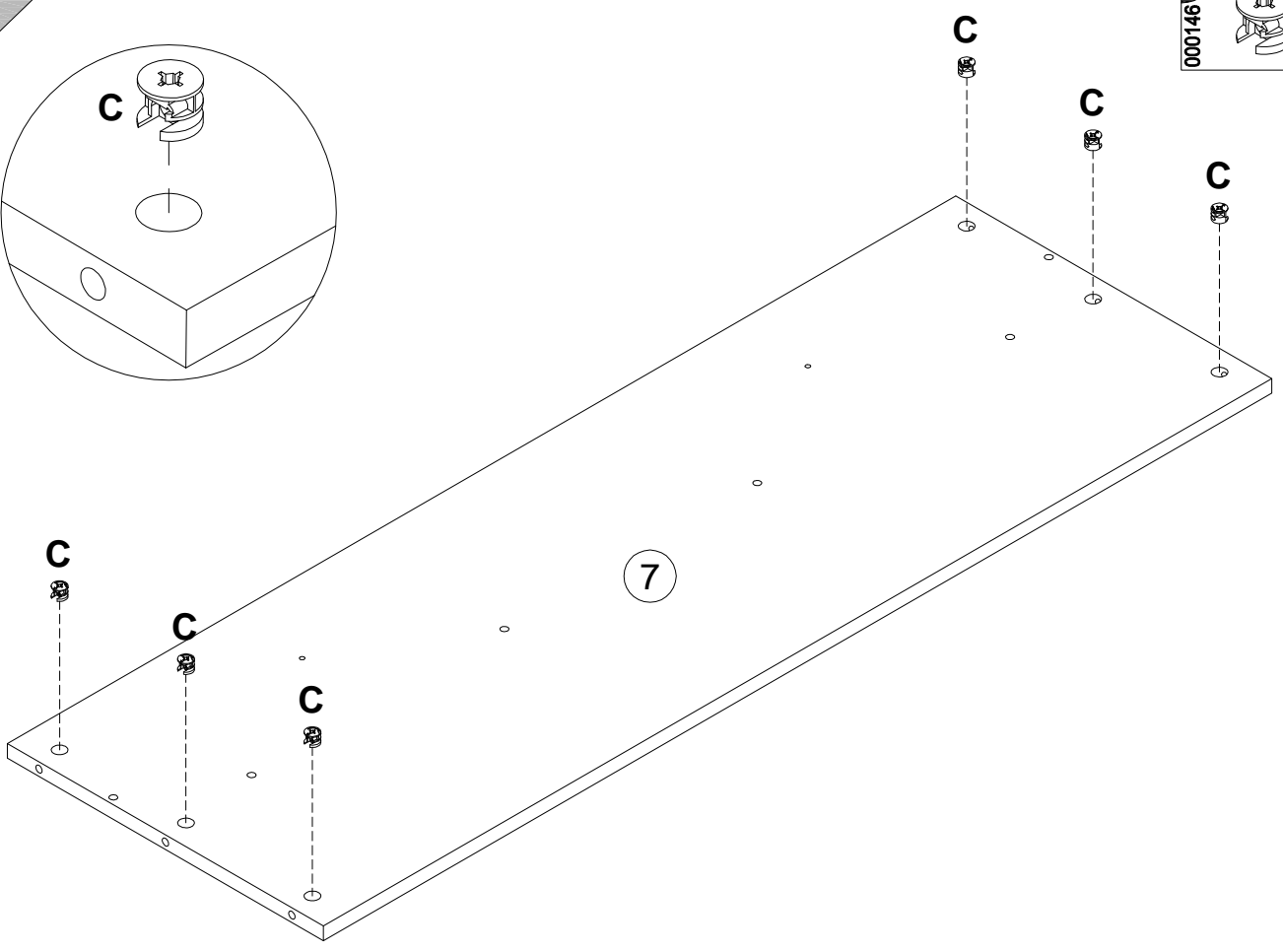
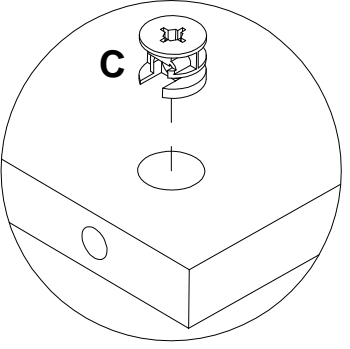

000146  15x12
x6

17

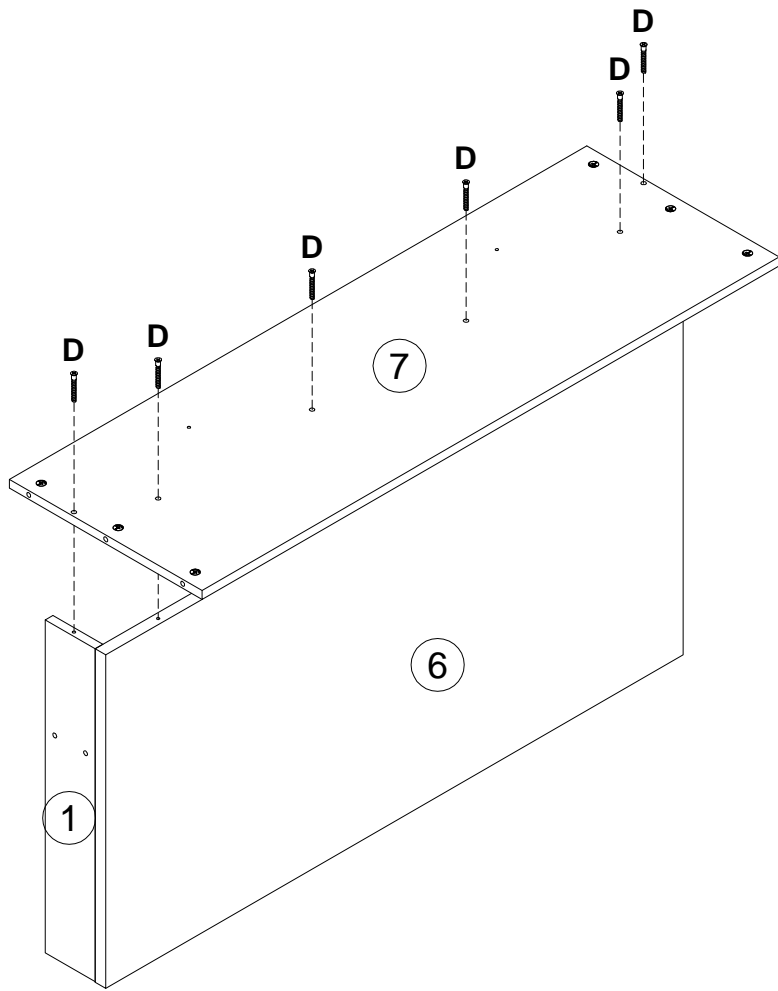

D
101608 7x50
x6

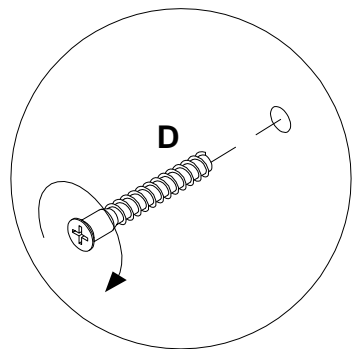

18

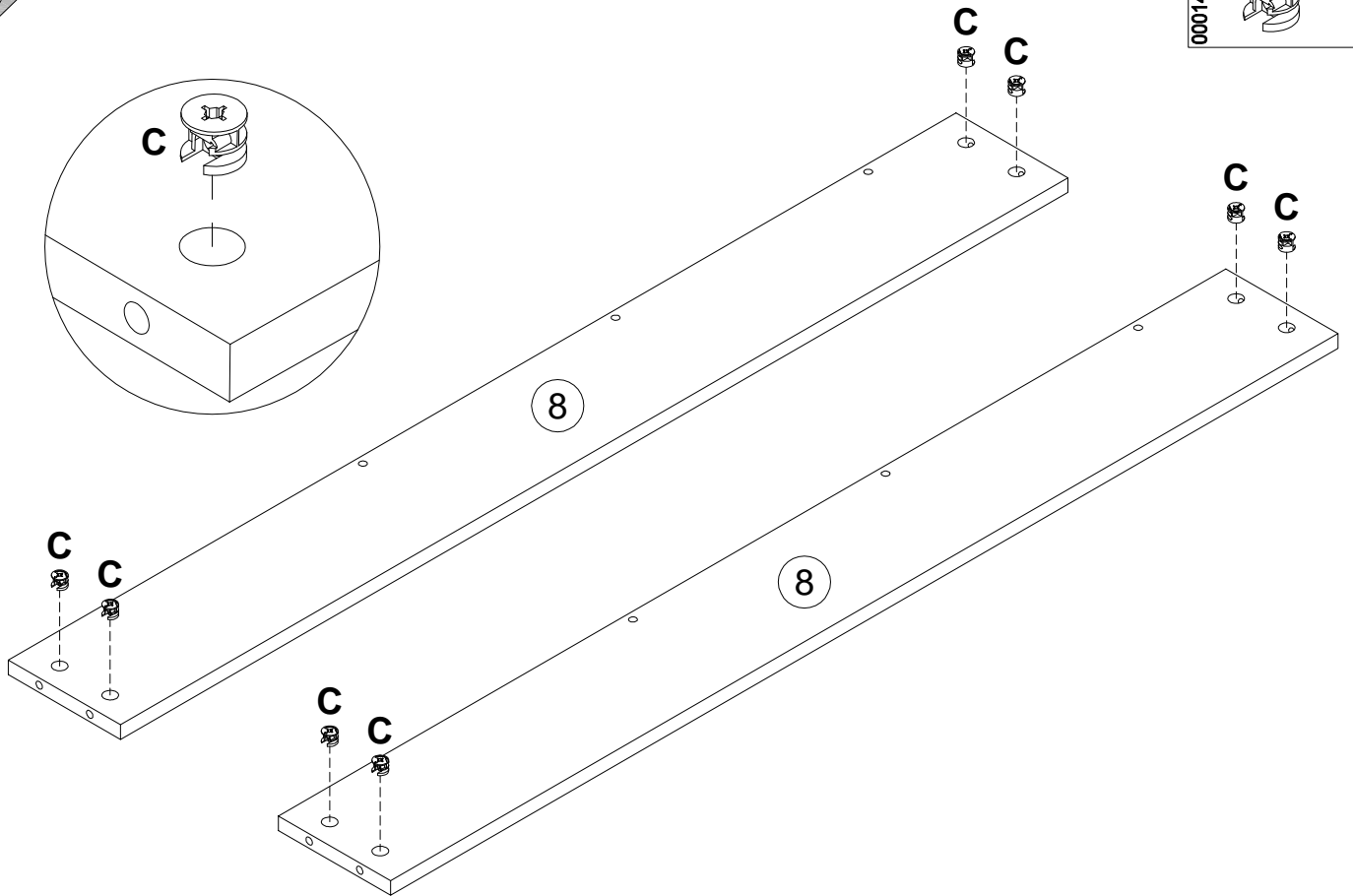

C
000146 15x12
x8

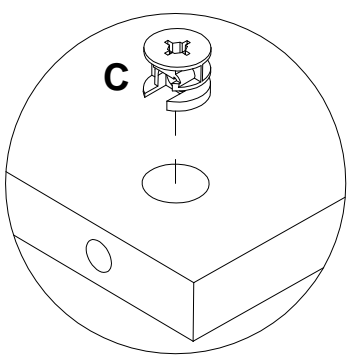

19

000146  15x12
x8

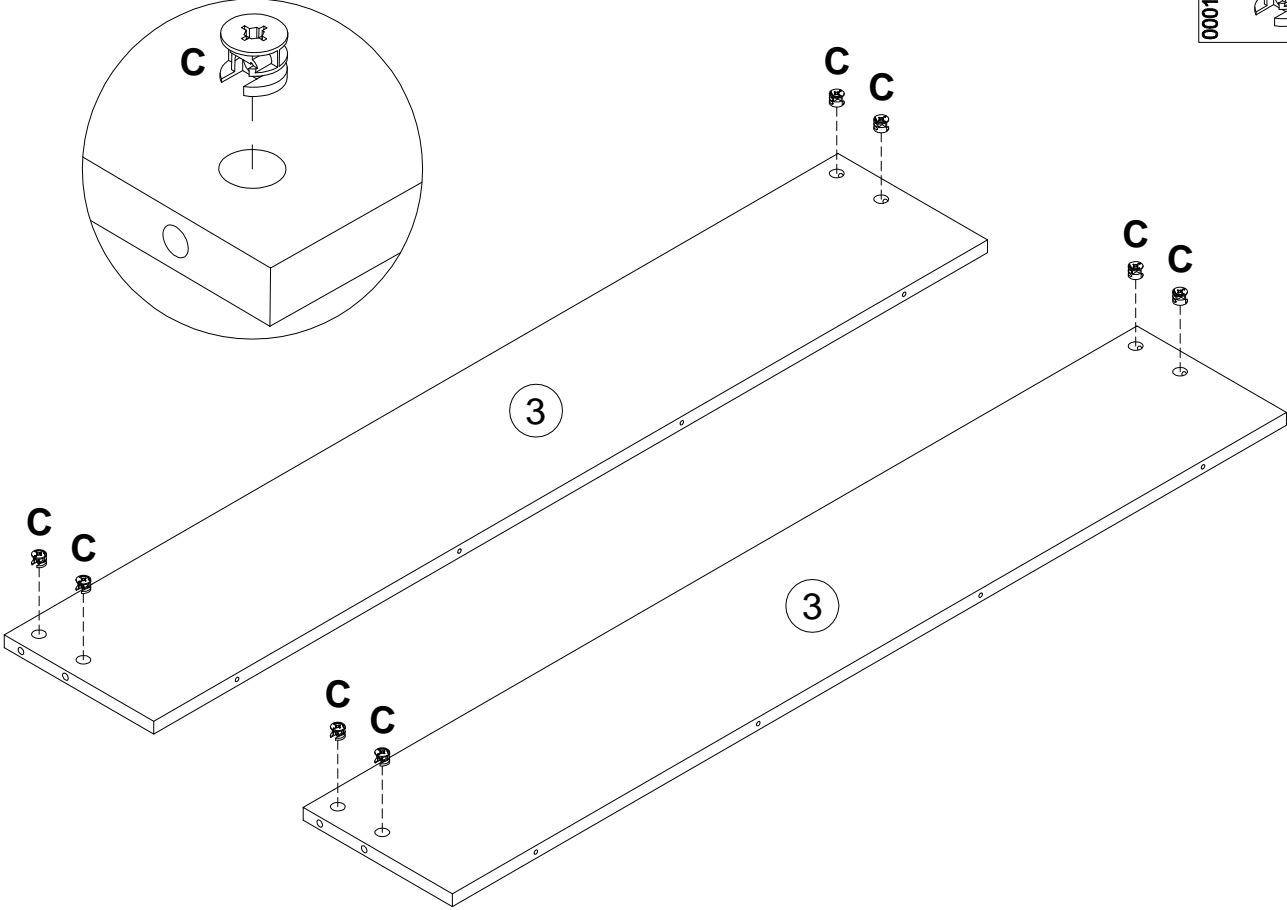

20

101608  7x50
x8

x2

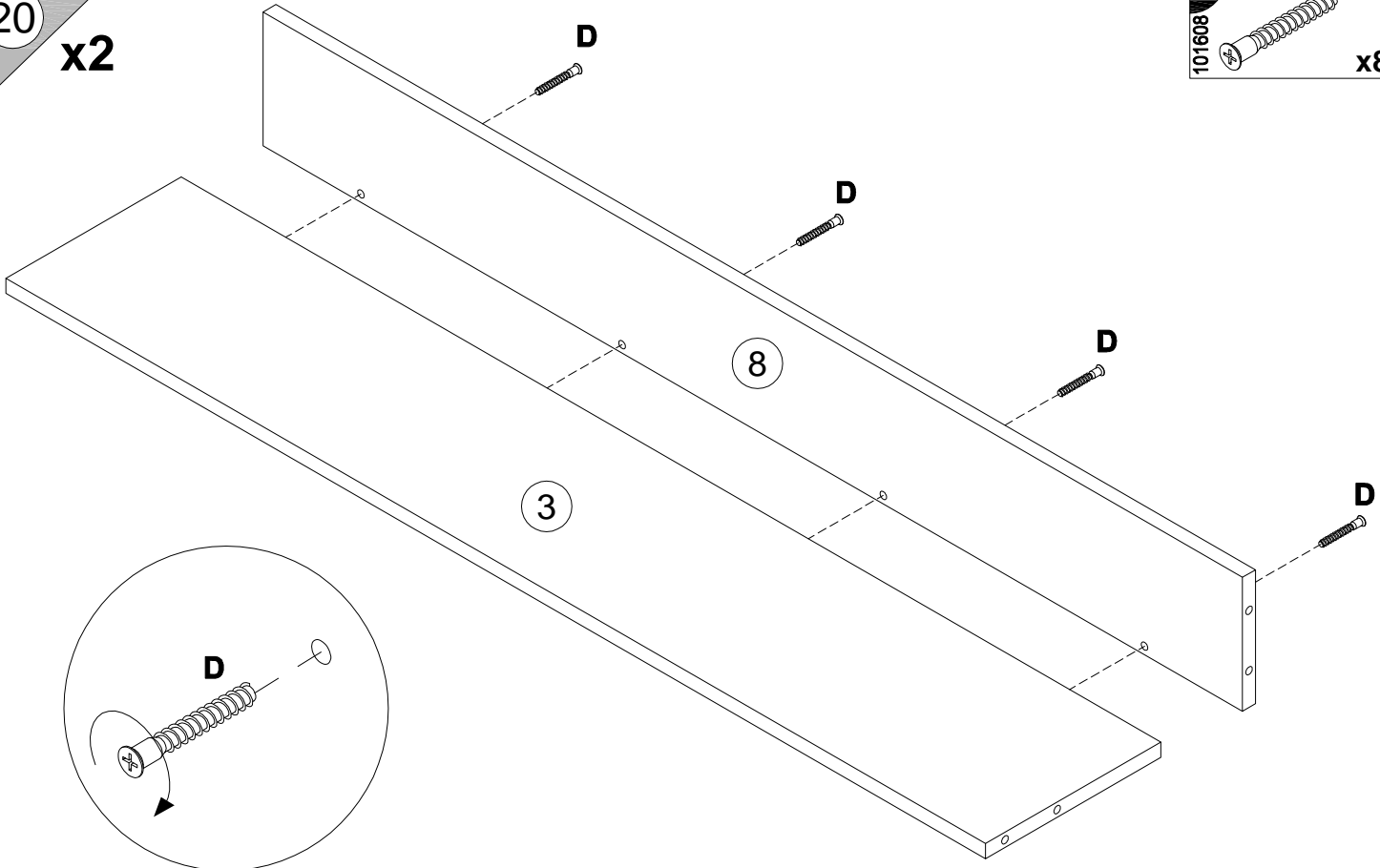

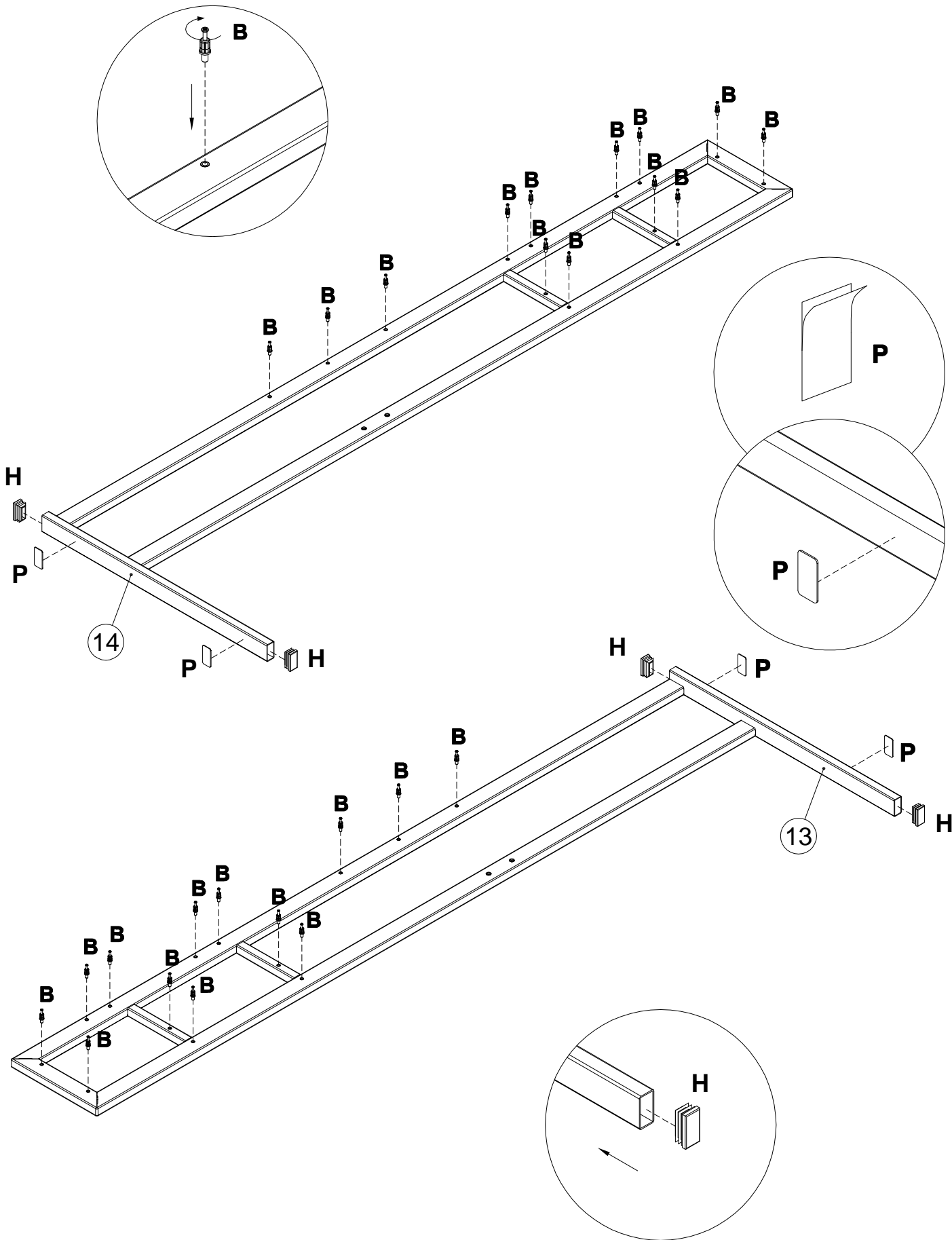
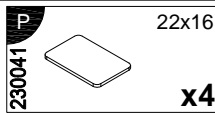
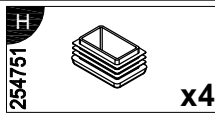
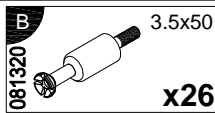

22

000146 15x12 x4

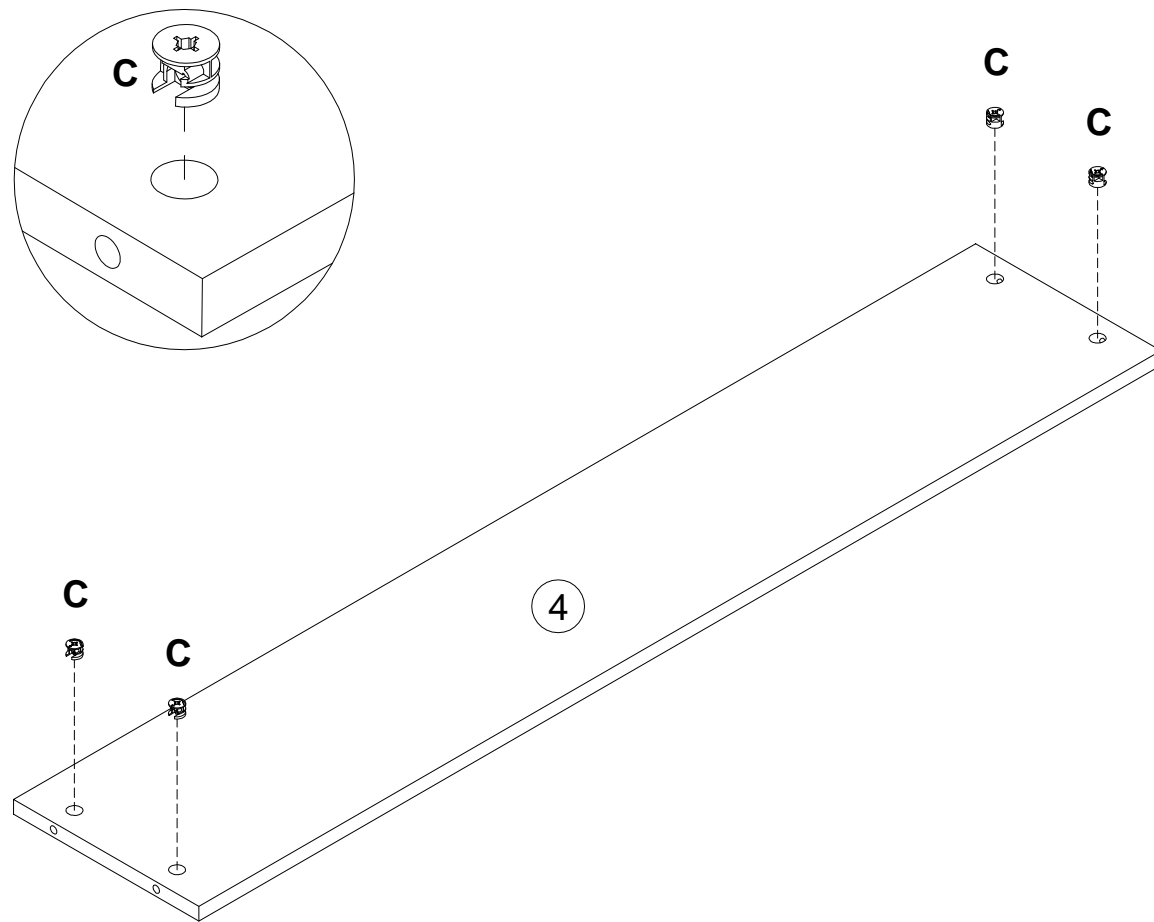

23

135021 x10

000759 3x20 x10

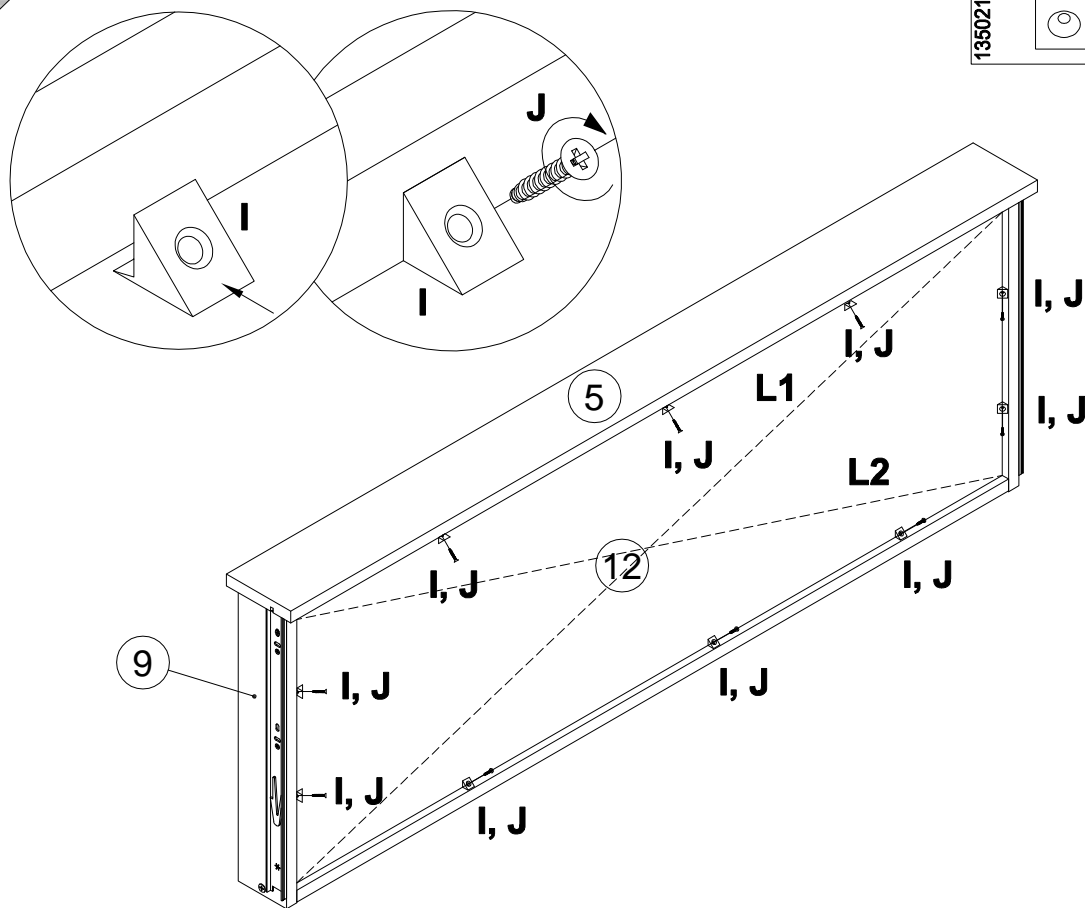

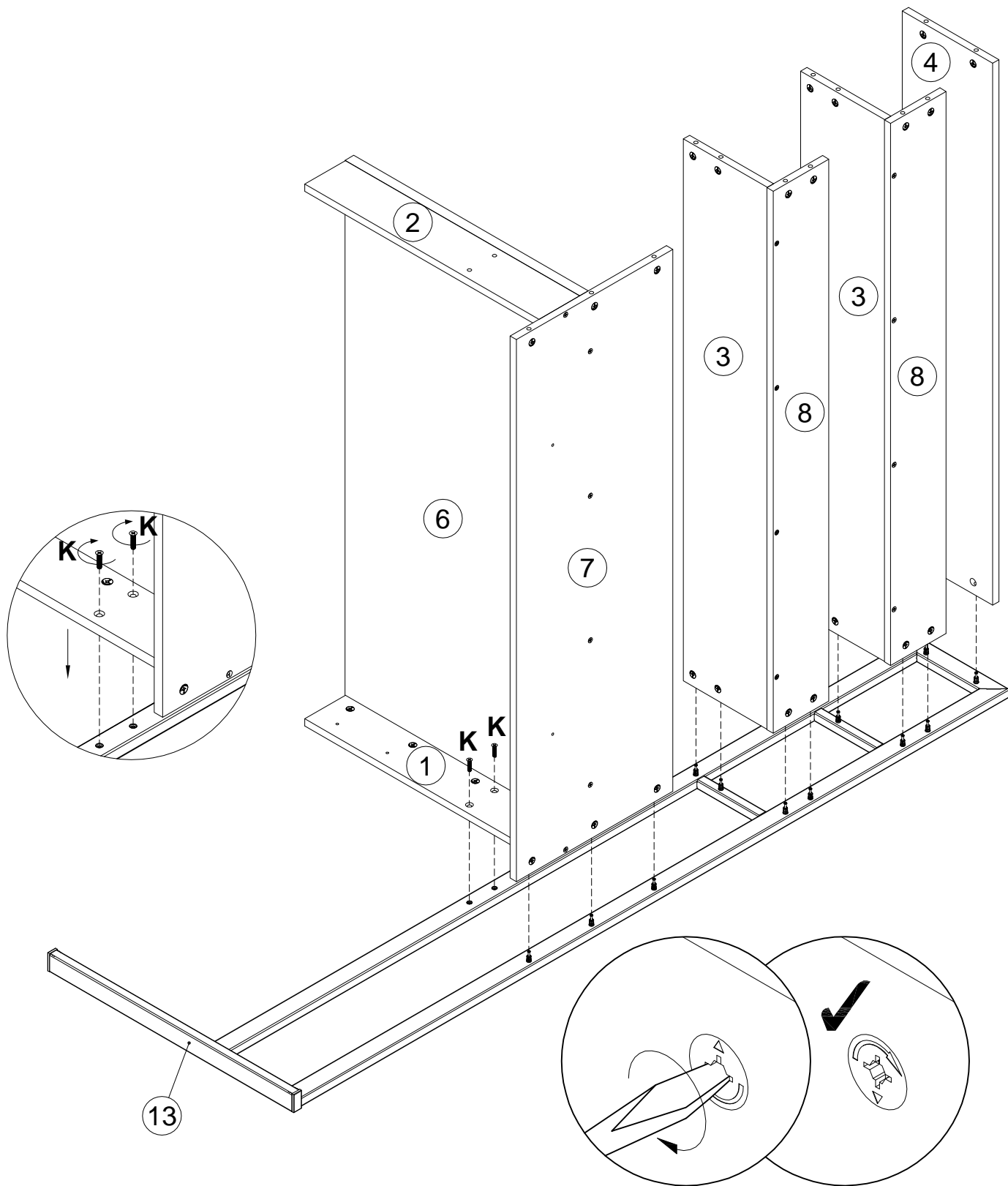

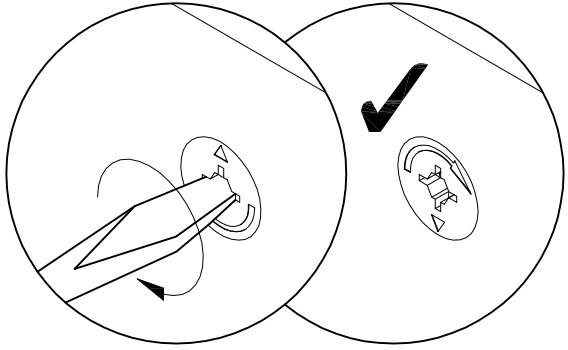
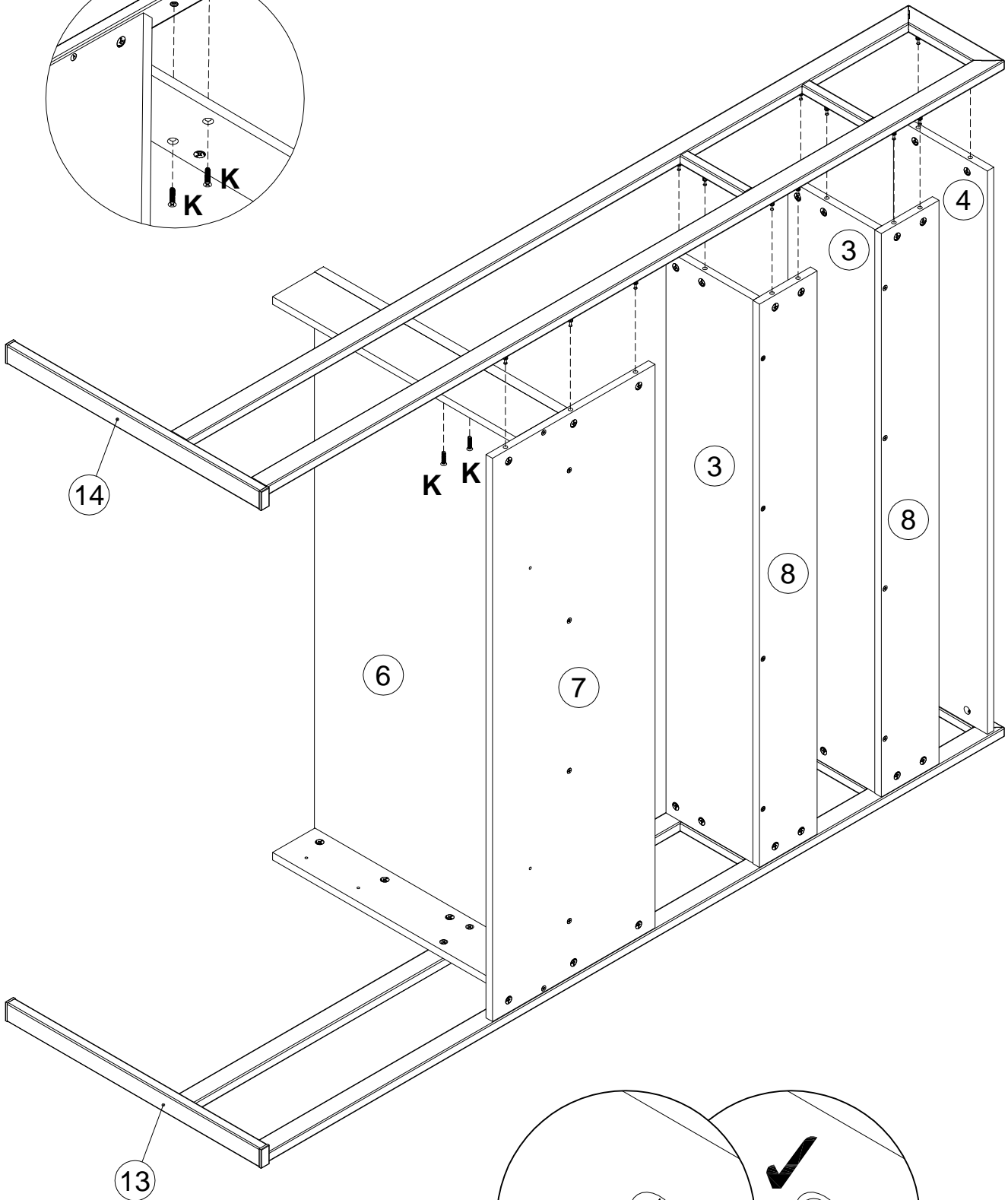
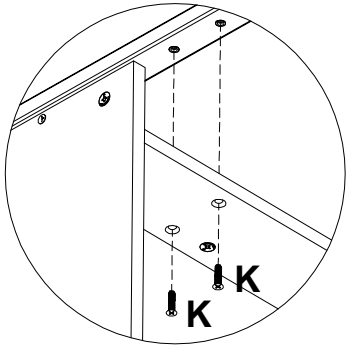

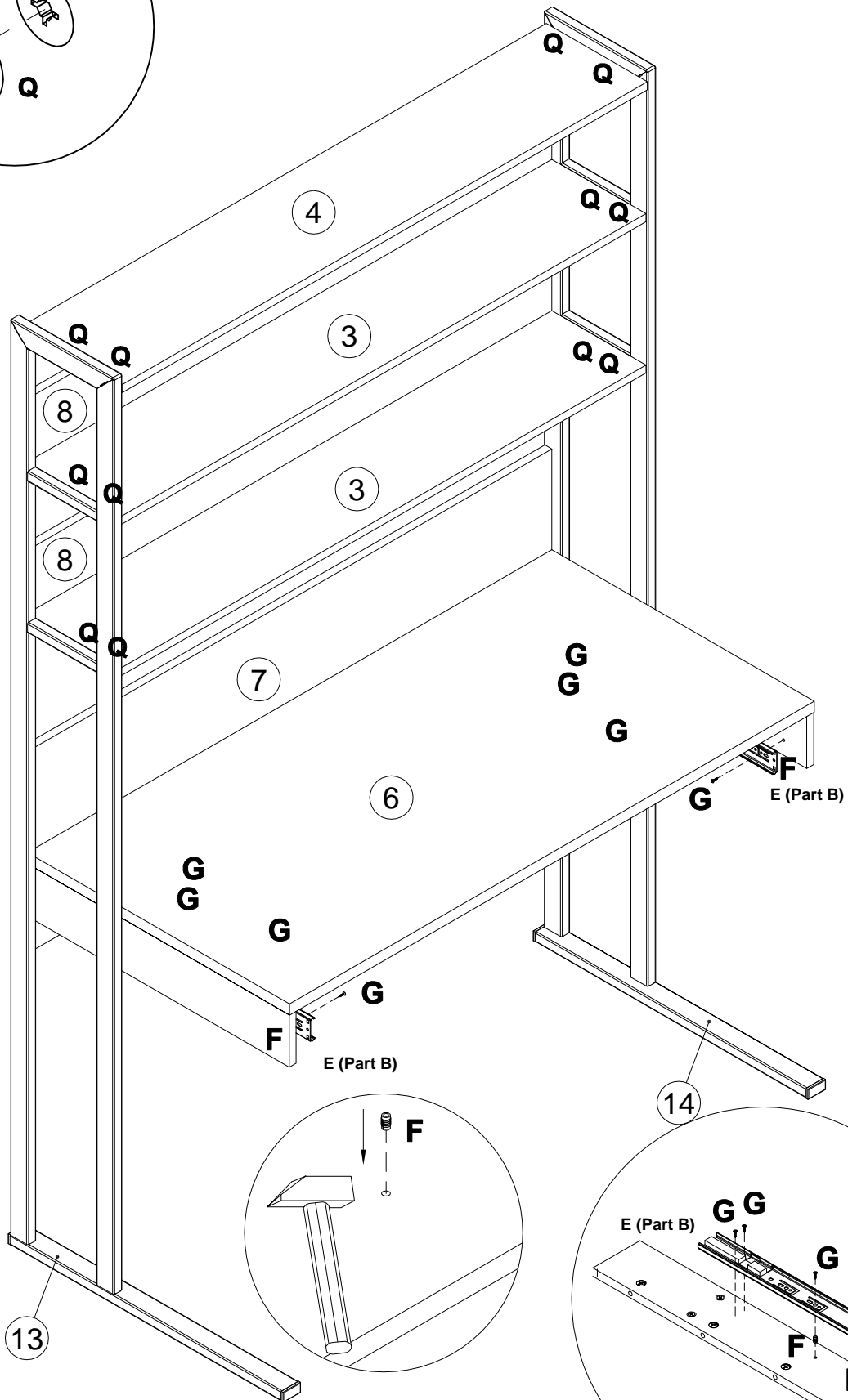
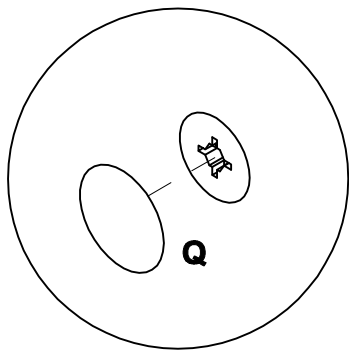
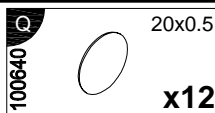
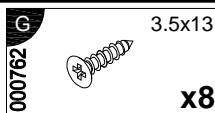
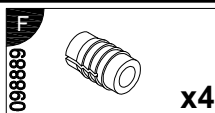
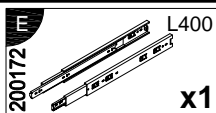

27

| | | | | |
|--------------------------|------------------------------------|------------------------------------|----------------------------------|----------------------------------|
| L 155998 x2 | M 000754 3.5x16 x4 | N 090185 4.5x45 x2 | O 013859 8x40 x4 | R 068608 4x60 x2 |
|--------------------------|------------------------------------|------------------------------------|----------------------------------|----------------------------------|

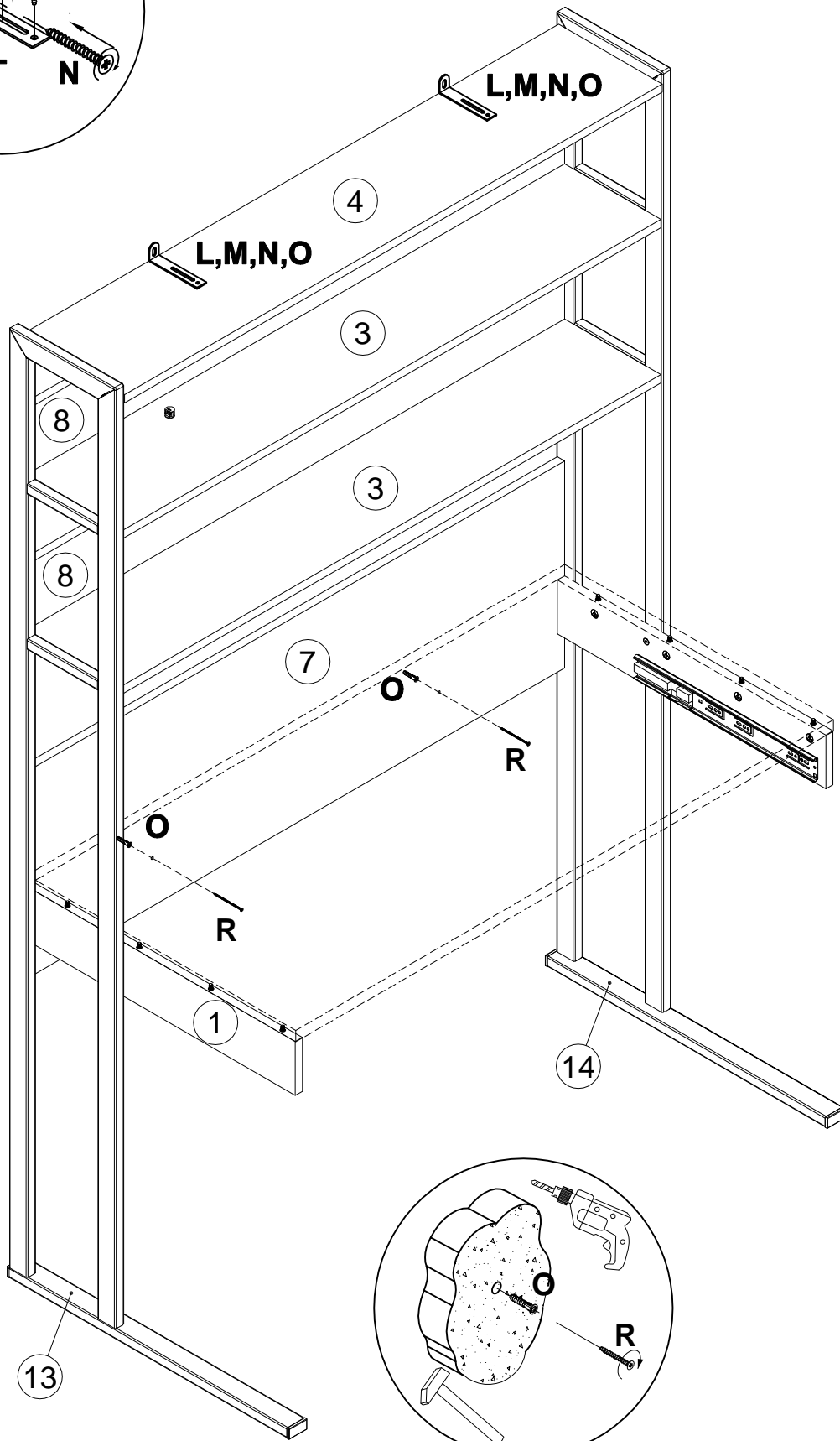
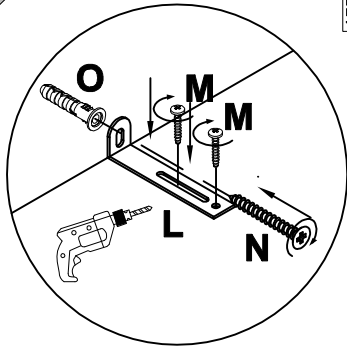

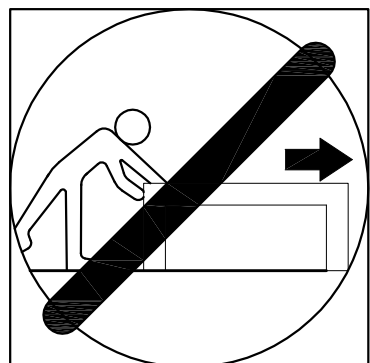
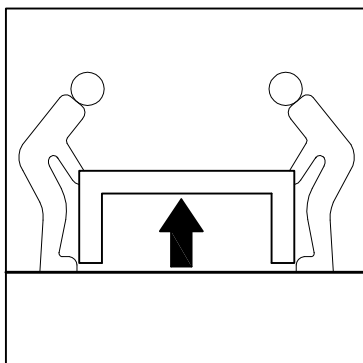
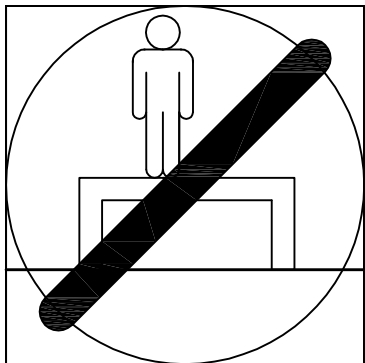
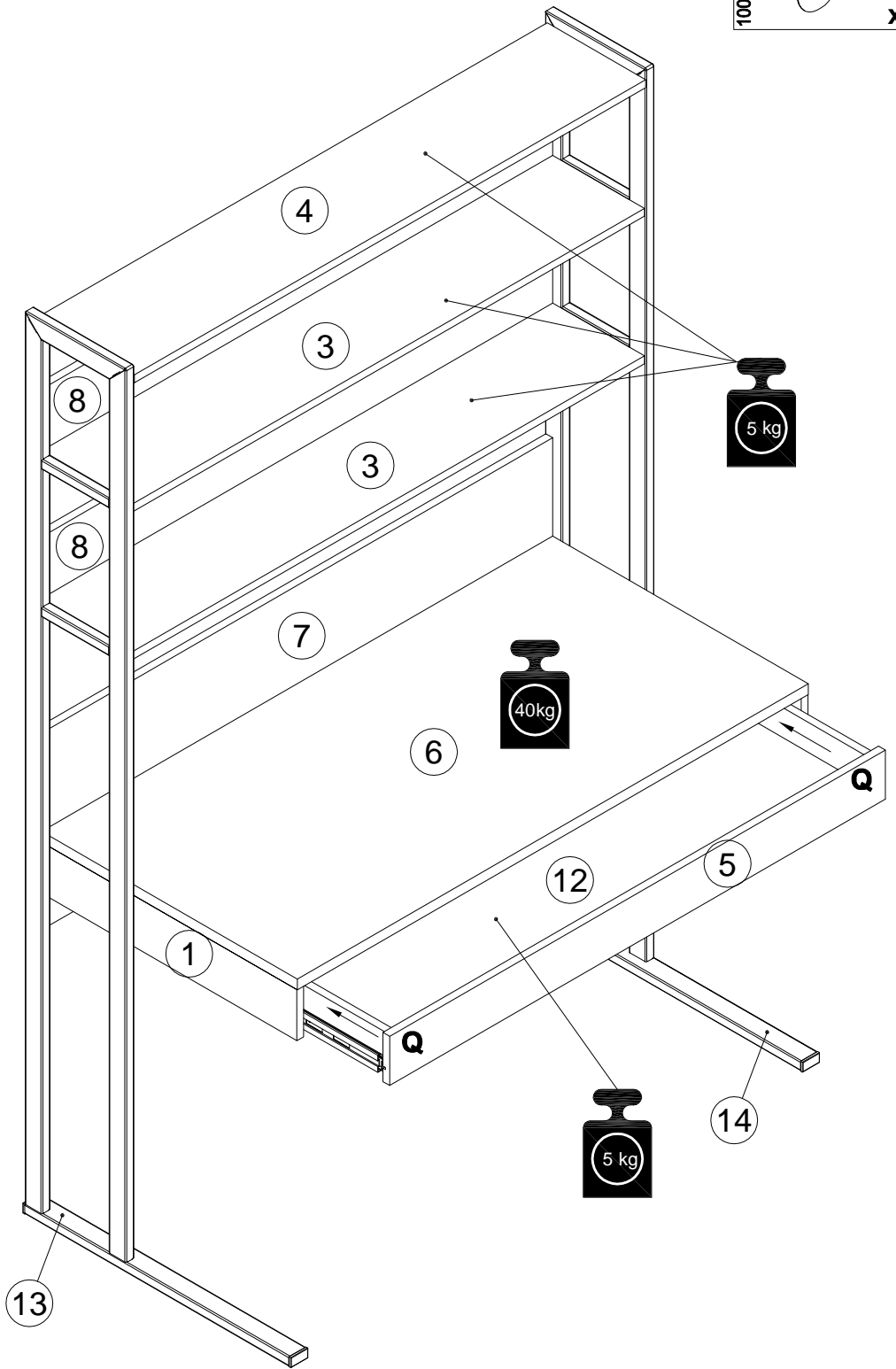
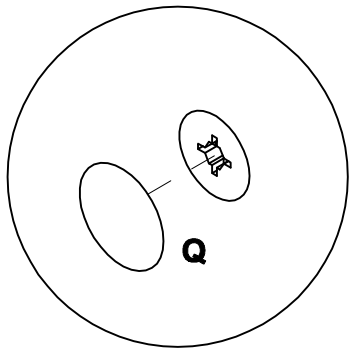
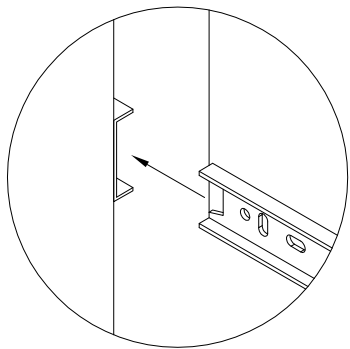

Инструкция по уходу за мебелью и правила эксплуатации

1. Мебель рекомендуется эксплуатировать в бытовых помещениях с температурой воздуха не ниже +2 °С и относительной влажностью 45-70%.
2. Мебель должна быть защищена от воздействия прямых солнечных лучей, так как это вредит внешнему виду изделий и может изменить цвет поверхности.
3. Не следует ставить на поверхность мебели горячие предметы.
4. Случайно попавшую на поверхность изделия влагу, жидкость следует снять сухой тканью.
5. Удаление пыли с полированной или лакированной поверхности следует производить сухой тканью (фланель, миткаль).
6. Полированные и лакированные поверхности мебели рекомендуется освежать специально предназначенными для этого средствами.
7. Очищать стекла рекомендуется специальными составами, нанесенными на мягкую ткань.
8. Не допускается применение соды, стиральных порошков, абразивных паст, порошков и прочих, не предназначенных для ухода за изделиями мебели препаратов.

В связи с постоянной работой, направленной на улучшение потребительских свойств мебели, предприятие-изготовитель оставляет за собой право на изменения конструкции, не влияющие на качество и внешний вид изделия.