

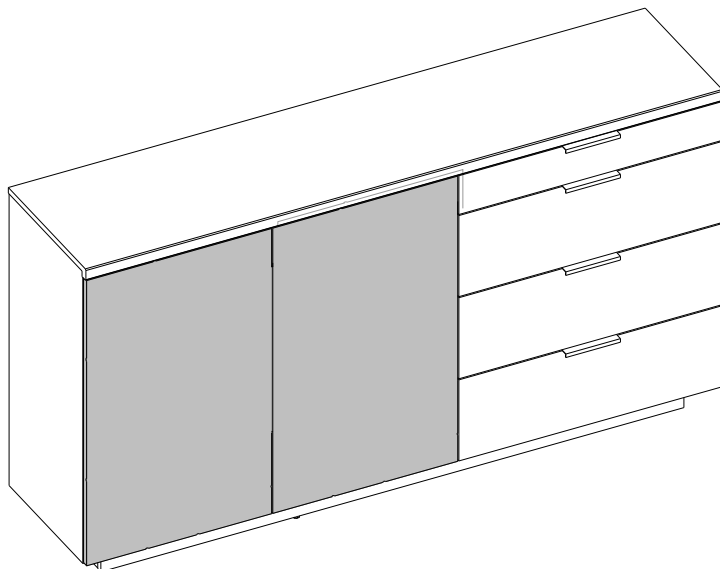

инструкция по сборке
Набор мебели для общей комнаты
«СТЭНФОРД»

7954 д дуб каньон силк шитаки Тумба с ящиками



габаритные размеры:

высота — 924 мм
ширина — 1704 мм
глубина — 403 мм



Дата выпуска

единая справочная служба:
8 800 100-50-22
(звонок по России бесплатный)

LAZURIT  **МЕБЕЛЬ**

1

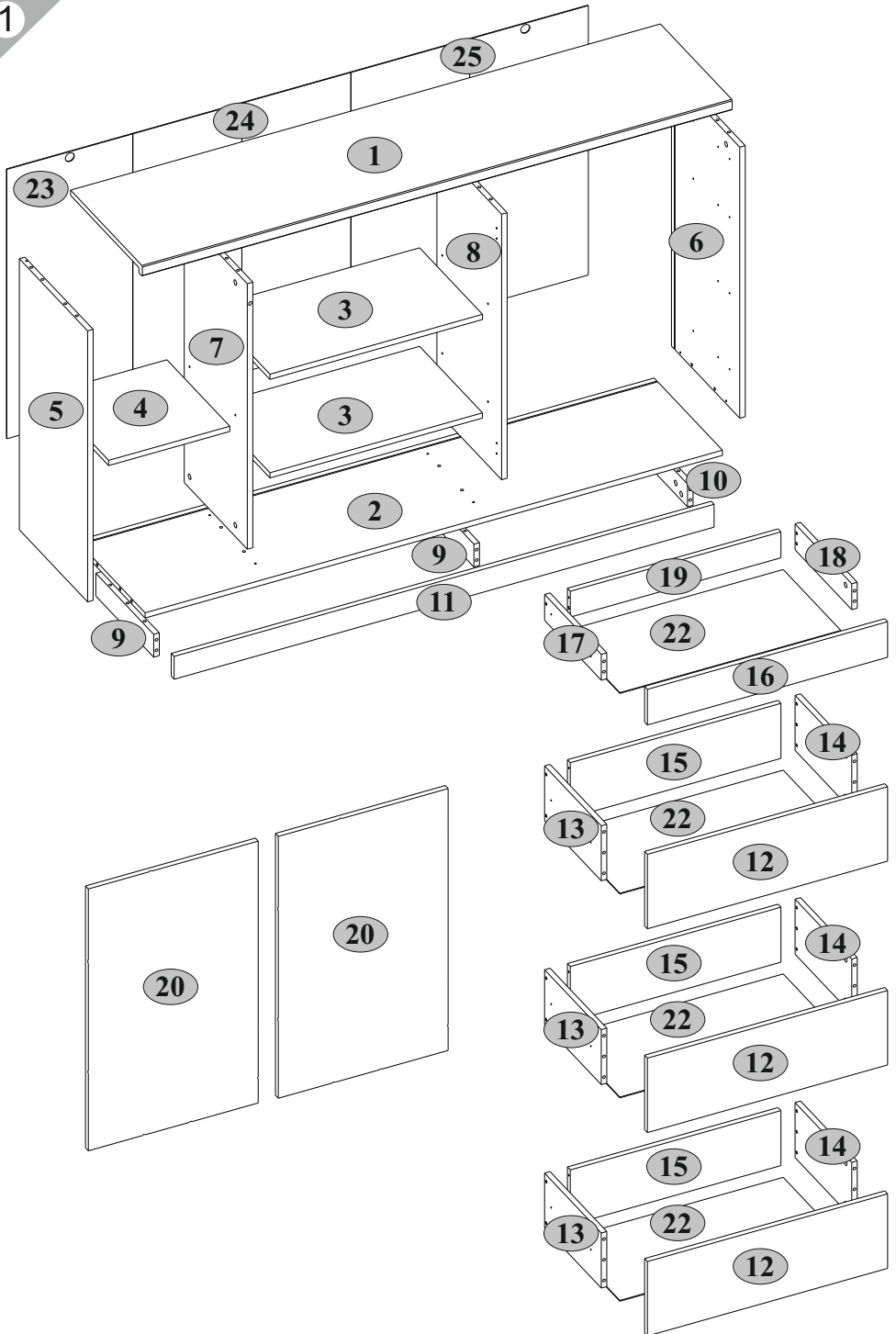







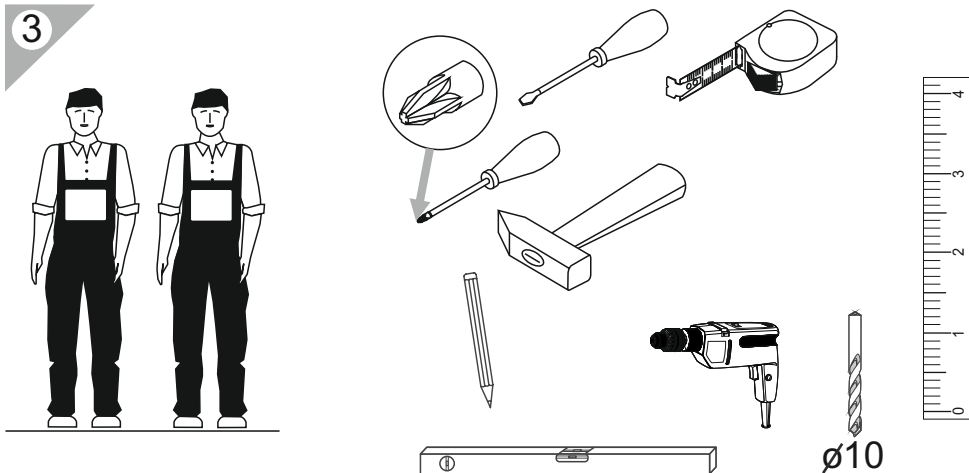





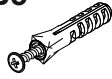
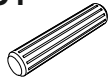
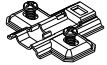
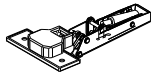
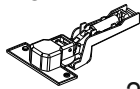
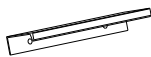



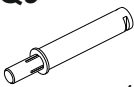

2

№ п/п	Наименование	Длина мм	Ширина мм	Толщина мм	Кол-во шт.	№ пачки
1	Щит верхний	1704	403	32	1	2/3
2	Щит нижний	1668	382	16	1	2/3
3	Полка переставная	614	352	16	2	1/3
4	Полка переставная малая	350	352	16	1	2/3
5	Стенка боковая левая	830	382	16	1	1/3
6	Стенка боковая правая	830	382	16	1	1/3
7	Перегородка левая	813	358	16	1	1/3
8	Перегородка правая	813	362	16	1	1/3
9	Цоколь боковой левый	324	70	16	2	2/3
10	Цоколь боковой правый	324	70	16	1	2/3
11	Цоколь передний	1560	70	16	1	2/3
12	Панель передняя ящика	700	229	16	3	2/3
13	Стенка боковая ящика л	320	170	16	3	1/3
14	Стенка боковая ящика пр	320	170	16	3	1/3
15	Стенка задняя ящика	614	170	16	3	1/3
16	Панель передняя ящика малого	700	109	16	1	2/3
17	Стенка боковая ящика малая л	320	80	16	1	2/3
18	Стенка боковая ящика малая пр	320	80	16	1	2/3
19	Стенка задняя ящика малого	614	80	16	1	2/3
20	Дверь	809	495	16	2	3/3
22	Дно ящика	644	325	2,5	4	2/3
23	Стенка задняя левая	825	364	2,5	1	1/3
24	Стенка задняя средняя	825	630	2,5	1	1/3
25	Стенка задняя правая	825	686	2,5	1	1/3



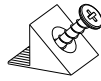
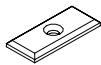

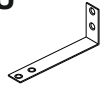
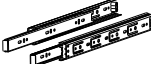
3



7954 д дуб каньон силк шитаки Тумба с ящиками

A1  7x34 39	A2  Ø15x12 39	B5  10x50 2	C1  8x35 38
D1-1  4	E1-1  2	E6-1  2	H46  4
I  S4 1	L1  320 4	N11  7	N19  Ø8 7
P5  12	Q9  1	R1  3x13 8	R3  3x20 38
R23  6,3x13 8	R24  7x50 14	R27  5,0x13 40	R102  3,5x16 20
S1  26	S3  6	S5  Ø18 20	U  130x35x15 2
Z10  300 1	Z25  300 3		

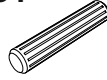
5

A1  7x34	A2  3 Ø15x12	C1  9 8x35	N11  6	N19  7 Ø8
--	--	--	--	---

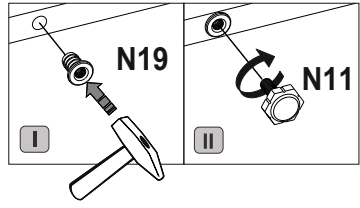
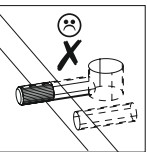
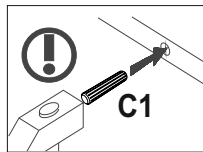
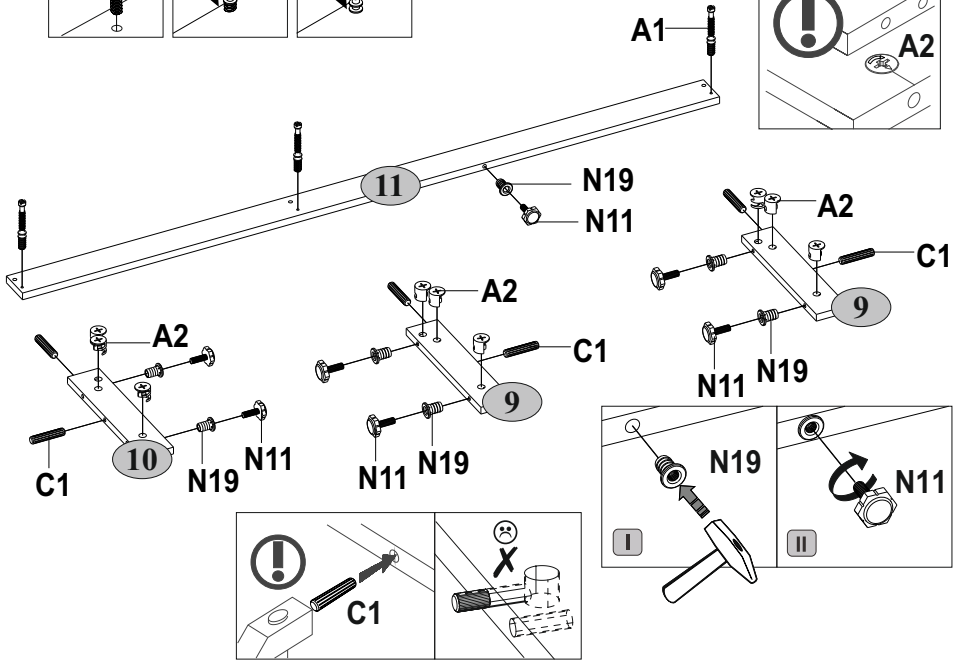
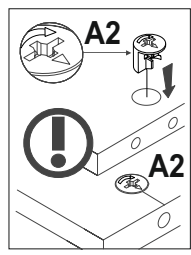
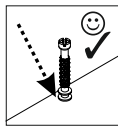
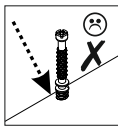
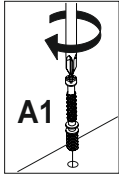

6

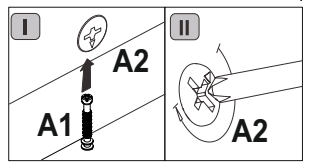
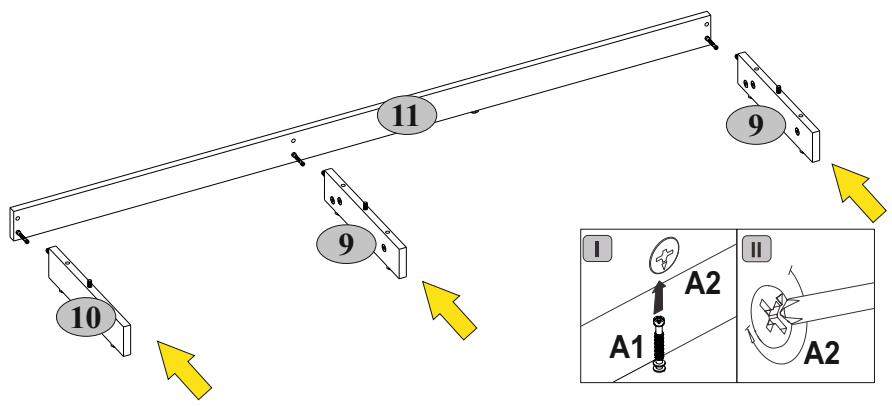



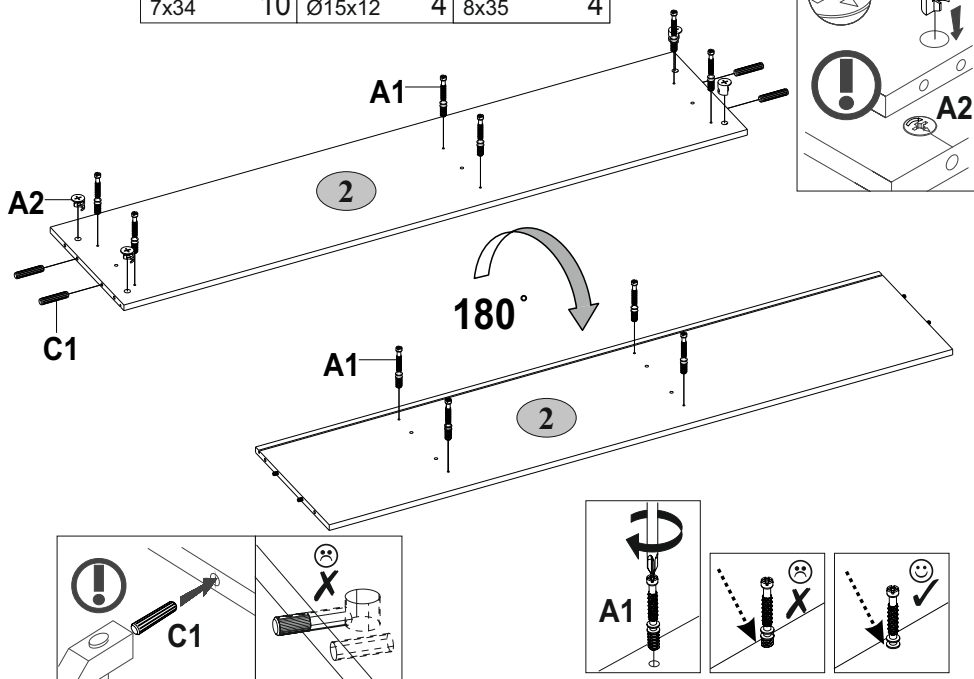
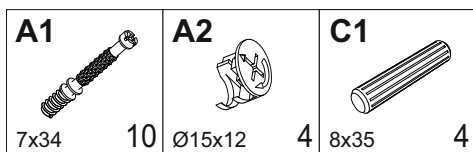

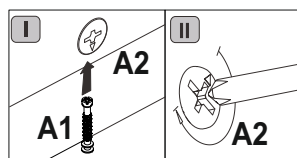
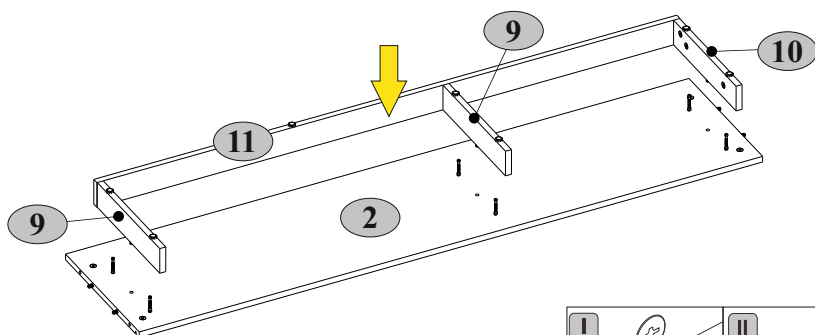

7

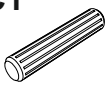
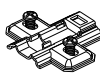

8



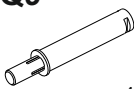



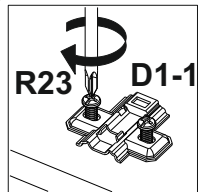
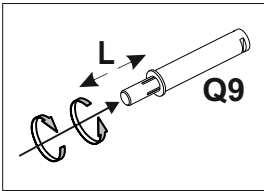
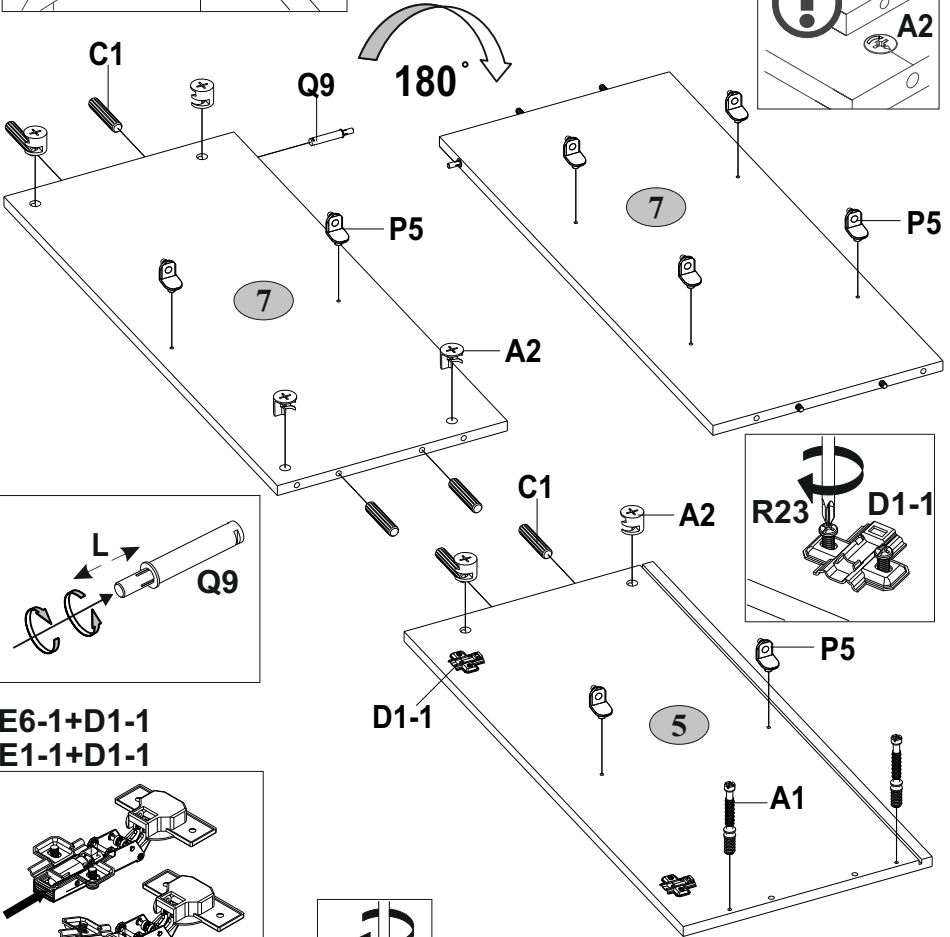
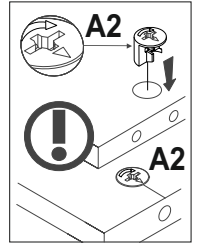
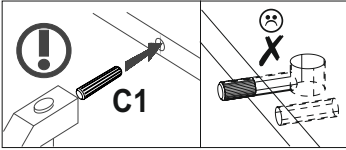

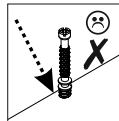
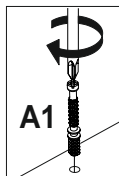
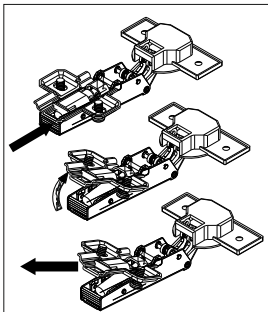

<p>A1</p>  <p>7x34 2</p>	<p>A2</p>  <p>Ø15x12 6</p>	<p>C1</p>  <p>8x35 6</p>	<p>D1-1</p>  <p>2</p>	<p>P5</p>  <p>8</p>
--	--	--	---	---

<p>Q9</p>  <p>1</p>	<p>R23</p>  <p>6,3x13 4</p>
---	---



E6-1+D1-1
E1-1+D1-1

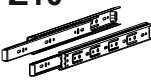
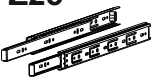

A1  7x34 2	A2  Ø15x12 6	C1  8x35 6	D1-1  2	P5  4
R23  6,3x13 4	R27  5,0x13 24	Z10  300 1	Z25  300 3	

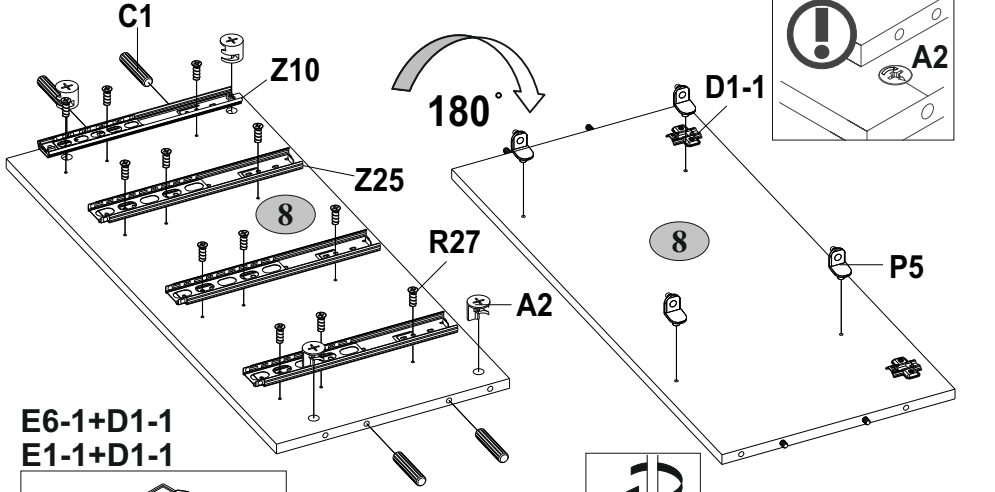
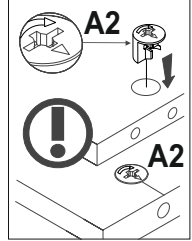

E6-1+D1-1
E1-1+D1-1

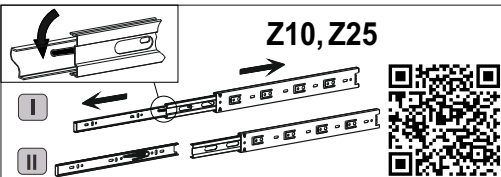
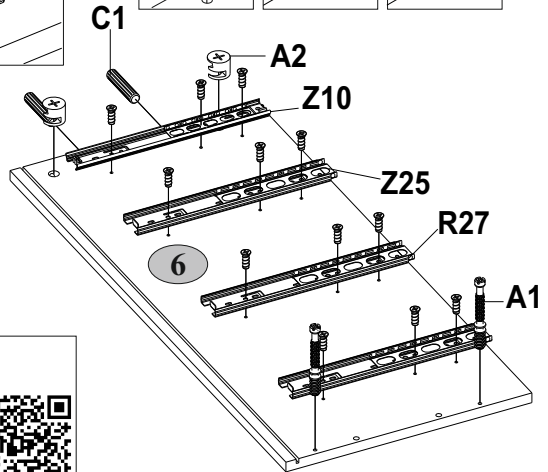
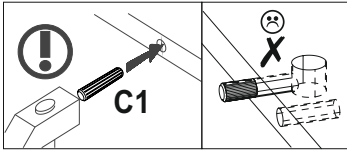
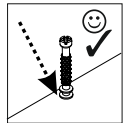
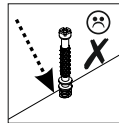
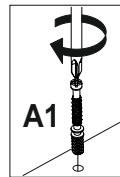
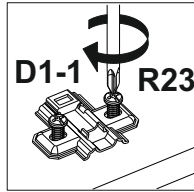
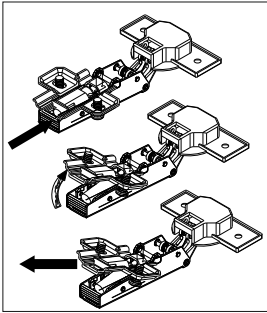

11

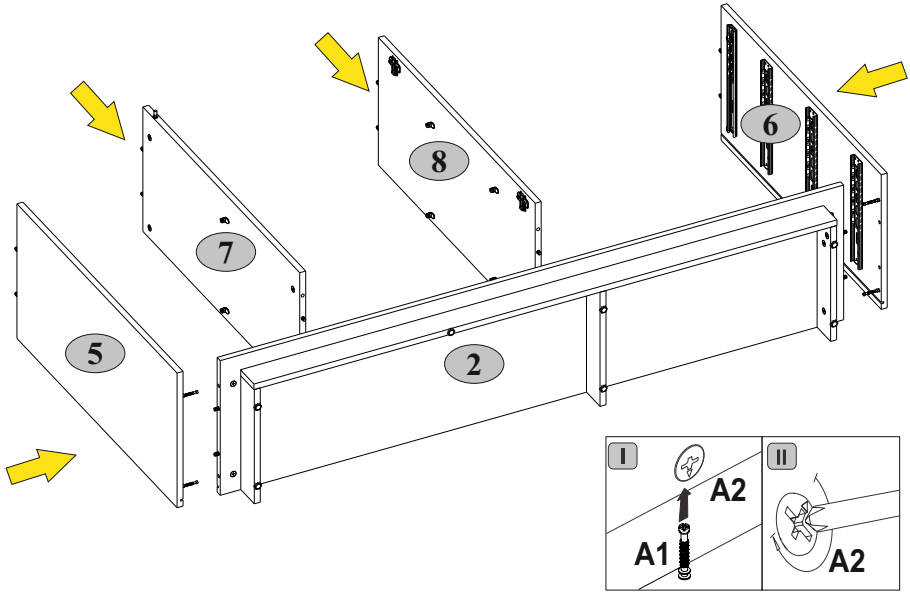

12

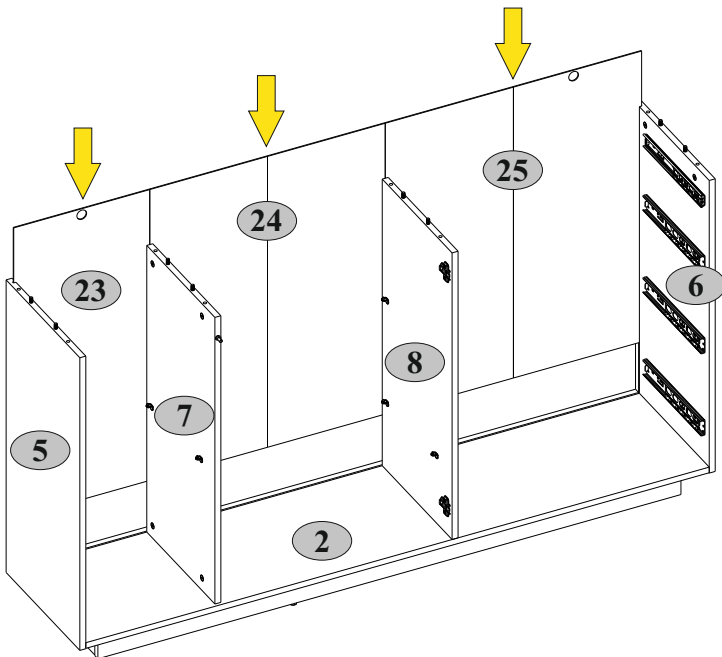

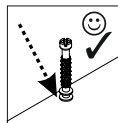
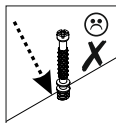
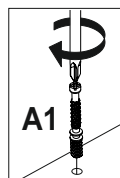
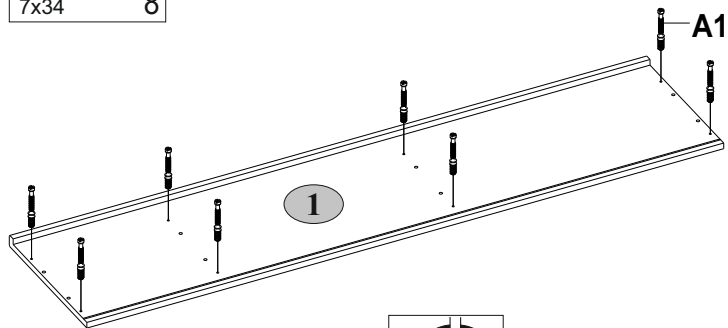
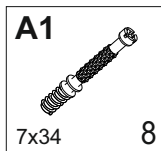

13



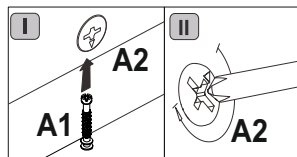
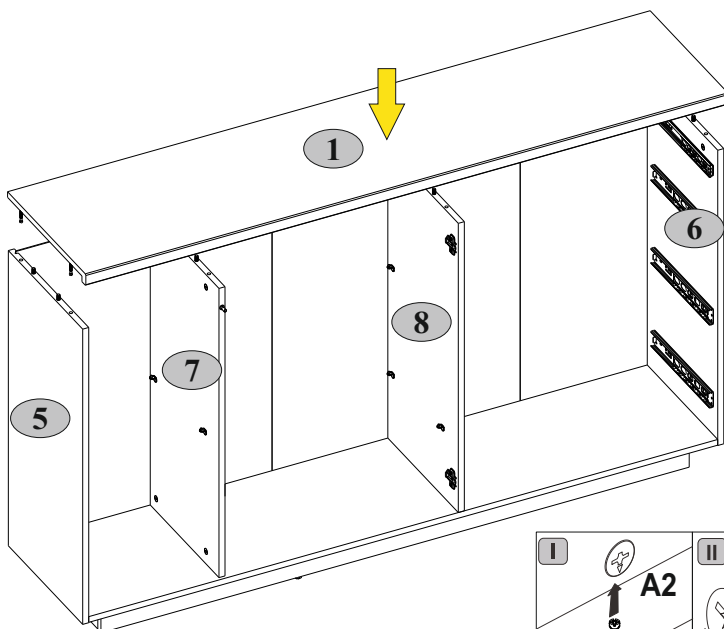





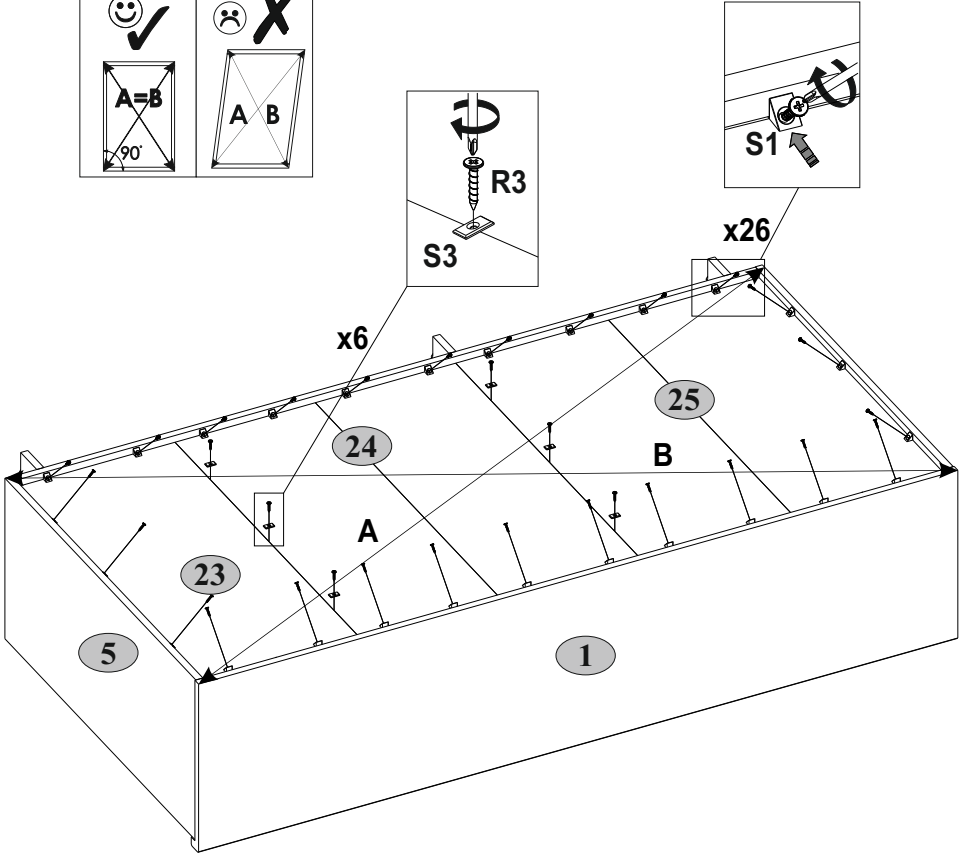
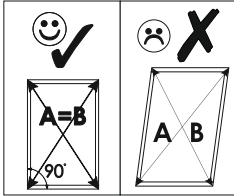
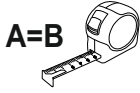

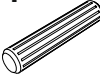

14



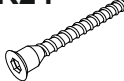

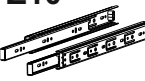
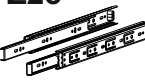

<p>R3</p>  <p>3x20</p>	<p>S1</p>  <p>6</p>	<p>S3</p>  <p>26</p>
--	---	--



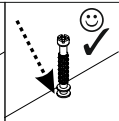
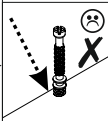
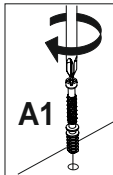
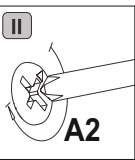
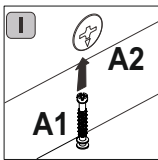
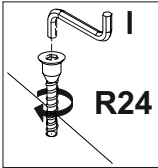
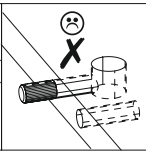
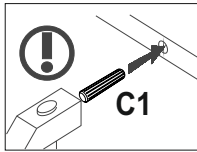
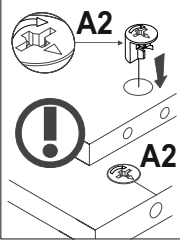
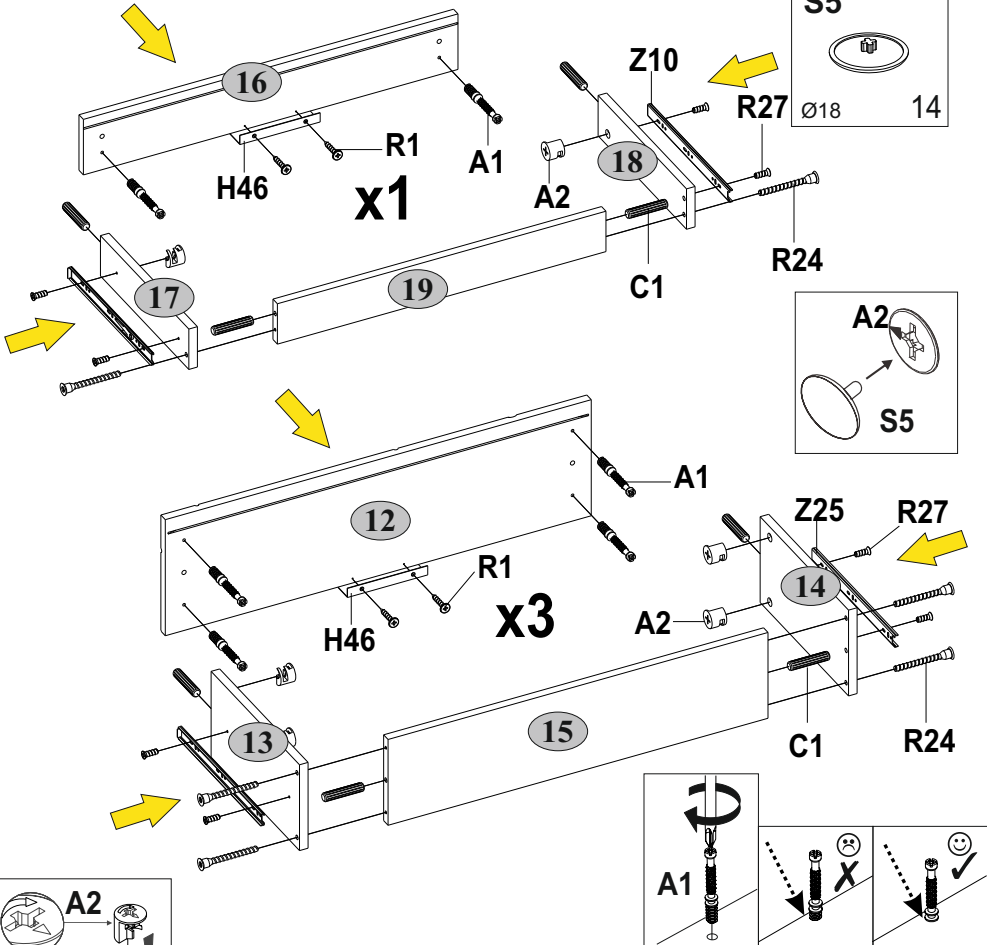

A1  7x34 14	A2  Ø15x12 14	C1  8x35 16	I  S4 1	H46  4
R1  3x13 8	R24  7x50 14	R27  5,0x13 16	Z10  300 1	Z25  300 3

S5  Ø18 14
--



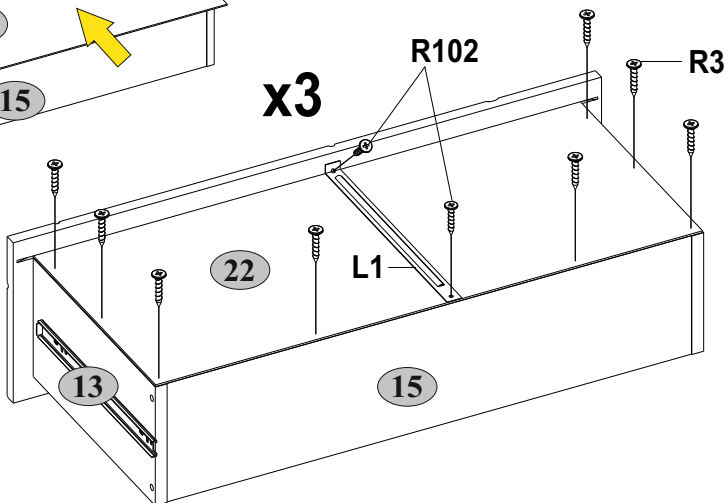
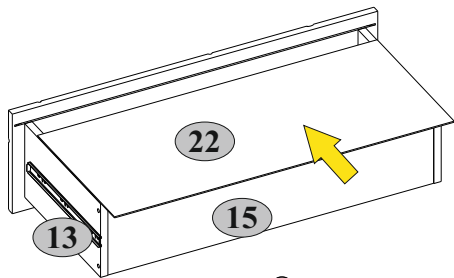
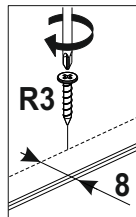
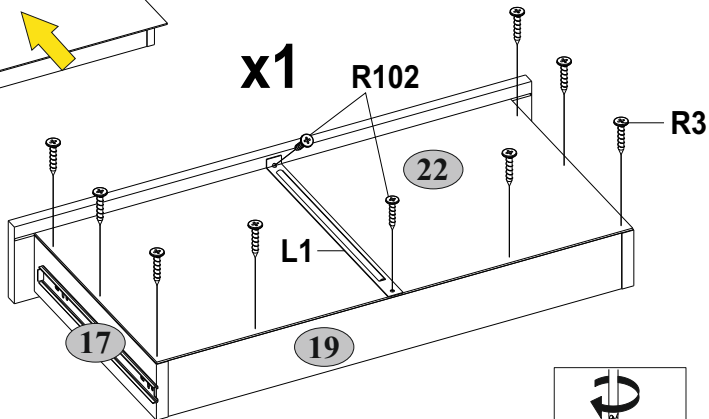
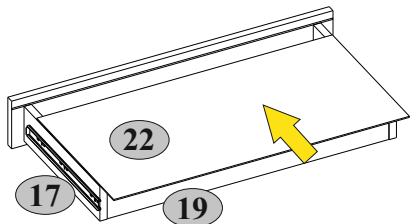
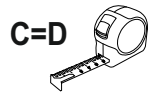
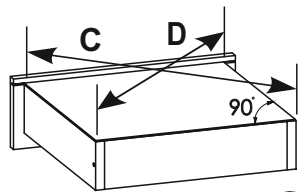

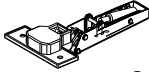
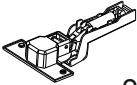
<p>L1</p>  <p>320 4</p>	<p>R3</p>  <p>3x20 32</p>	<p>R102</p>  <p>3,5x16 8</p>
--	--	---

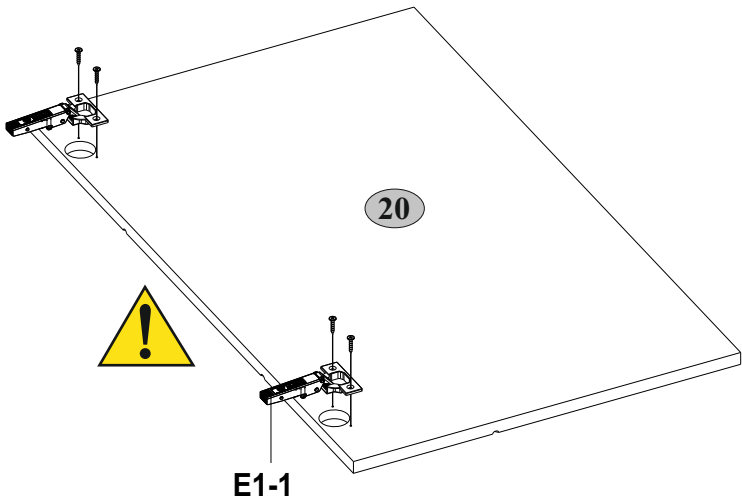
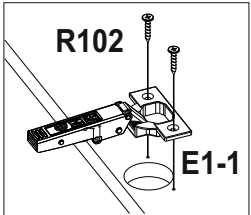
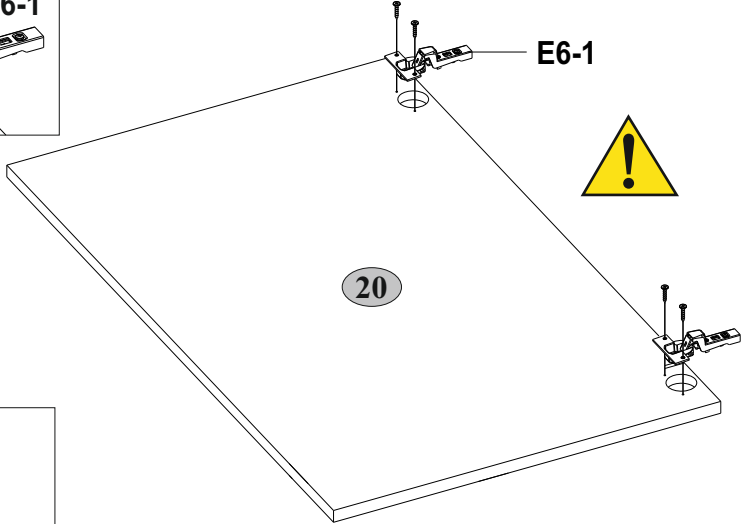
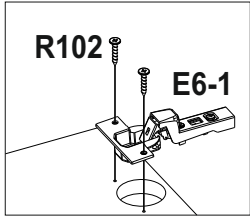

E1-1  2	E6-1  2	R102  3,5x16 8
---	---	---

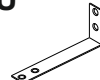

<p>B5</p>  <p>10x50 2</p>	<p>U</p>  <p>130x35x15 2</p>	<p>R102</p>  <p>3,5x16 4</p>	<p>S5</p>  <p>∅18 6</p>
--	---	---	--

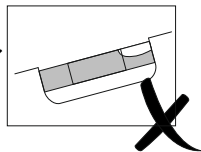
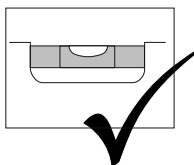
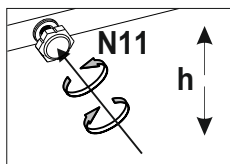
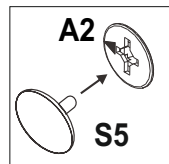
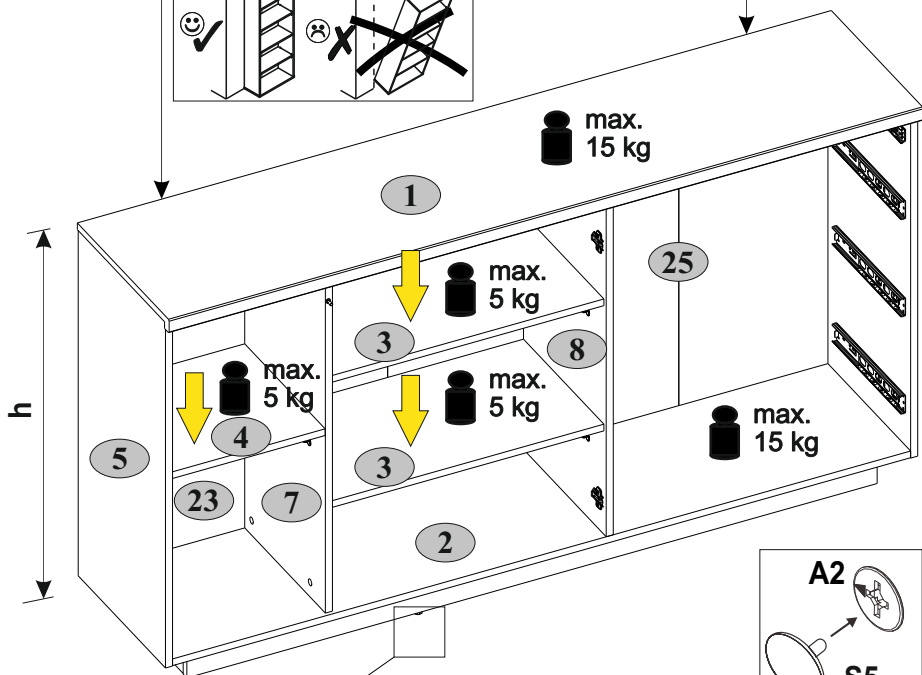
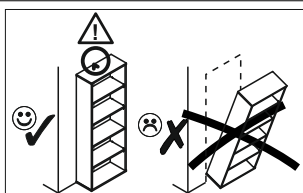
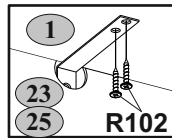
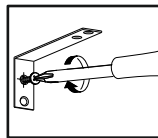
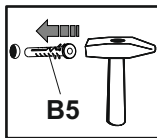
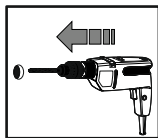
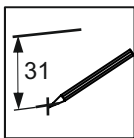
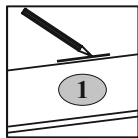

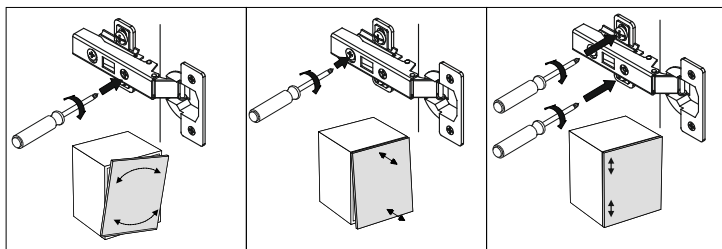
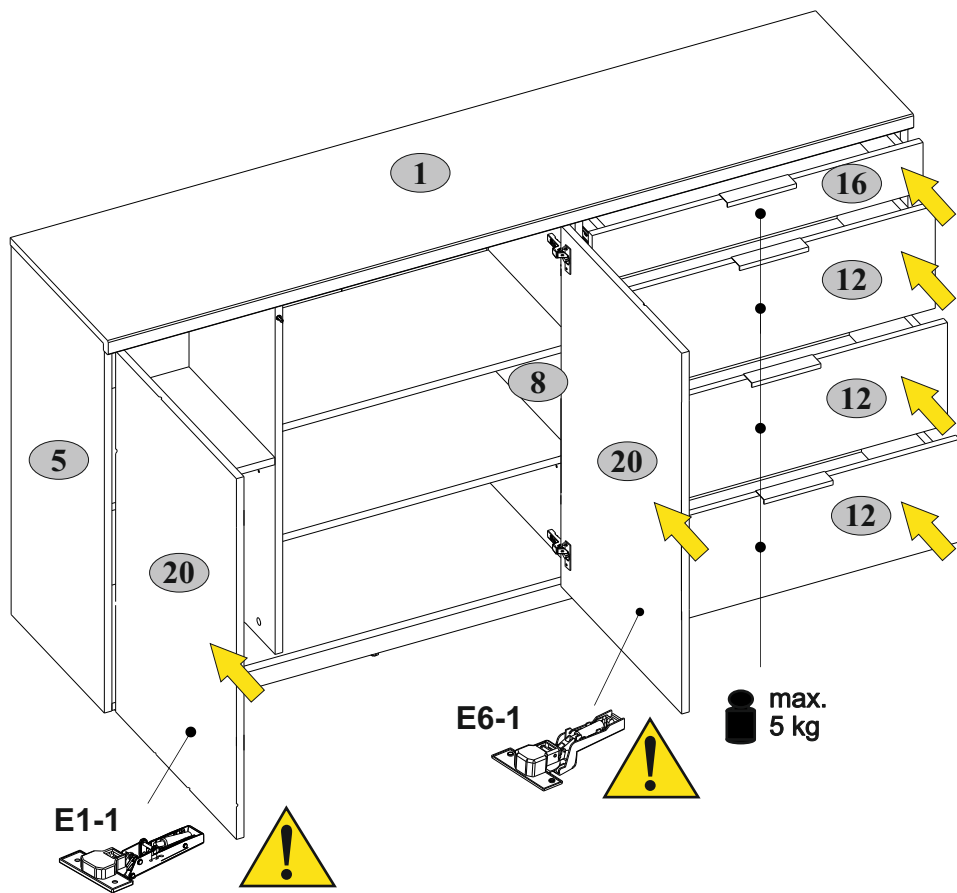



Инструкция по уходу за мебелью и правила эксплуатации

1. Мебель рекомендуется эксплуатировать в бытовых помещениях с температурой воздуха не ниже +2°C и относительной влажностью 45-70 %.
2. Мебель должна быть защищена от воздействия прямых солнечных лучей, так как это вредит внешнему виду изделий и может изменить цвет поверхности.
3. Не следует ставить на поверхность мебели горячие предметы.
4. Случайно попавшую на поверхность изделия влагу, жидкость следует снять сухой тканью.
5. Удаление пыли с полированной или лакированной поверхности следует производить сухой тканью (фланель, миткаль).
6. Полированные и лакированные поверхности мебели рекомендуется освежать специально предназначенными для этого средствами.
7. Очищать стекла рекомендуется специальными составами, нанесенными на мягкую ткань.
8. Не допускается применение соды, стиральных порошков, абразивных паст, порошков и прочих, не предназначенных для ухода за изделиями мебели препаратов.

Гарантии изготовителя

1. Гарантийный срок эксплуатации изделия - 36 месяцев со дня продажи магазином. В период гарантийного срока изготовитель гарантирует ремонт изделий или их замену, если потребителем не нарушены правила эксплуатации.
2. Претензии предъявляются потребителем непосредственно в торгующую организацию, в которой была приобретена мебель, предъявив настоящую "Инструкцию по сборке" и копию товарного чека.
3. Изделие, соответствует требованиям ГОСТ 16371-2014, ТР ТС 025/2012, ЕАЭС №BY/112 11.01. ТР025 018 05832 от 13.10.2020 по 12.10.2025.
4. Срок службы мебели - 5 лет.
5. Предприятие-изготовитель оставляет за собой право вносить изменения в конструкцию изделия, не ухудшая его конструктивные и эксплуатационные характеристики.
6. Для сборки изделий рекомендуется привлекать квалифицированных специалистов.

Запах.

От новой мебели может исходить запах материалов, из которых она изготовлена. Запах может сохраняться в течение трёх недель с момента сборки. Для снижения интенсивности запаха рекомендуется:

-для мягкой мебели - пропылесосить изделие и проветрить помещение.

Повторять 3-4 раза в день.

-для корпусной мебели – протирать тканью, смоченной мягким моющим средством, вытирать чистой сухой тканью и проветривать помещение, предварительно открывая все двери и ящики изделия.

Повторять 3-4 раза в день.

Важно! Сохраните, пожалуйста, инструкцию в случае повторной сборки мебели или рекламации. В случае составления рекламации пользуйтесь, пожалуйста, обозначением из инструкции сборки.