

EAC

инструкция по сборке
Кровать арт. 4540

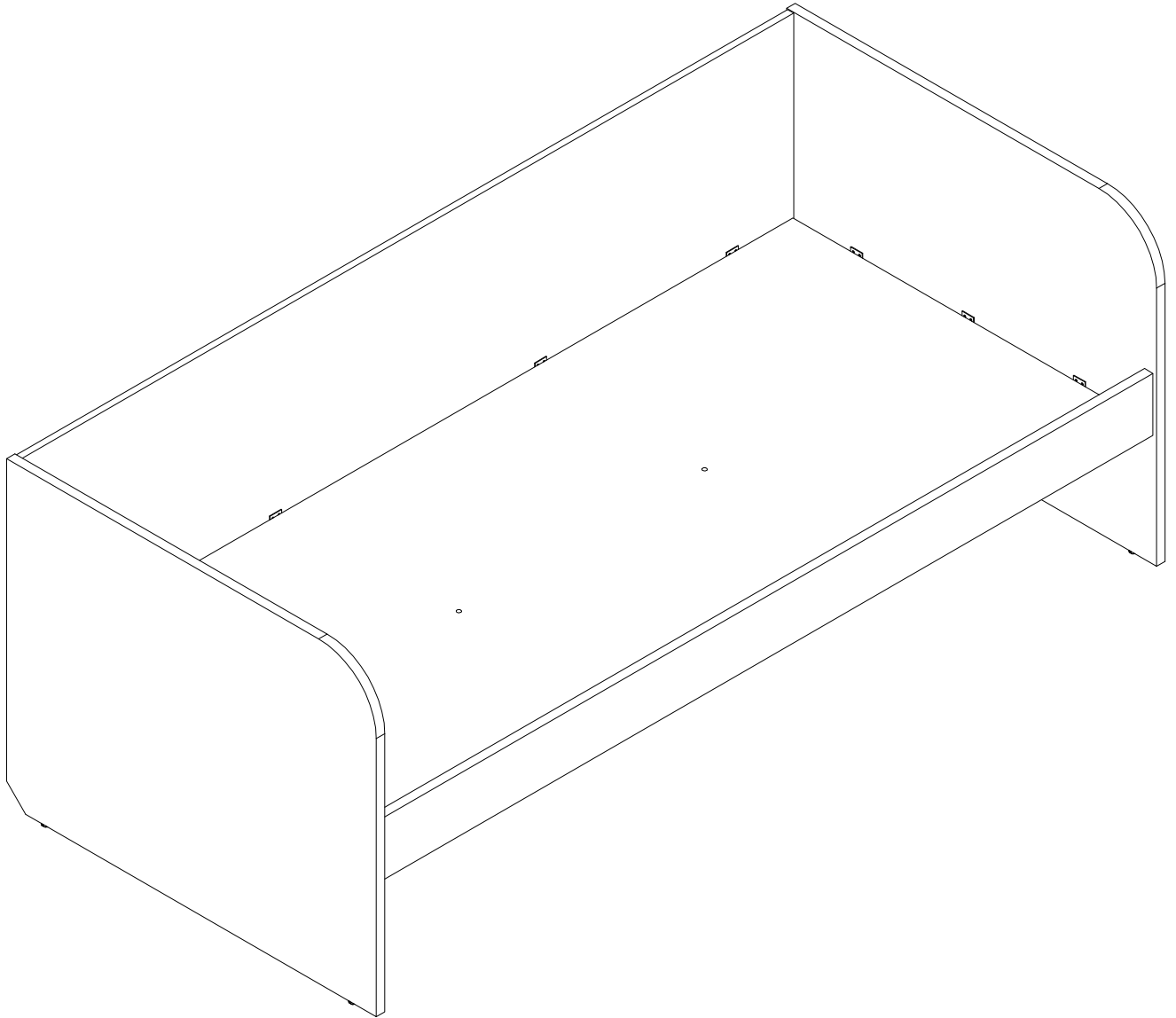

габаритные размеры

*высота - 777 мм
ширина - 2054 мм
глубина - 963 мм*

единая справочная служба:
8 800 100-50-22
(звонок по России бесплатный)

LAZURIT
FURNITURE FACTORY

1

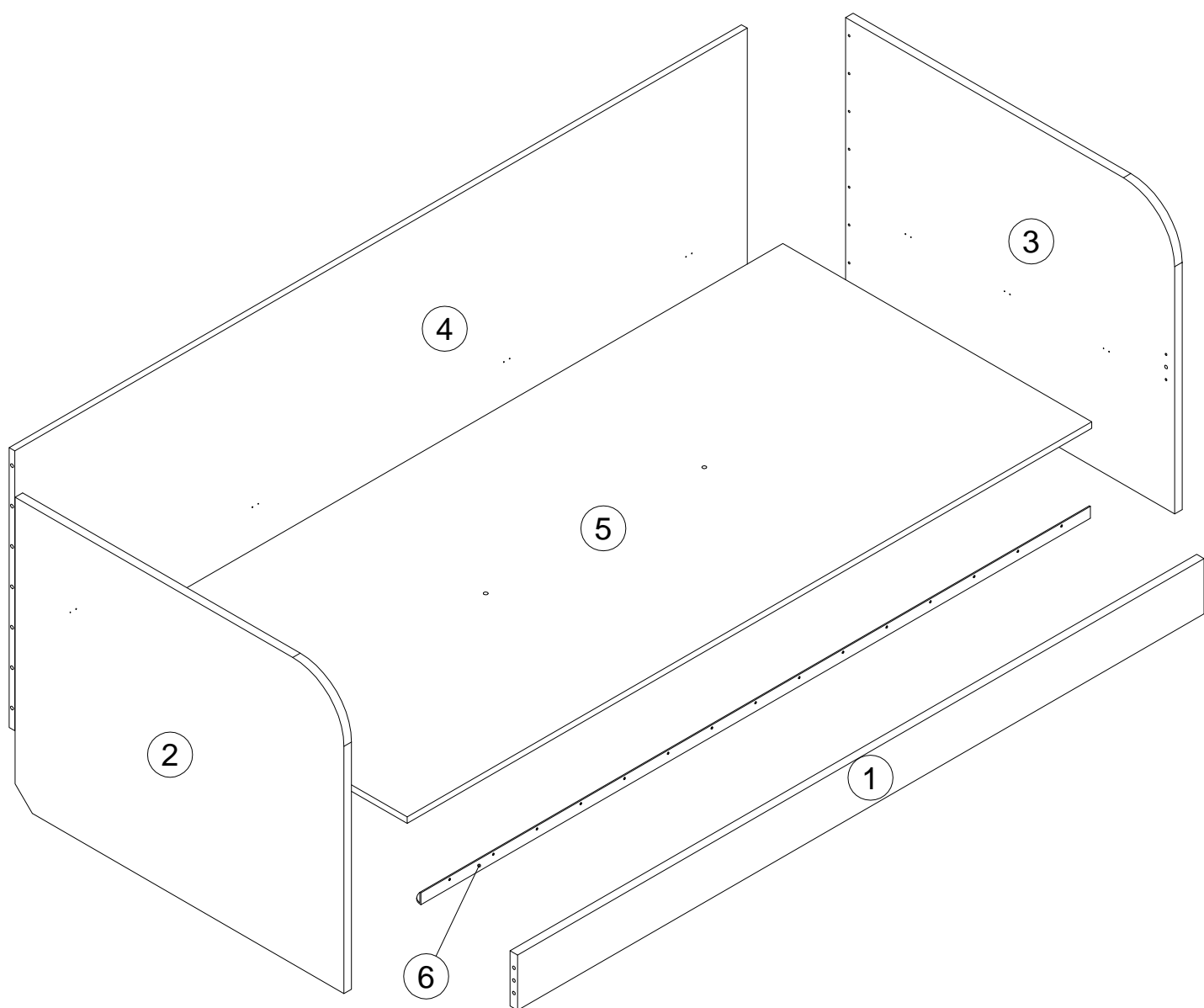





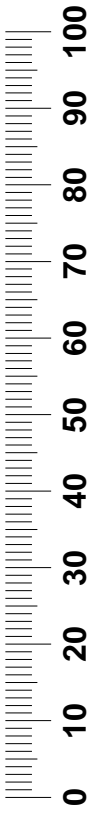
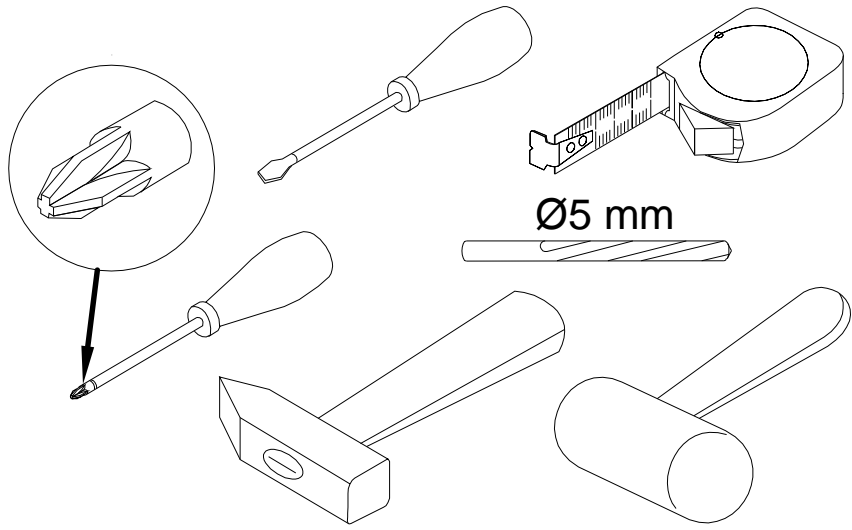
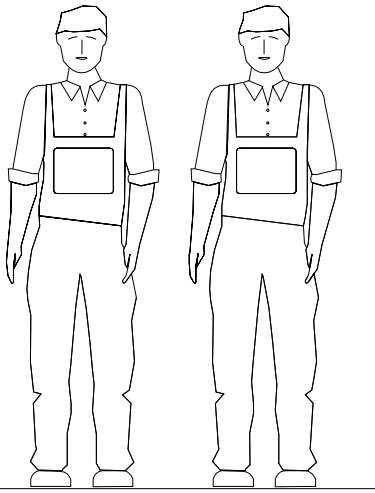



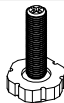

| поз. | наименование детали | № упак. | шт. | длина, мм | ширина, мм |
|------|------------------------|------------|-----|--------------|---------------|
| 1 | Царга | 2 | 1 | 2010 | 140 |
| 2 | Стенка боковая левая | 1 | 1 | 777 | 963 |
| 3 | Стенка боковая правая | 1 | 1 | 777 | 963 |
| 4 | Стенка задняя | 2 | 1 | 2010 | 665 |
| 5 | Стенка горизонтальная | 2 | 1 | 2004 | 904 |
| 6 | Уголок кровати | 2 | 1 | 1960 | 30 |

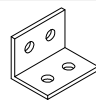
2

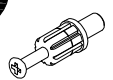

3

| | | | | | |
|-----------------------------------------------------------------------------------------------------------------------------------|----------------------------------------------------------------------------------------------------------------------------------|---------------------------------------------------------------------------------------------------------------------------------|---------------------------------------------------------------------------------------------------------------------------------|---------------------------------------------------------------------------------------------------------------------------|-------------------------------------------------------------------------------------------------------------------------------------|
| A  20x0.5 x14 100640 | B  20x0.5 x4 100640 | C  M8 x4 000131 | D  M8 x4 000132 | E  x10 113834 | F  3.5x16 x63 000763 |
| G  7x32 x18 090913 | H  15x12 x14 000146 | I  15x16 x4 000147 | J  8x35 x2 000151 | K  x2 079479 | |

G
000131

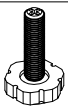

M8
x4

D
000132



M8
x4

E
113834

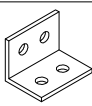

x6

F
000763



3.5x16
x12

G
090913



7x32
x18

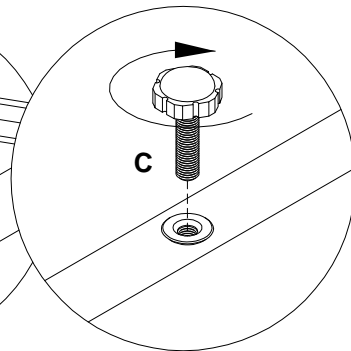
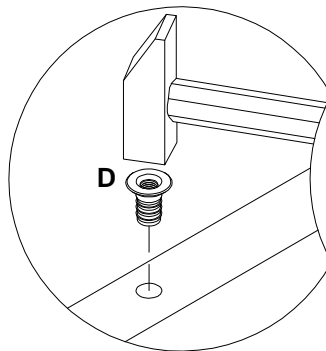
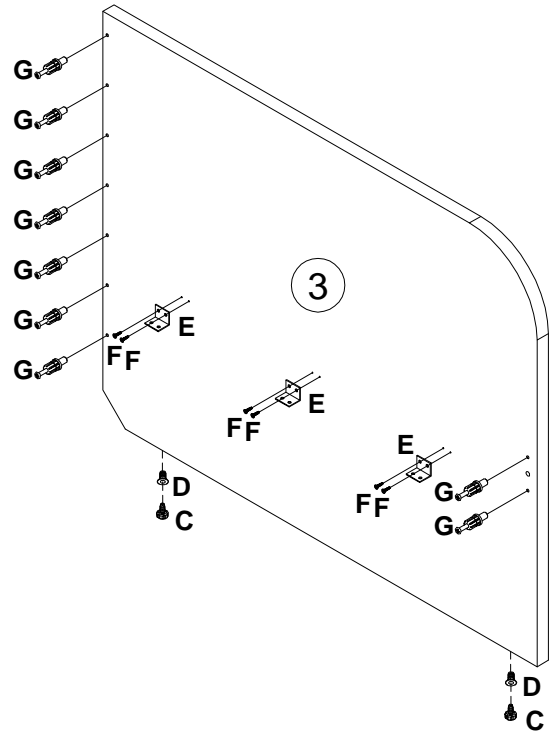
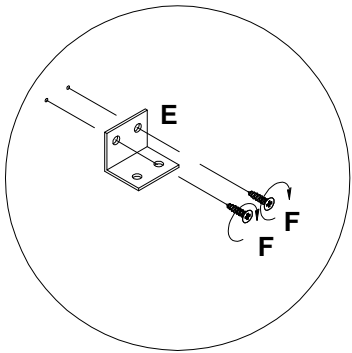
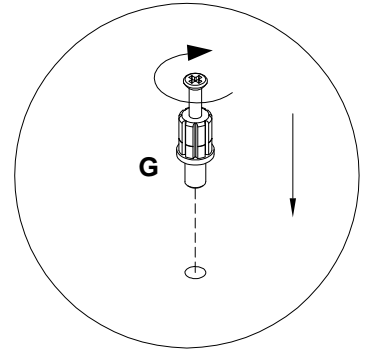
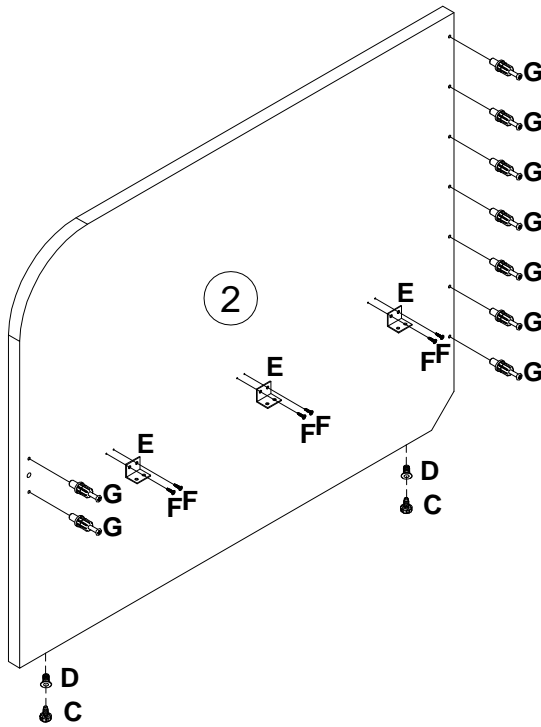

5

- I** 000147 15x16 x4
- J** 000151 8x35 x2

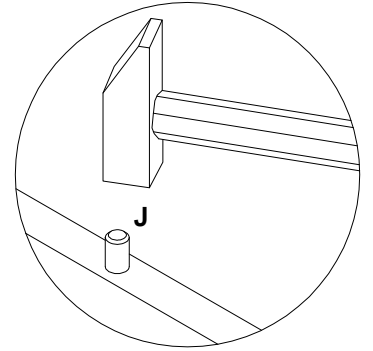
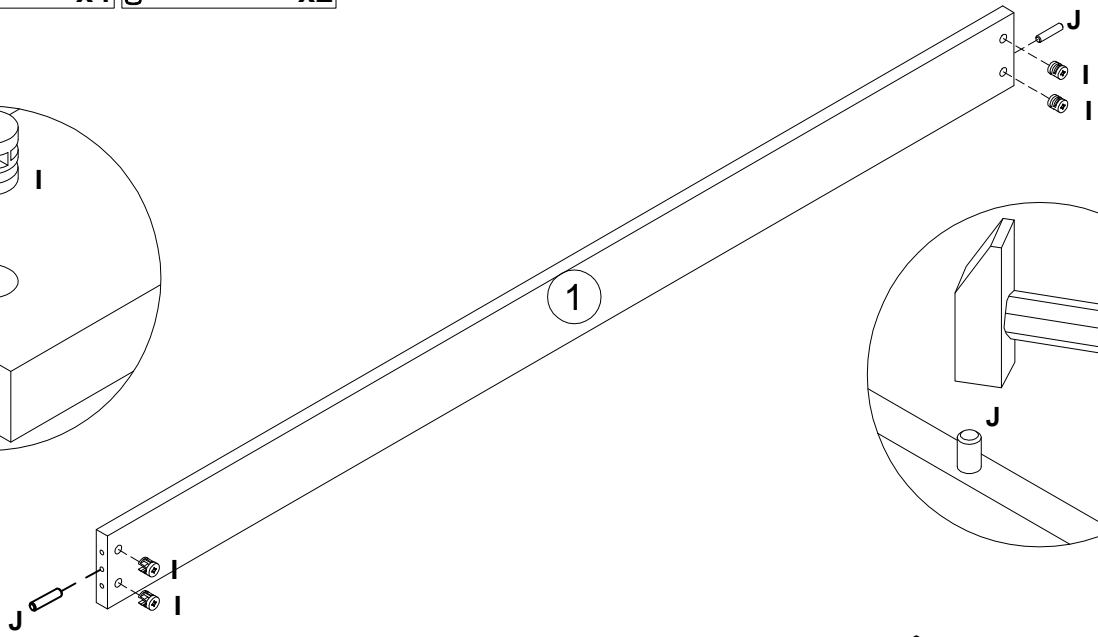
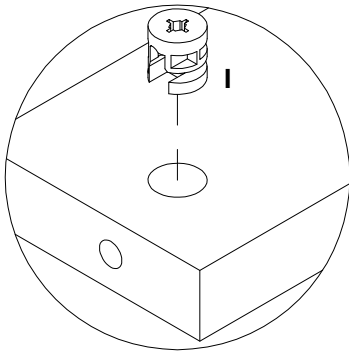

6

- E** 113834 x4
- F** 000763 3.5x16 x8
- H** 000146 15x12 x14

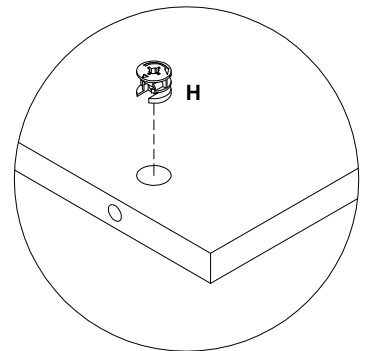
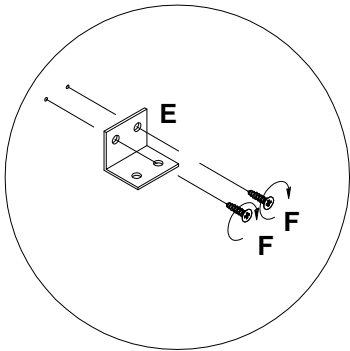
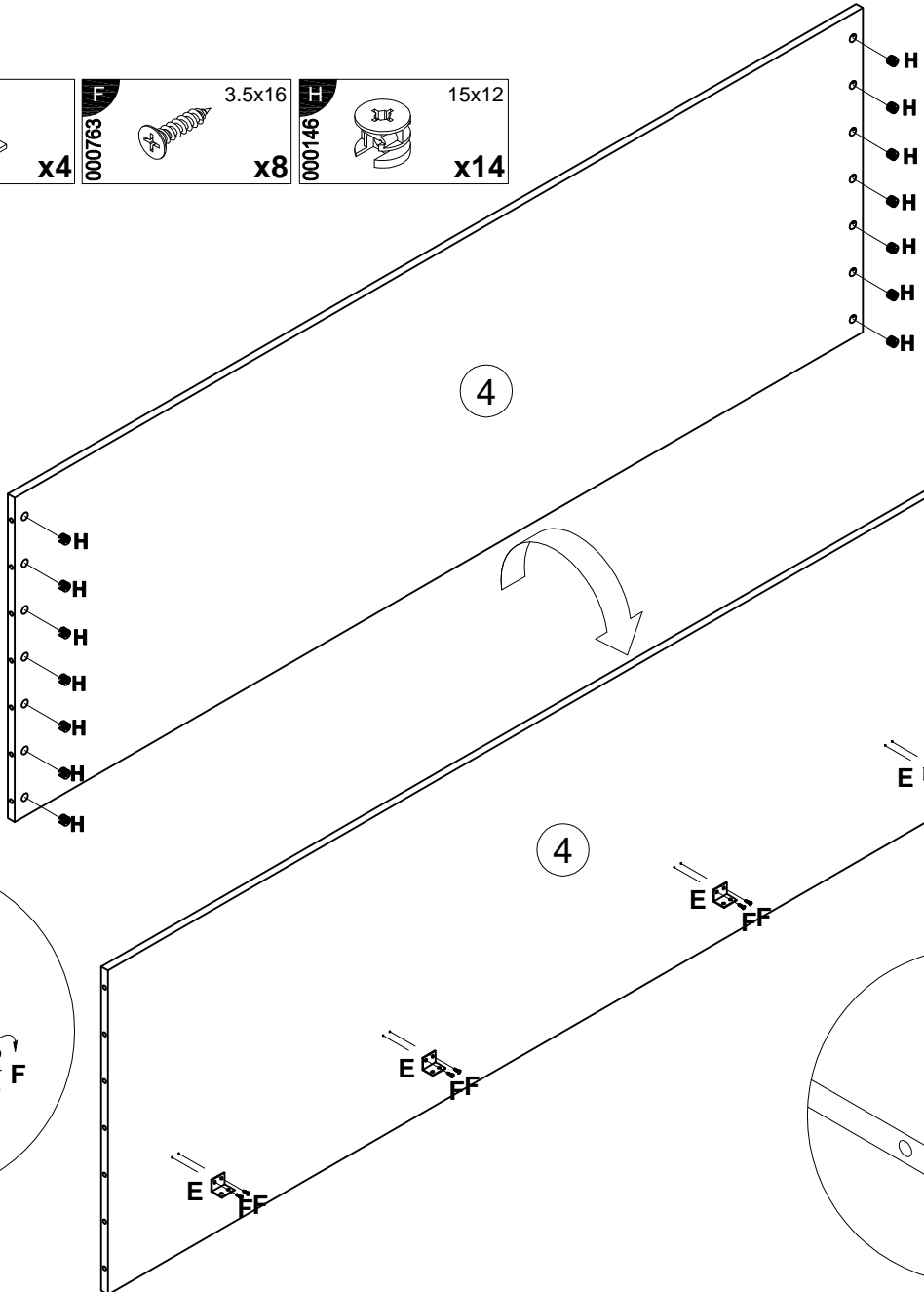

7

| | | | |
|----------|------------------------------------------------------------------------------------|----------|------------------------------------------------------------------------------------|
| A | 20x0.5 | B | 20x0.5 |
| 100840 |  | 100840 |  |
| | x14 | | x4 |

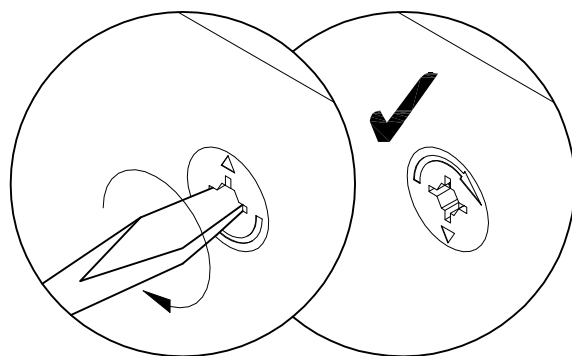
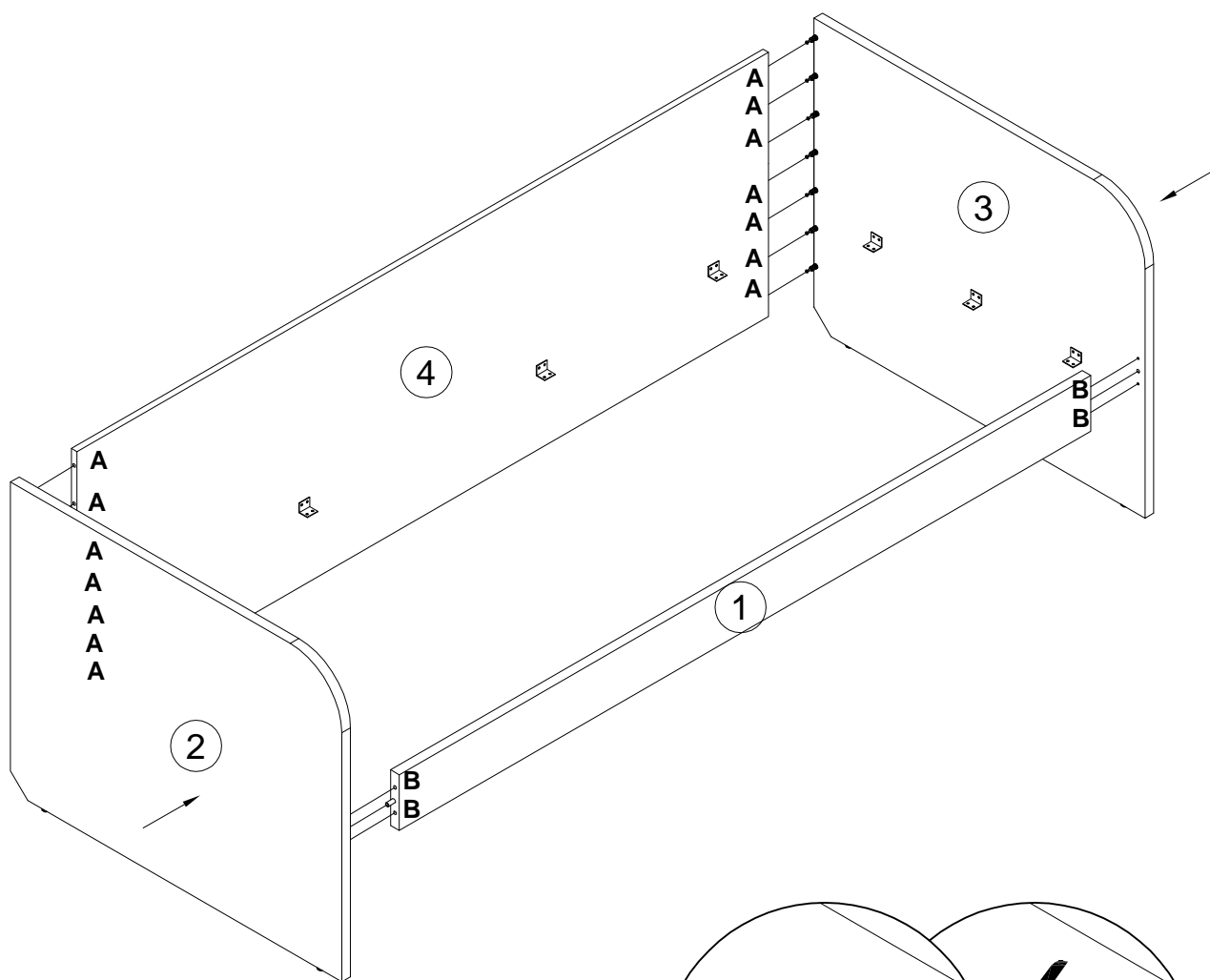
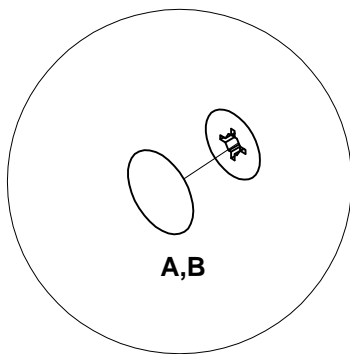

8

000763 3.5x16 x15

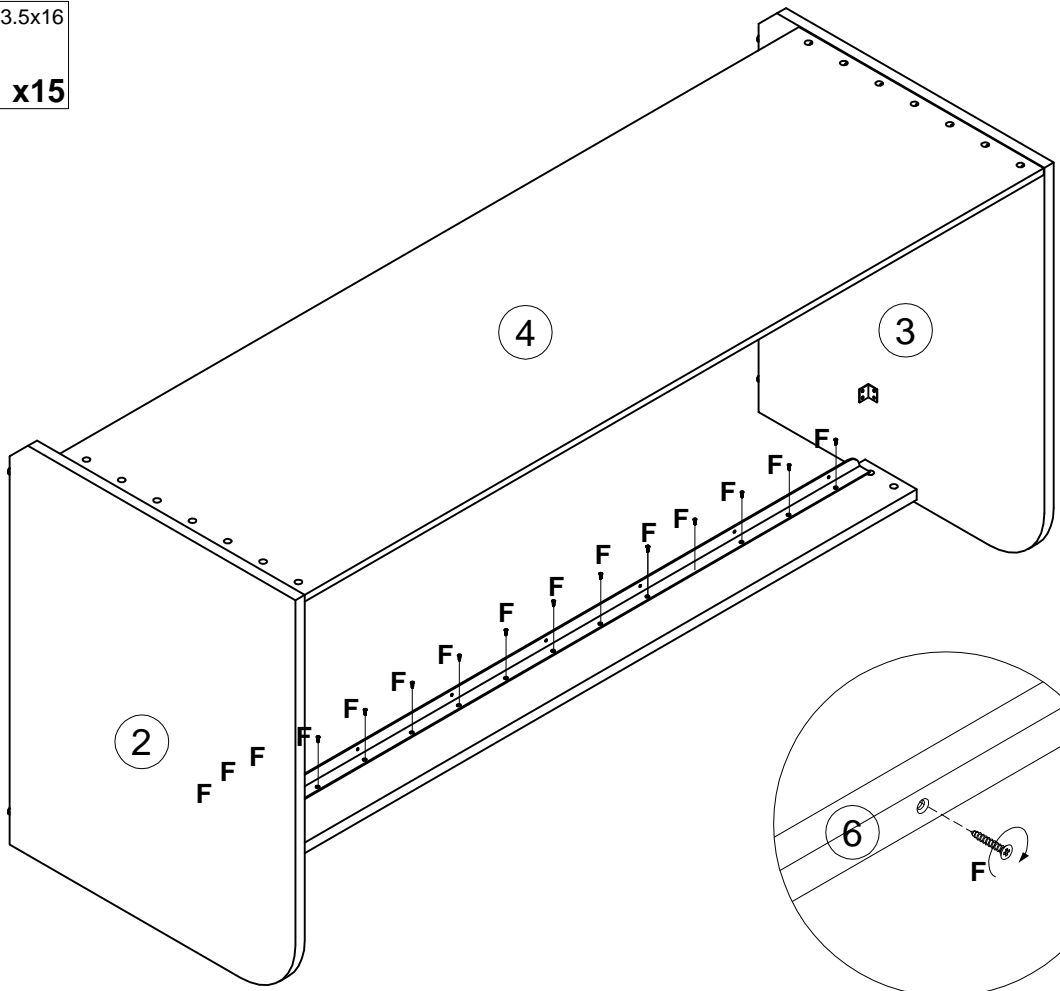

9

000763 3.5x16 x28

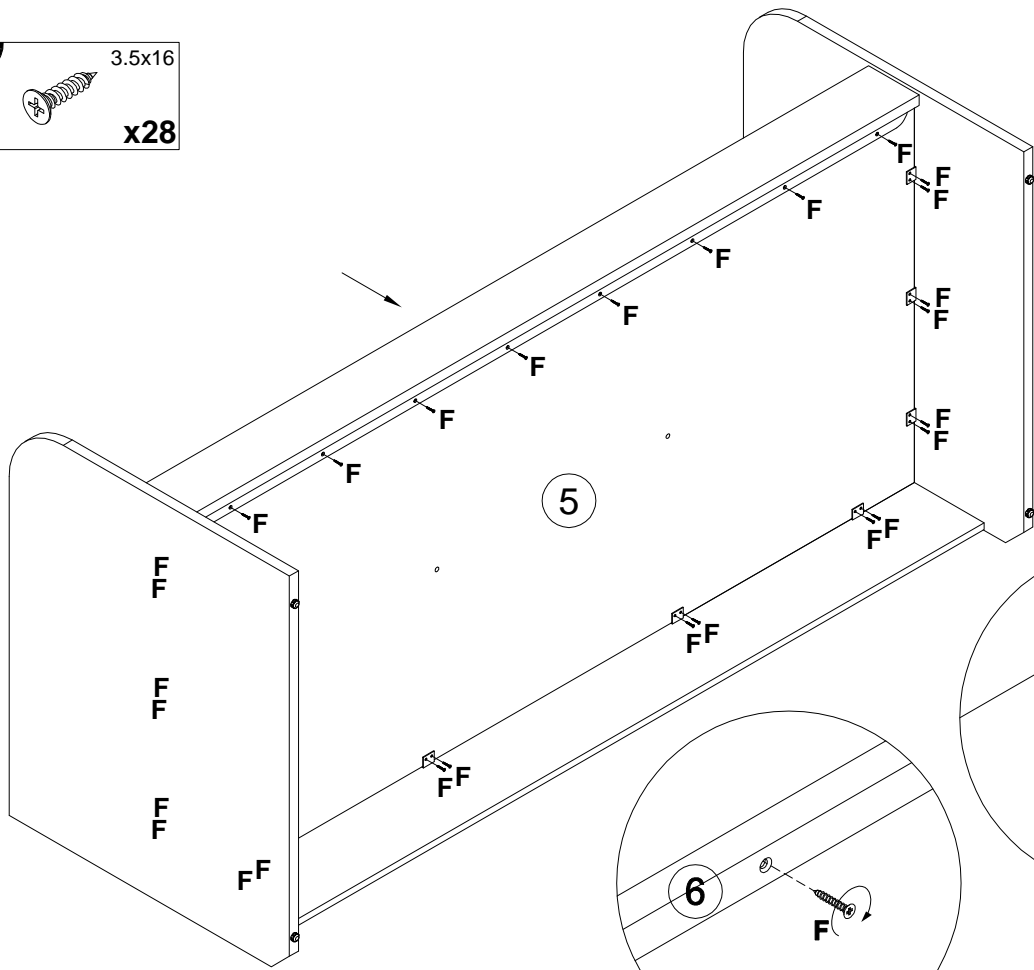

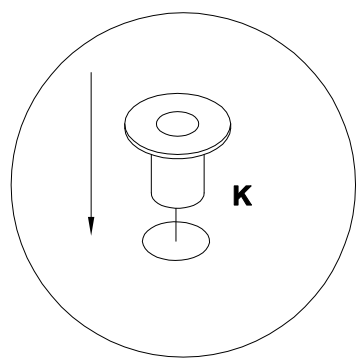
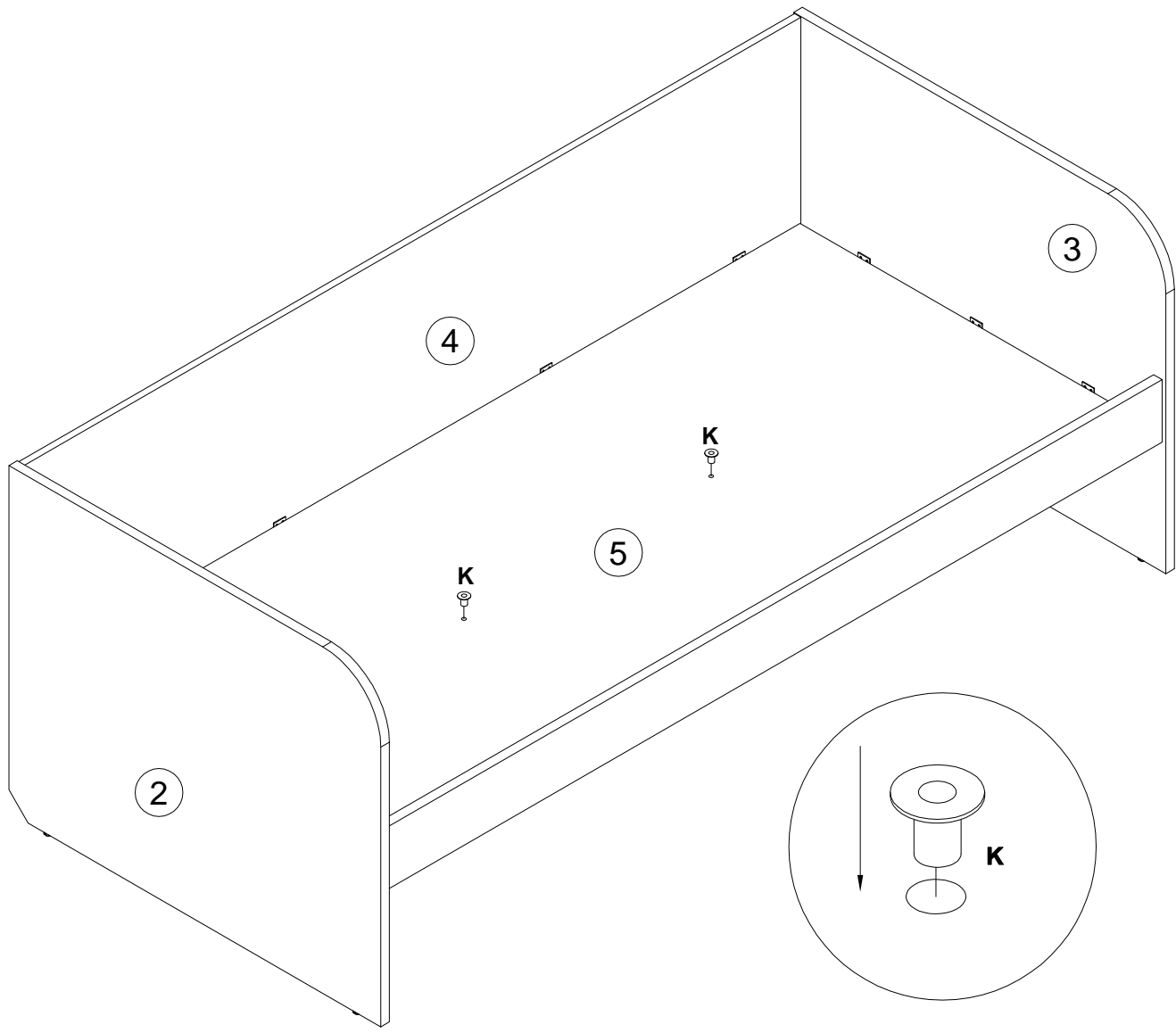

Инструкция по уходу за мебелью и правила эксплуатации

1. Мебель рекомендуется эксплуатировать в бытовых помещениях с температурой воздуха не ниже +2 °С и относительной влажностью 45-70%.
2. Мебель должна быть защищена от воздействия прямых солнечных лучей, так как это вредит внешнему виду изделий и может изменить цвет поверхности.
3. Не следует ставить на поверхность мебели горячие предметы.
4. Случайно попавшую на поверхность изделия влагу, жидкость следует снять сухой тканью.
5. Удаление пыли с полированной или лакированной поверхности следует производить сухой тканью (фланель, миткаль).
6. Полированные и лакированные поверхности мебели рекомендуется освежать специально предназначенными для этого средствами.
7. Очищать стекла рекомендуется специальными составами, нанесенными на мягкую ткань.
8. Не допускается применение соды, стиральных порошков, абразивных паст, порошков и прочих, не предназначенных для ухода за изделиями мебели препаратов.

В связи с постоянной работой, направленной на улучшение потребительских свойств мебели, предприятие-изготовитель оставляет за собой право на изменения конструкции, не влияющие на качество и внешний вид изделия.