

Инструкция по уходу за мебелью и правила эксплуатации

1. Мебель рекомендуется эксплуатировать в бытовых помещениях с температурой воздуха не ниже +2°C и относительной влажностью 45-70 %.
2. Мебель должна быть защищена от воздействия прямых солнечных лучей, так как это вредит внешнему виду изделий и может изменить цвет поверхности.
3. Не следует ставить на поверхность мебели горячие предметы.
4. Случайно попавшую на поверхность изделия влагу, жидкость следует снять сухой тканью.
5. Удаление пыли с полированной или лакированной поверхности следует производить сухой тканью (фланель, миткаль).
6. Полированные и лакированные поверхности мебели рекомендуется освежать специально предназначенными для этого средствами.
7. Очищать стекла рекомендуется специальными составами, нанесенными на мягкую ткань.
8. Не допускается применение соды, стиральных порошков, абразивных паст и прочих средств, не предназначенных для ухода за предметами мебели.

В связи с постоянной работой, направленной на улучшение потребительских свойств мебели, предприятие-изготовитель оставляет за собой право на изменения конструкции, не влияющие на качество и внешний вид изделия.



инструкция по сборке Карниз с цоколем для 2-дв. шкафа арт. 5212

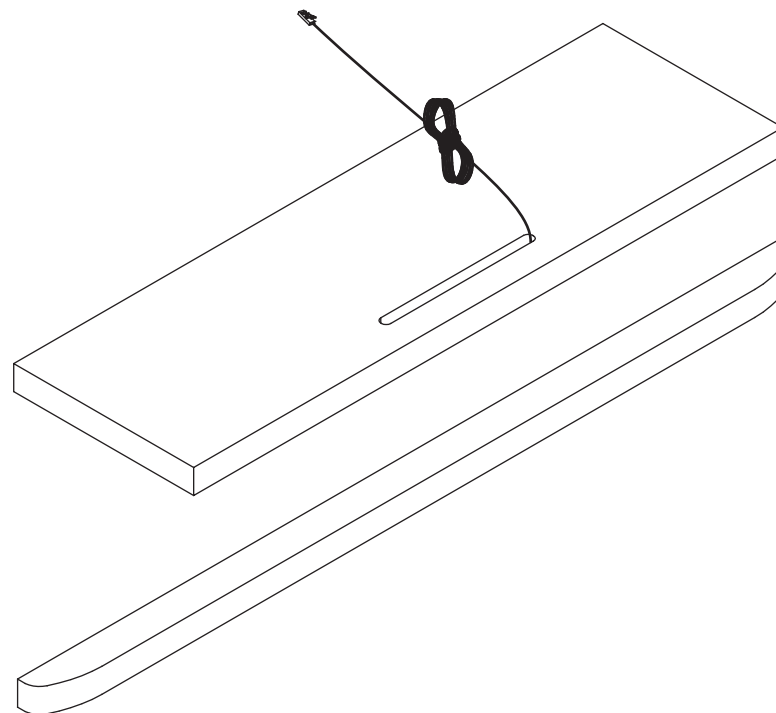

единая справочная служба:
8 800 100-50-22
(звонок по России бесплатный)

LAZURIT

1

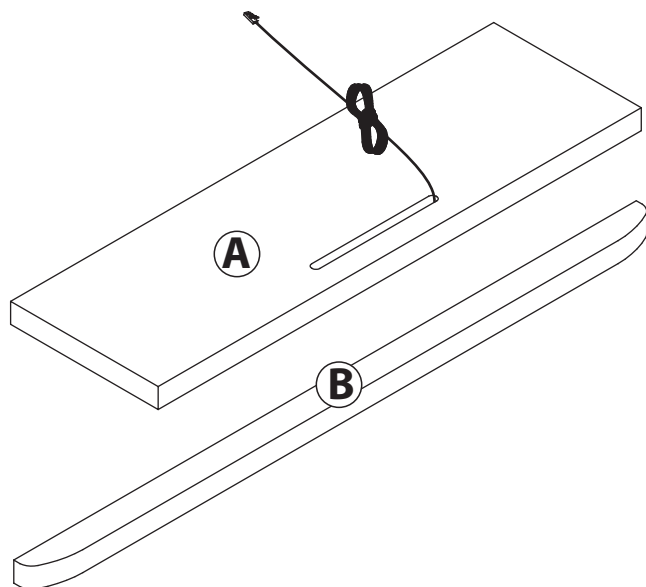

поз.	название детали	№ упак.	кол-во, шт.	длина, мм	ширина, мм
А	Крышка	1	1	776	237
В	Цоколь	1	1	1000	41

2

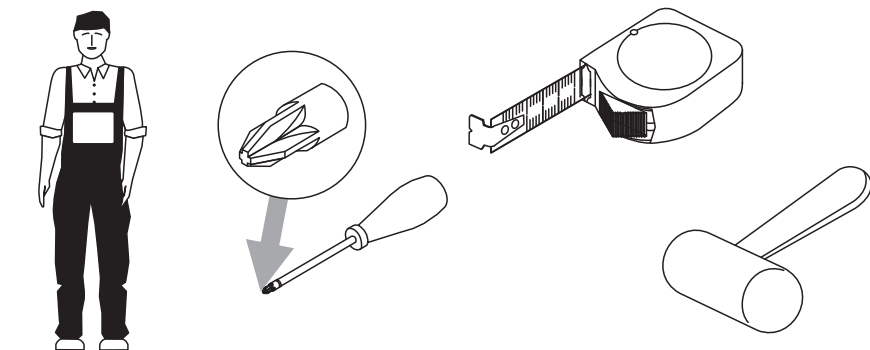

3

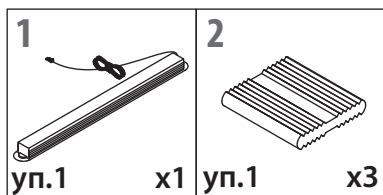

Пример:

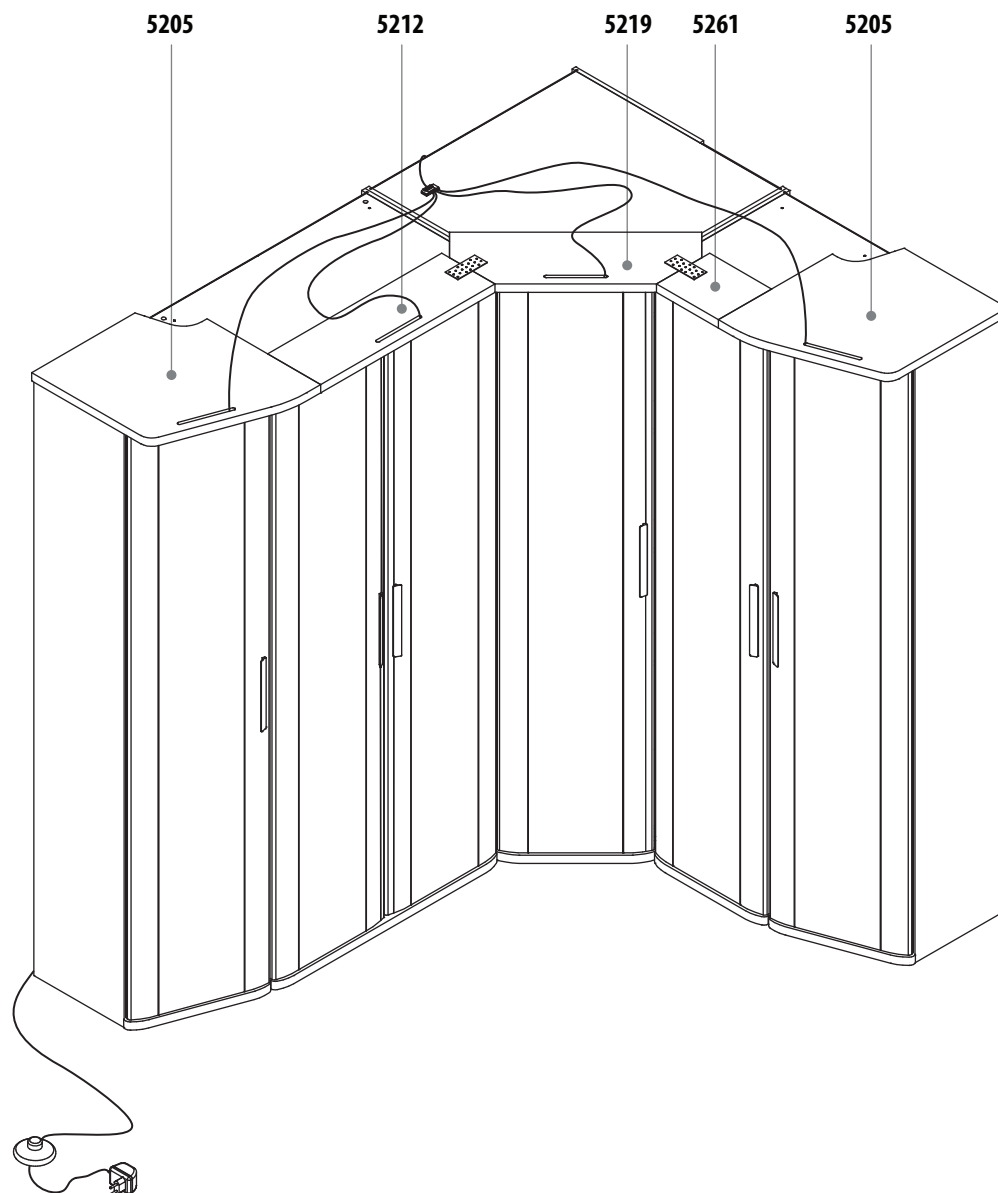

7

Пример:

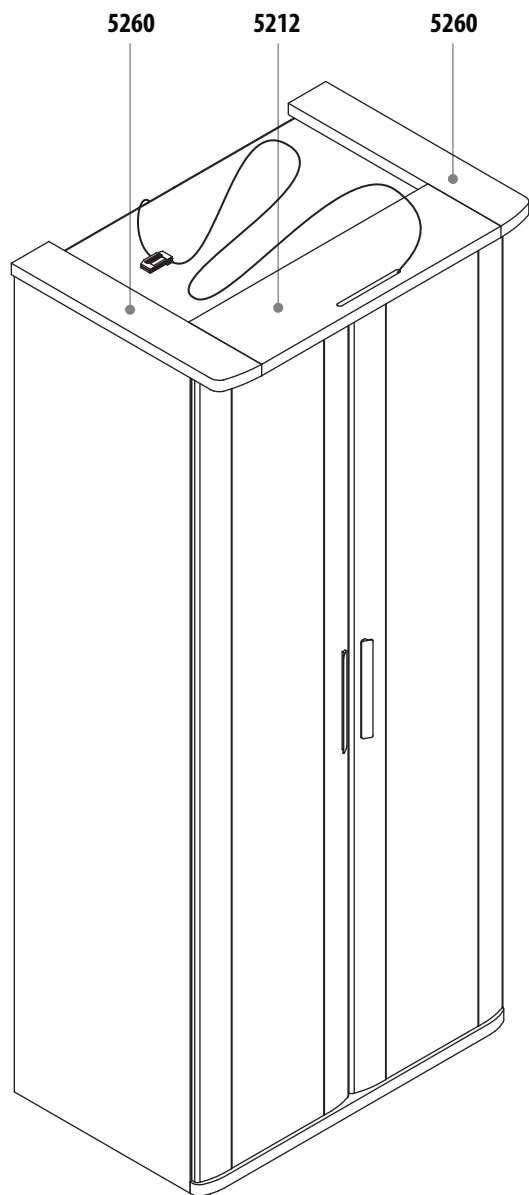

4

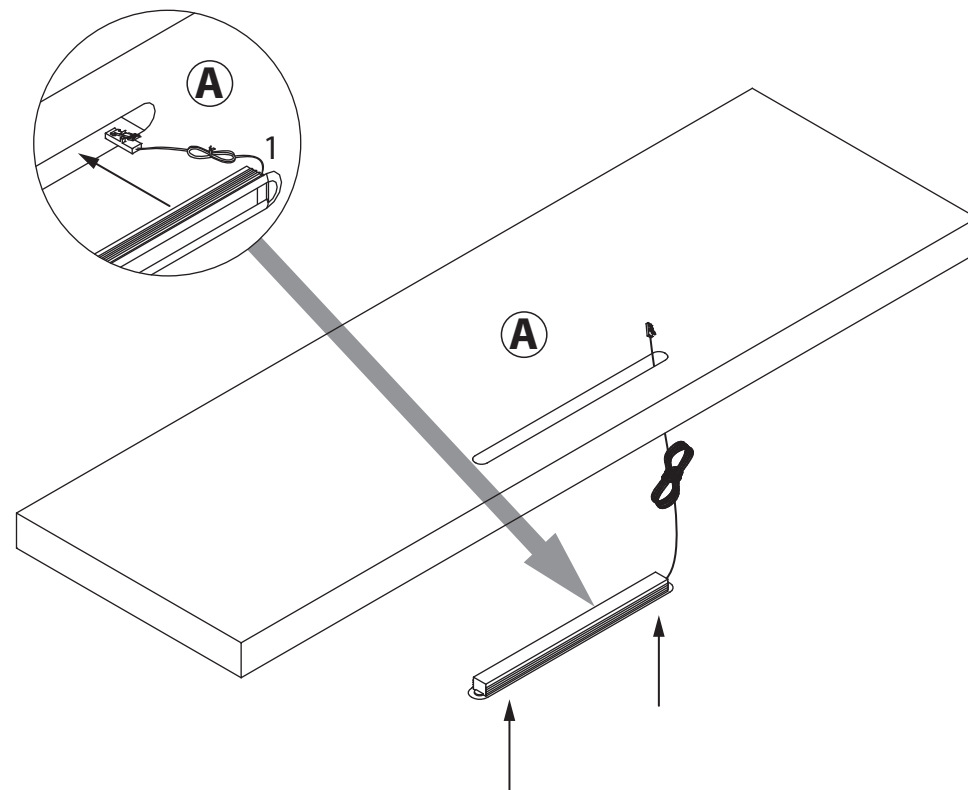

5



Шурупы из
упаковки шкафа

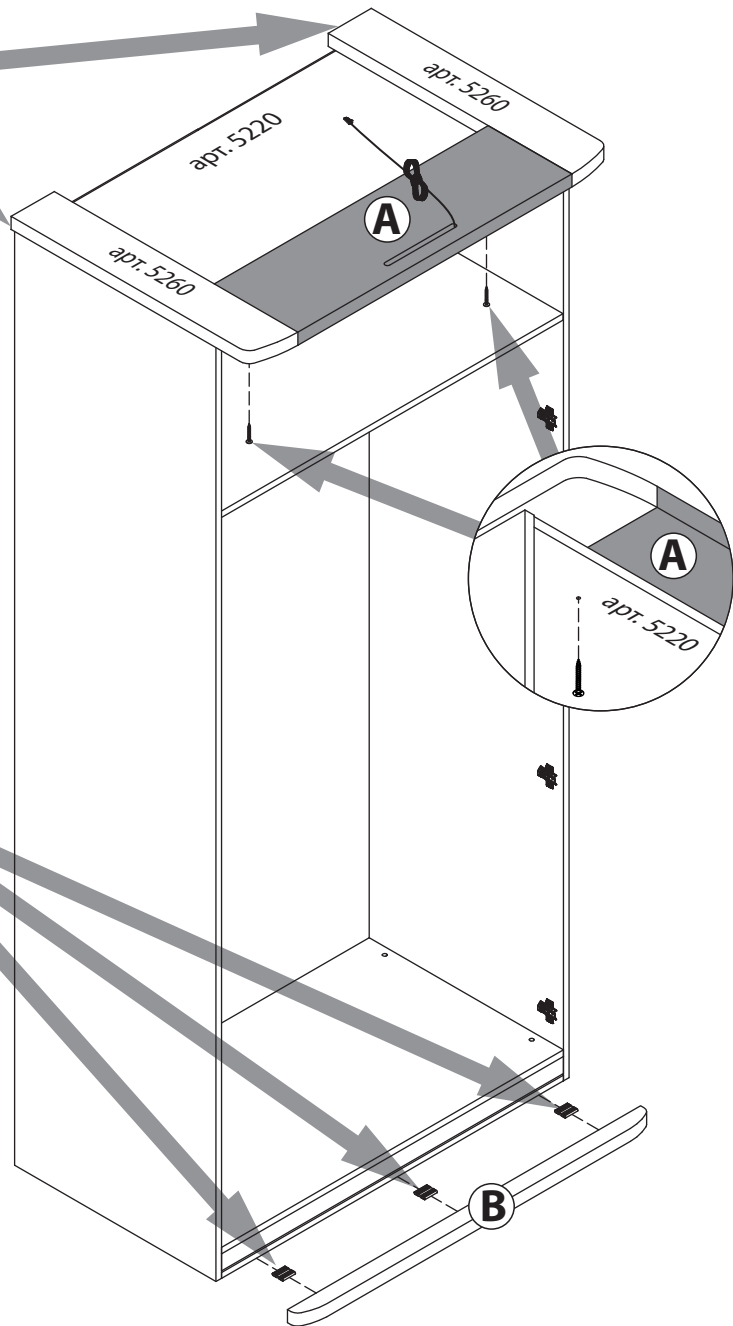
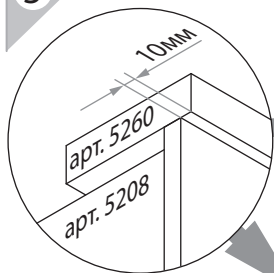

6

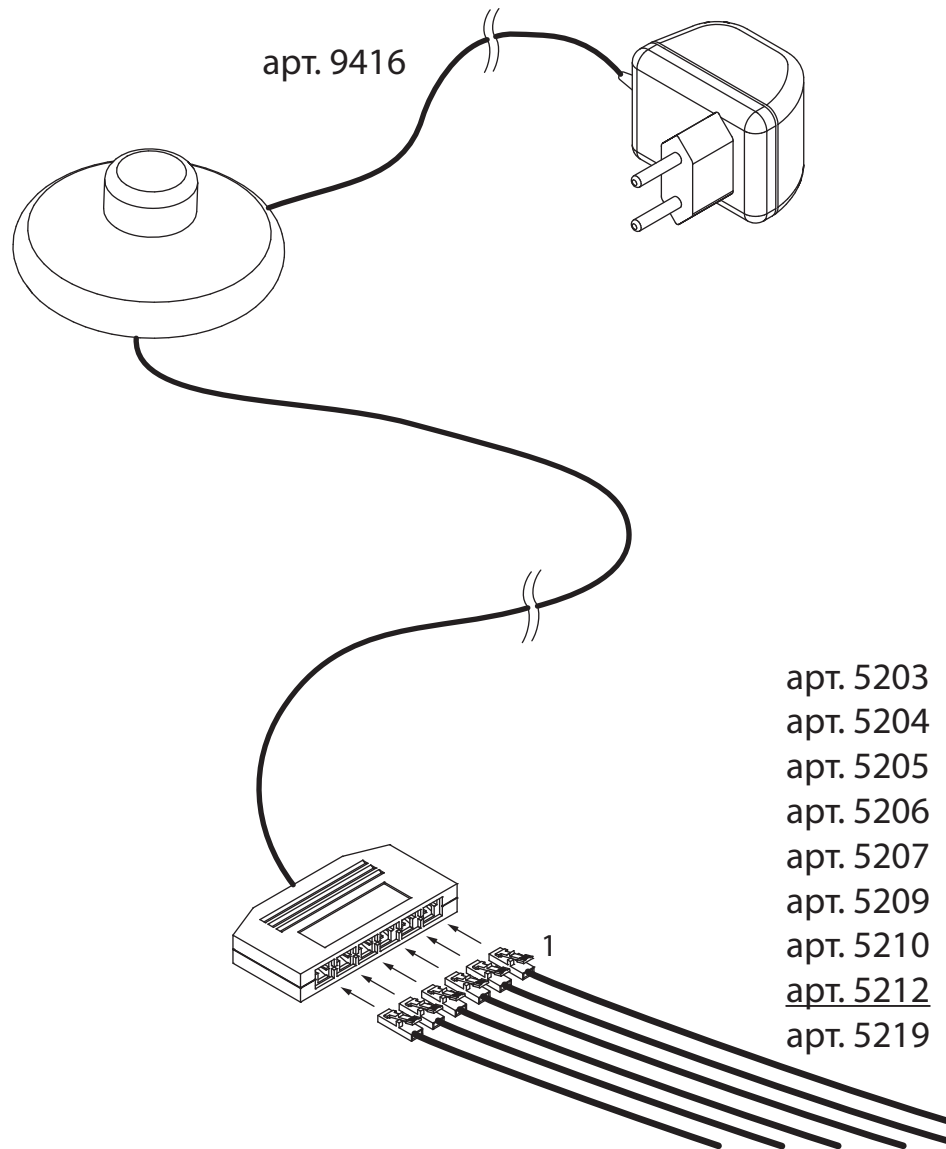

арт. 9416

- арт. 5203
- арт. 5204
- арт. 5205
- арт. 5206
- арт. 5207
- арт. 5209
- арт. 5210
- арт. 5212
- арт. 5219