

EAC

инструкция по сборке

Стеллаж арт. 4667, 4557

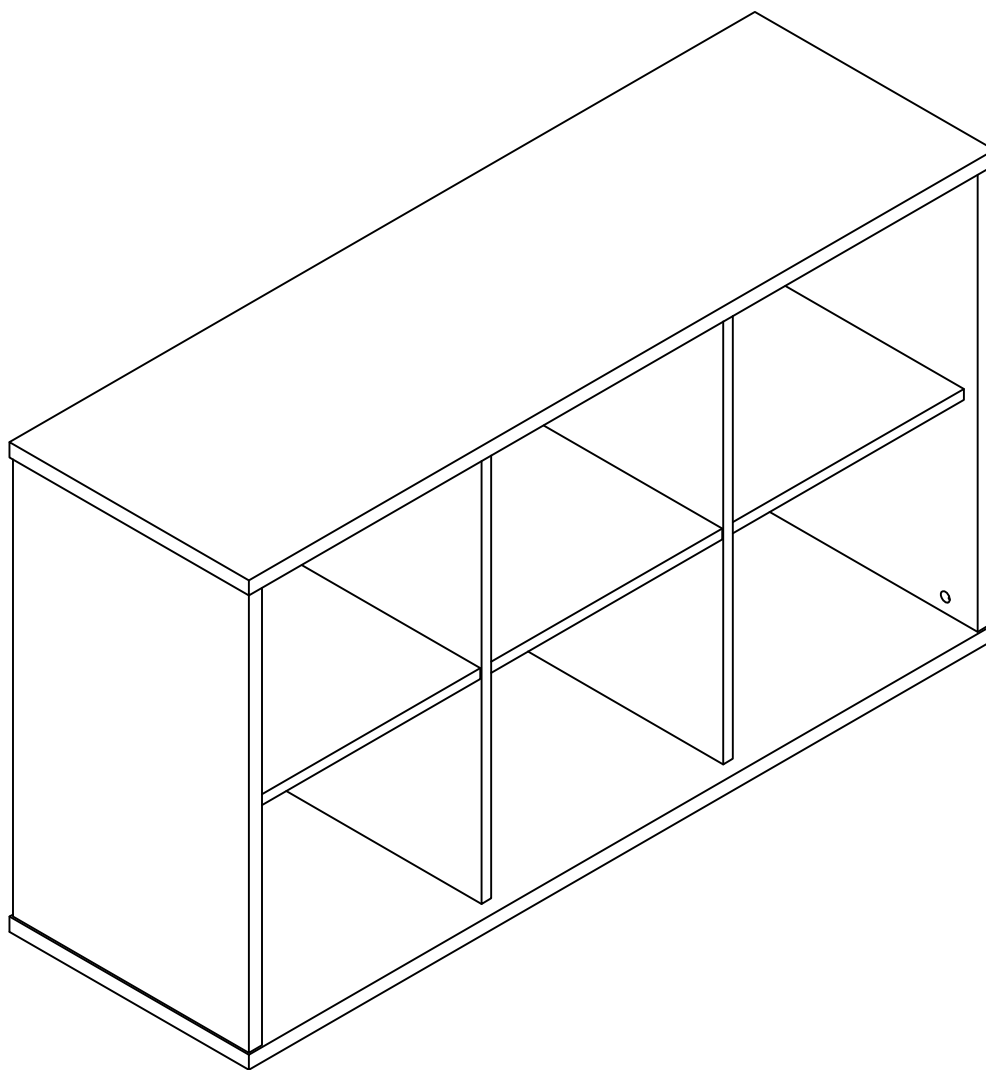

габаритные размеры

высота - 722 мм
ширина - 1252 мм
глубина - 402 мм

единая справочная служба:

8 800 100-50-22

(звонок по России бесплатный)

LAZURIT
FURNITURE FACTORY

1

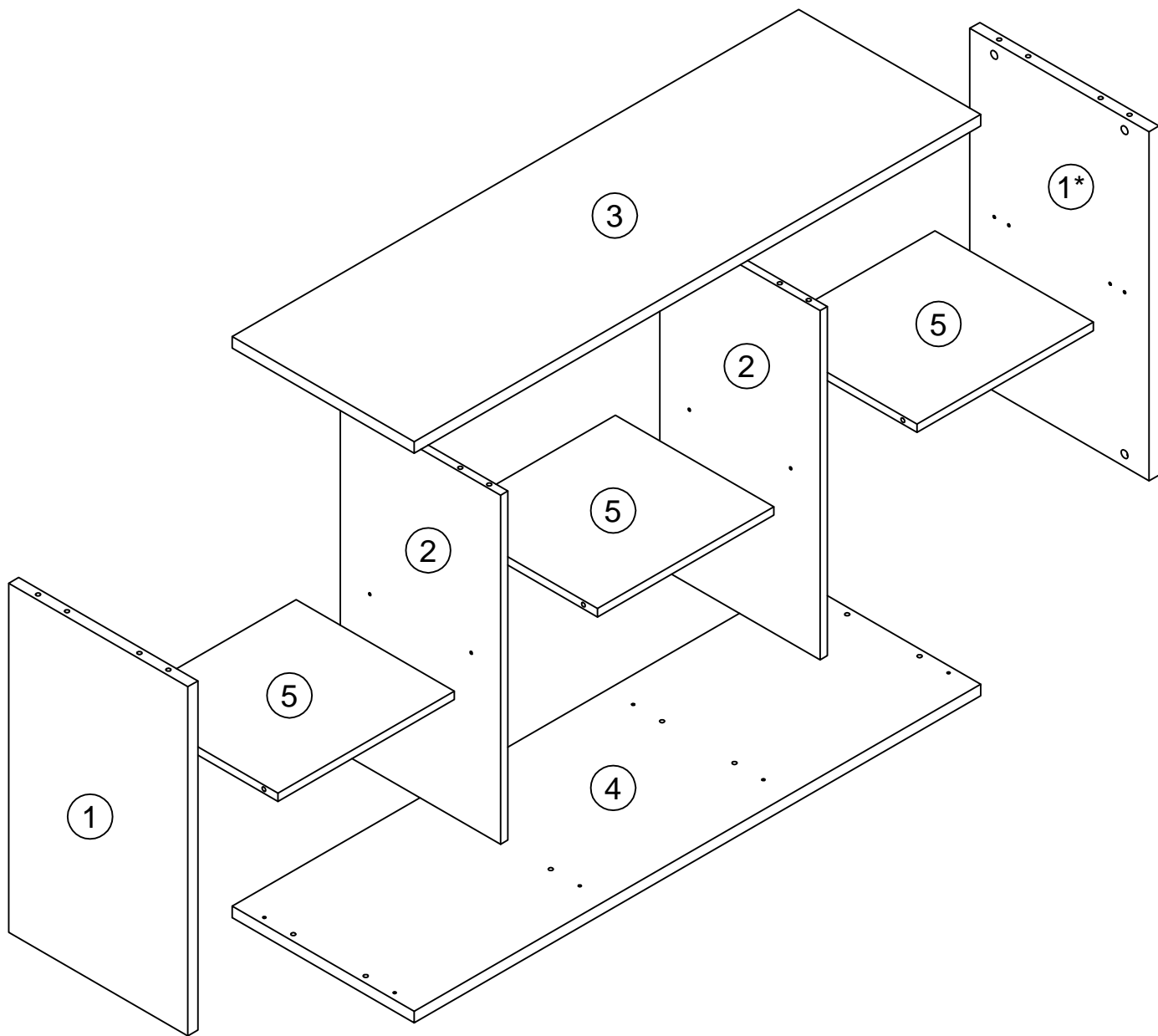

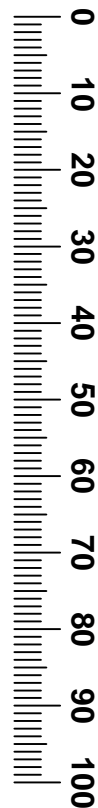
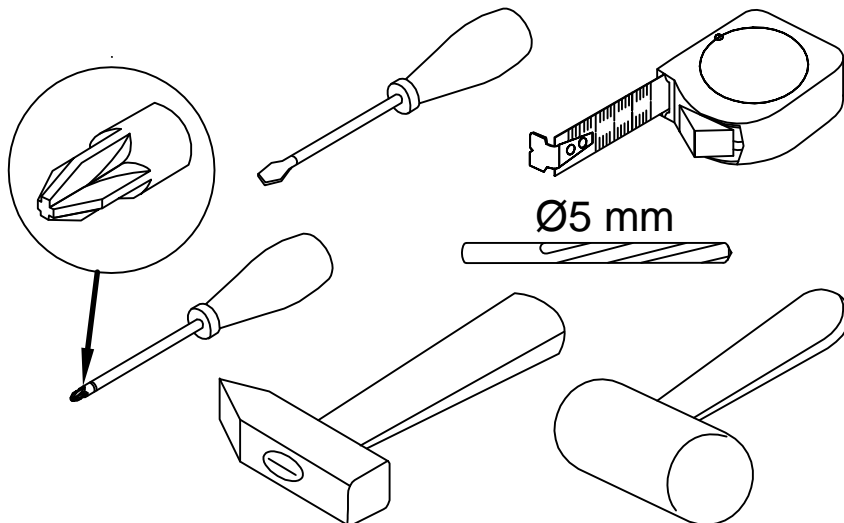
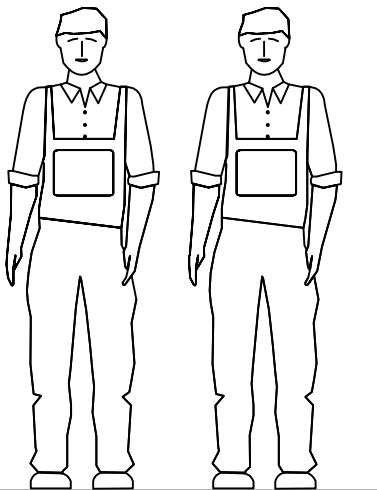

поз.	наименование детали	№ упак.	шт.	длина, мм	ширина, мм
1	Стенка боковая	1	2	668	396
2	Стенка-перегородка	1	2	668	354
3	Стенка горизонтальная	1	1	1252	402
4	Стенка горизонтальная	1	1	1252	402
5	Стенка горизонтальная	1	3	390	350

3



4

A 090913 7x32 x28	B 000146 15x12 x20	C 000147 15x16 x8	D 100640 20x0.5 x28	E 000151 8x35 x16	F 007086 M6 x6
G 208693 M6x16 x6	H 155999 x2	I 000754 3.5x16 x4	J 013859 8x40 x2	K 082609 4.5x75 x2	L 090185 4.5x45 x2
M 005145 M4x29 x2	N 088543 M4x25 x2				

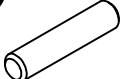
A 090913	 7x32 x12	B 000146	 15x12 x8	C 000147	 15x16 x8	E 000151	 8x35 x16
--------------------	--	--------------------	--	--------------------	--	--------------------	--

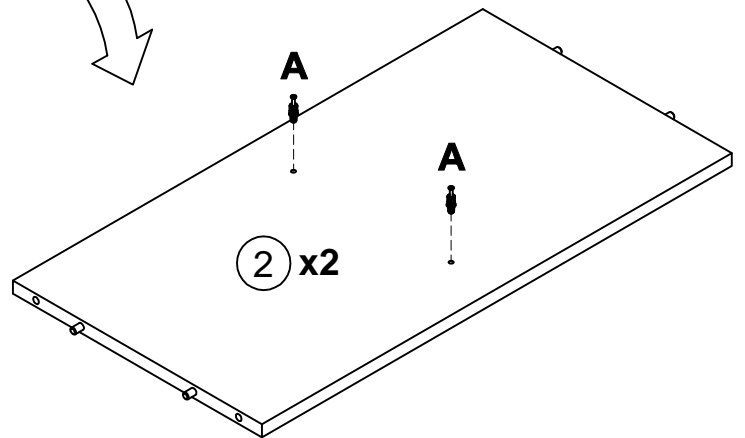
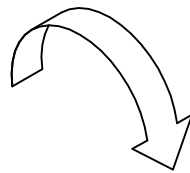
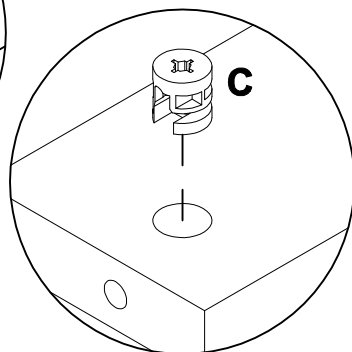
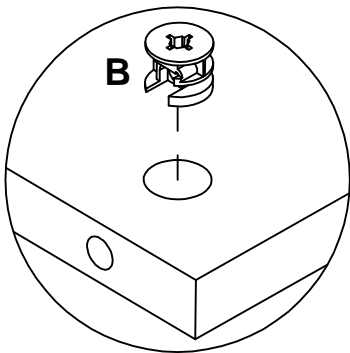
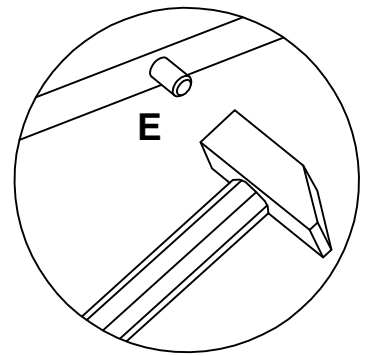
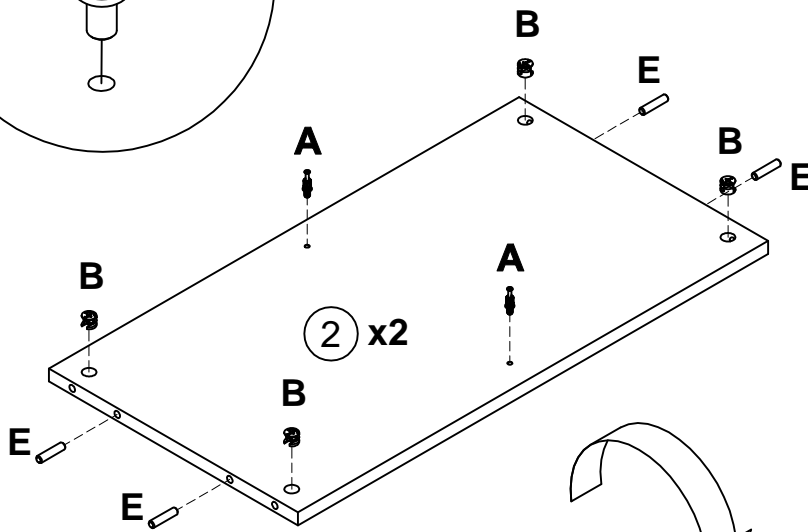
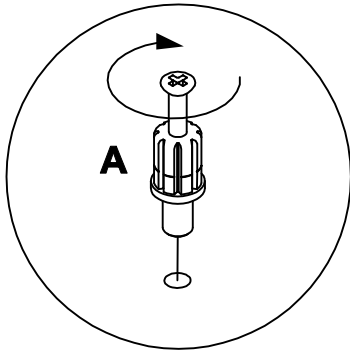
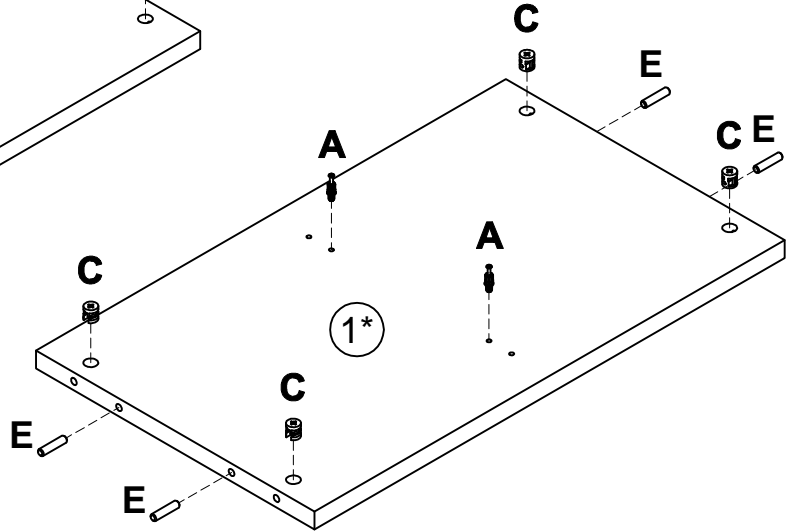
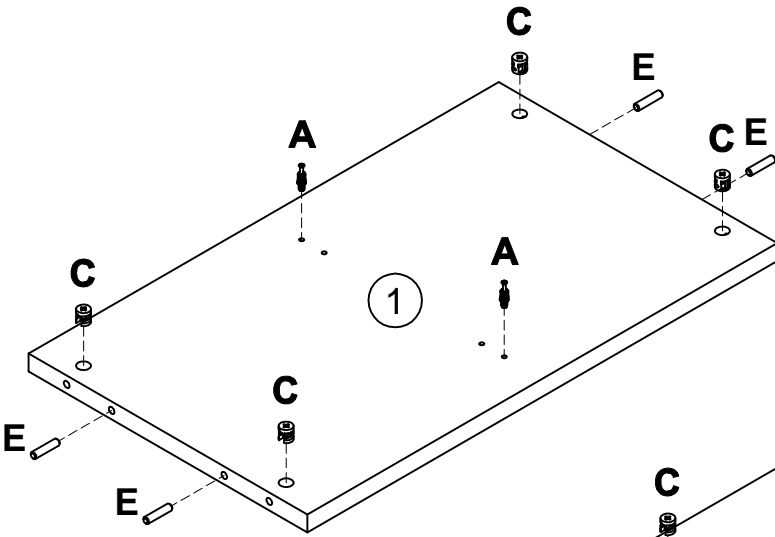

6

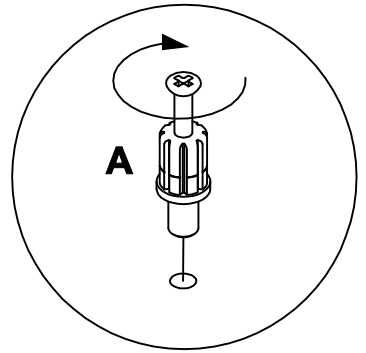
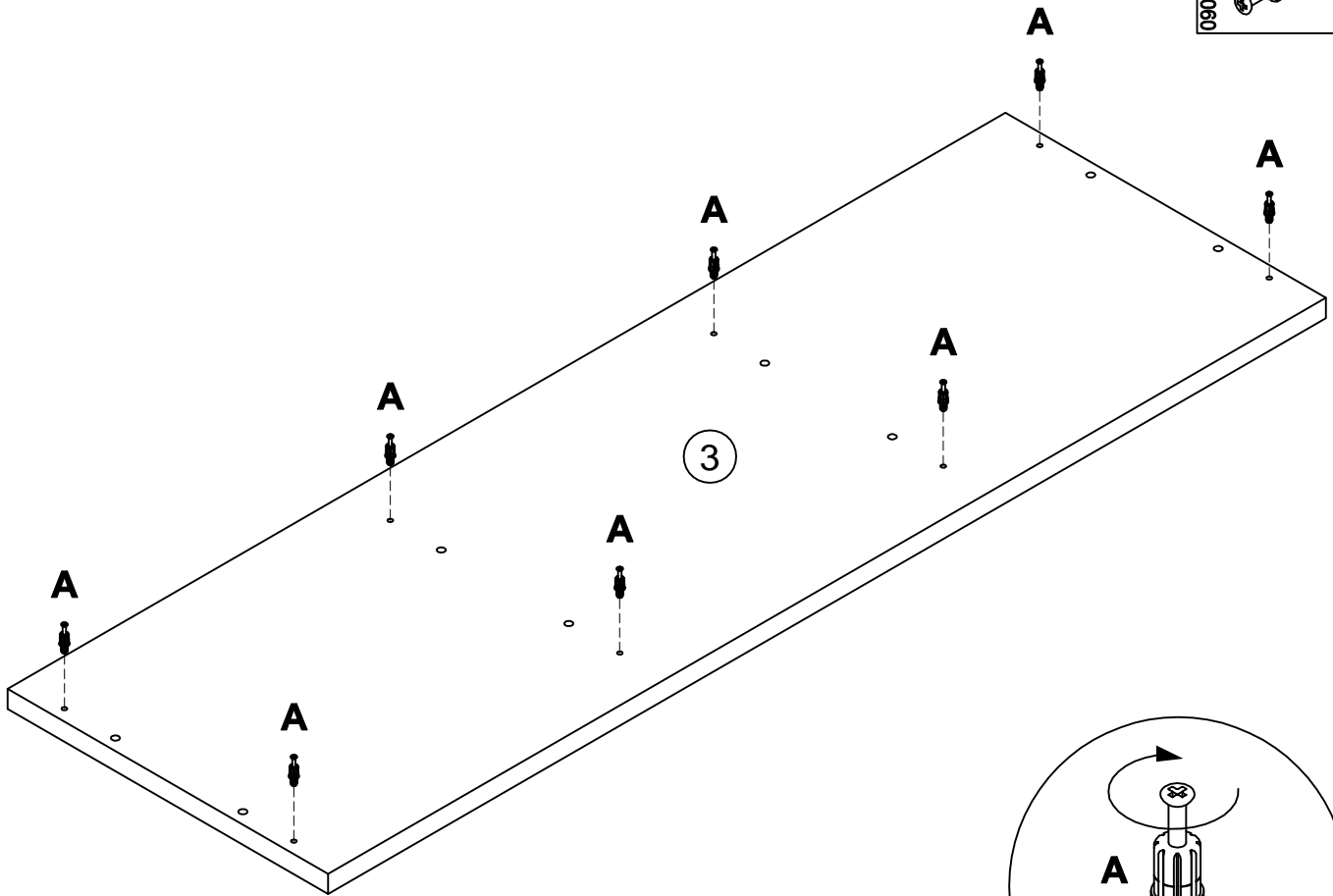

A
090913 7x32
x8

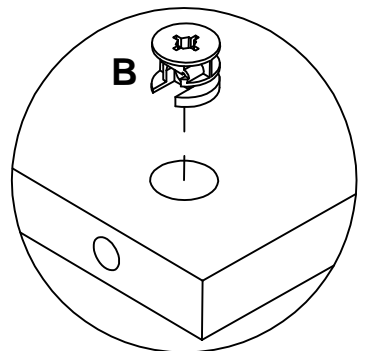
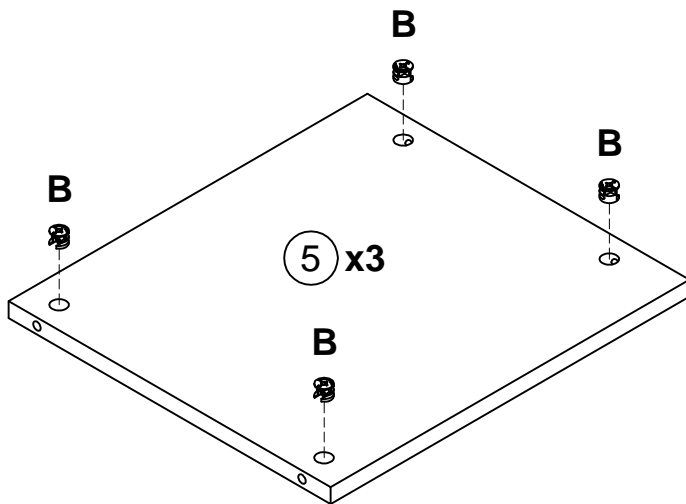

7

B
000146 15x12
x12



A 090913		7x32	F 007086		M6	G 208693		M6x16
		x8			x6			x6

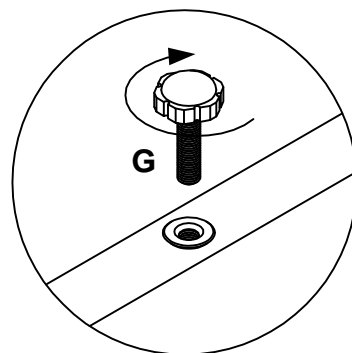
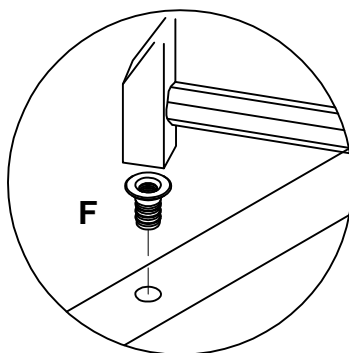
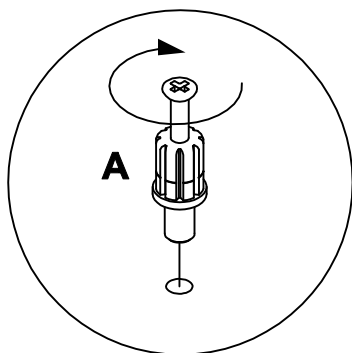
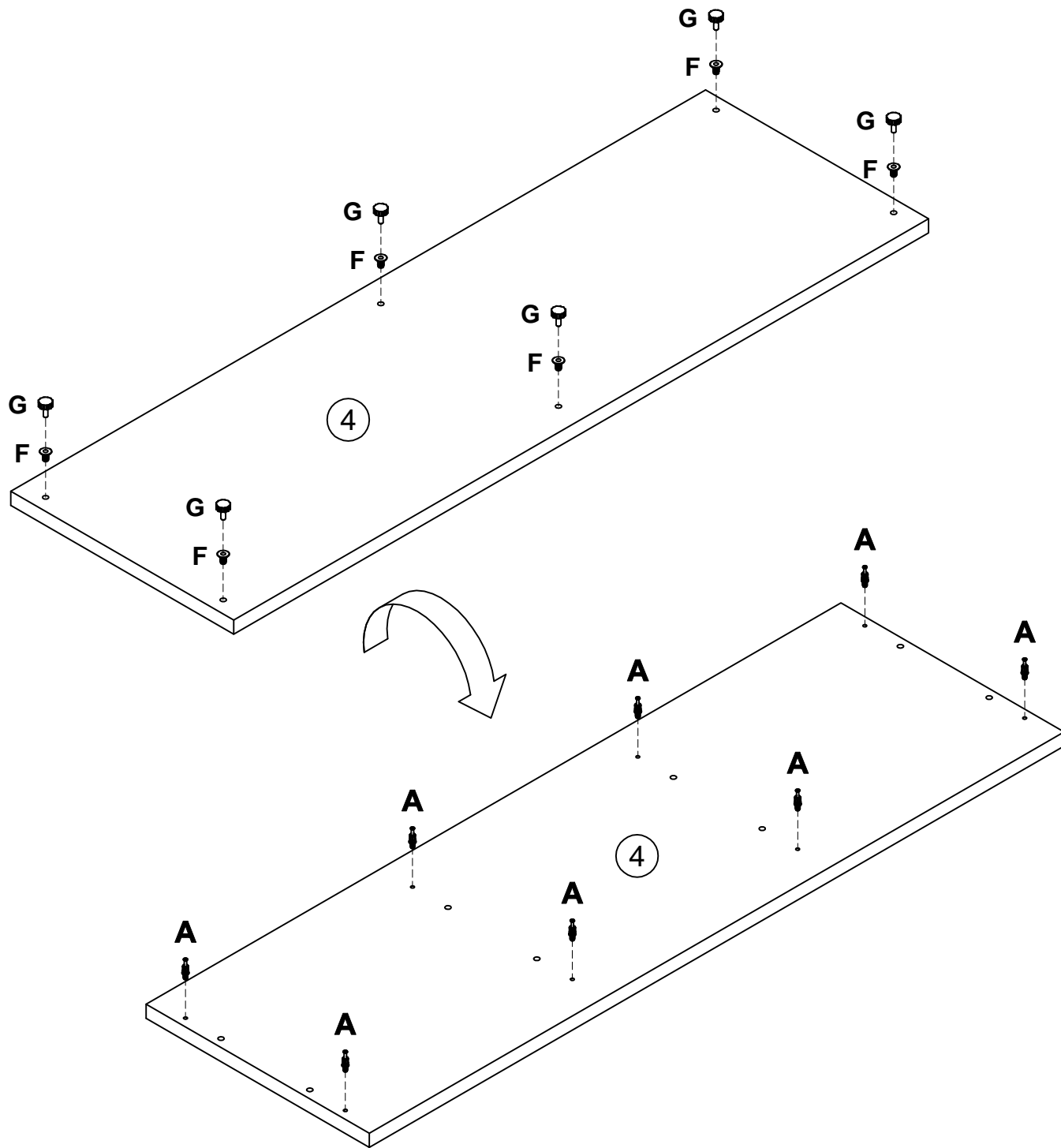

9

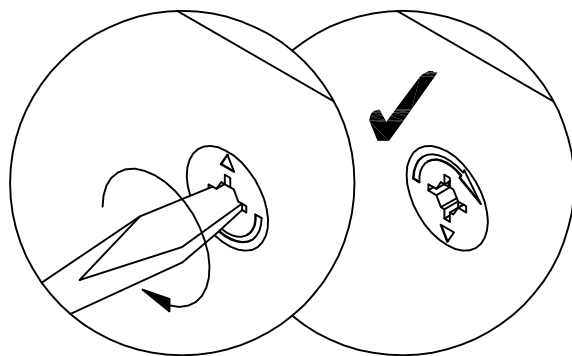
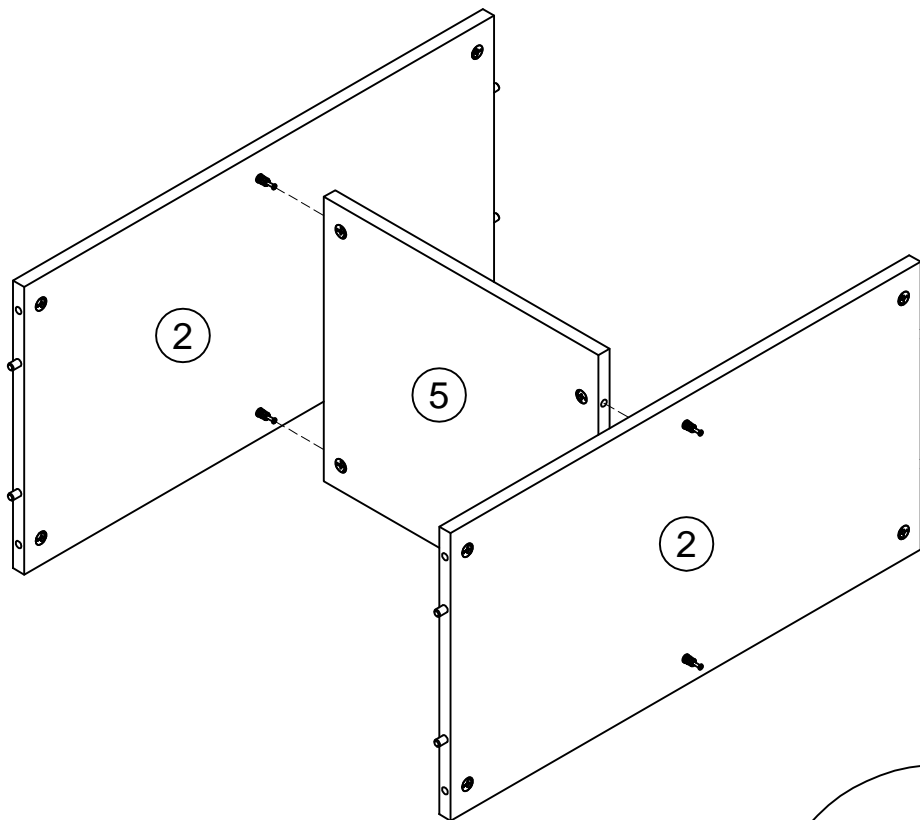

10

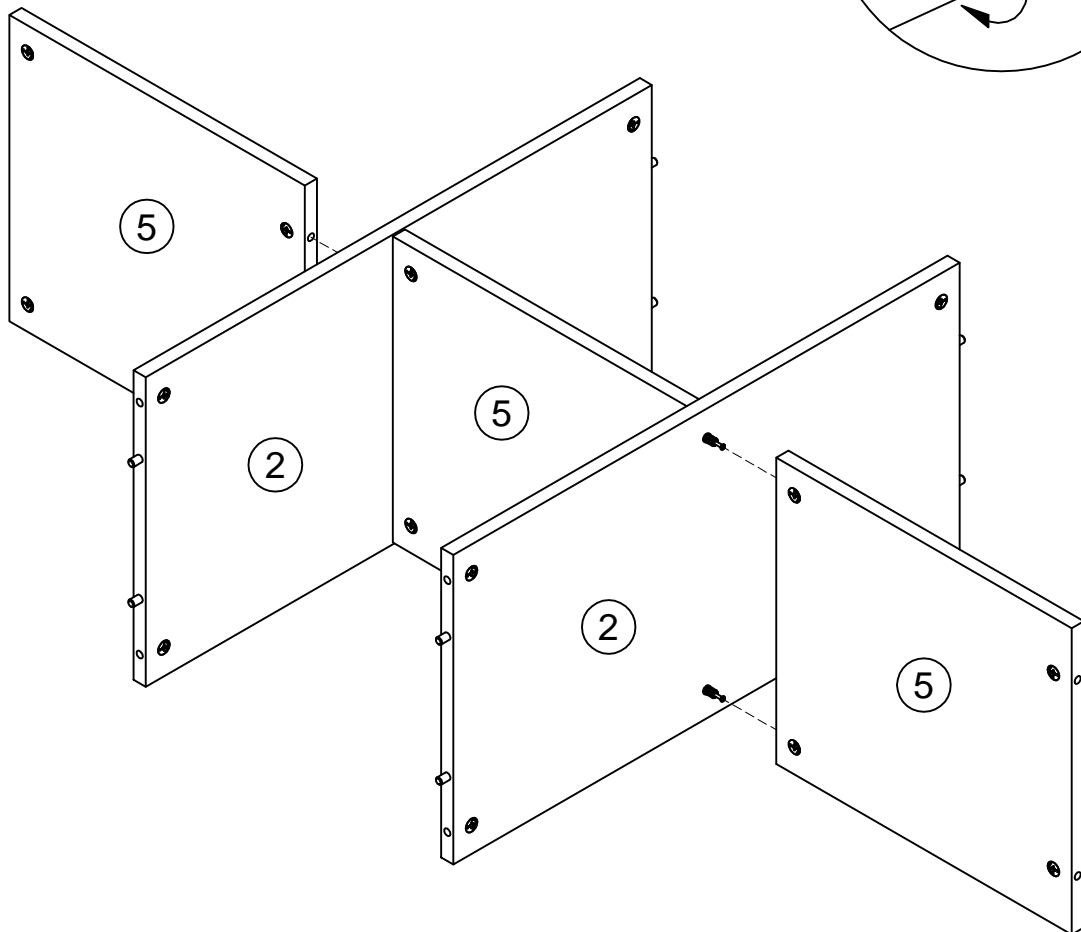

11

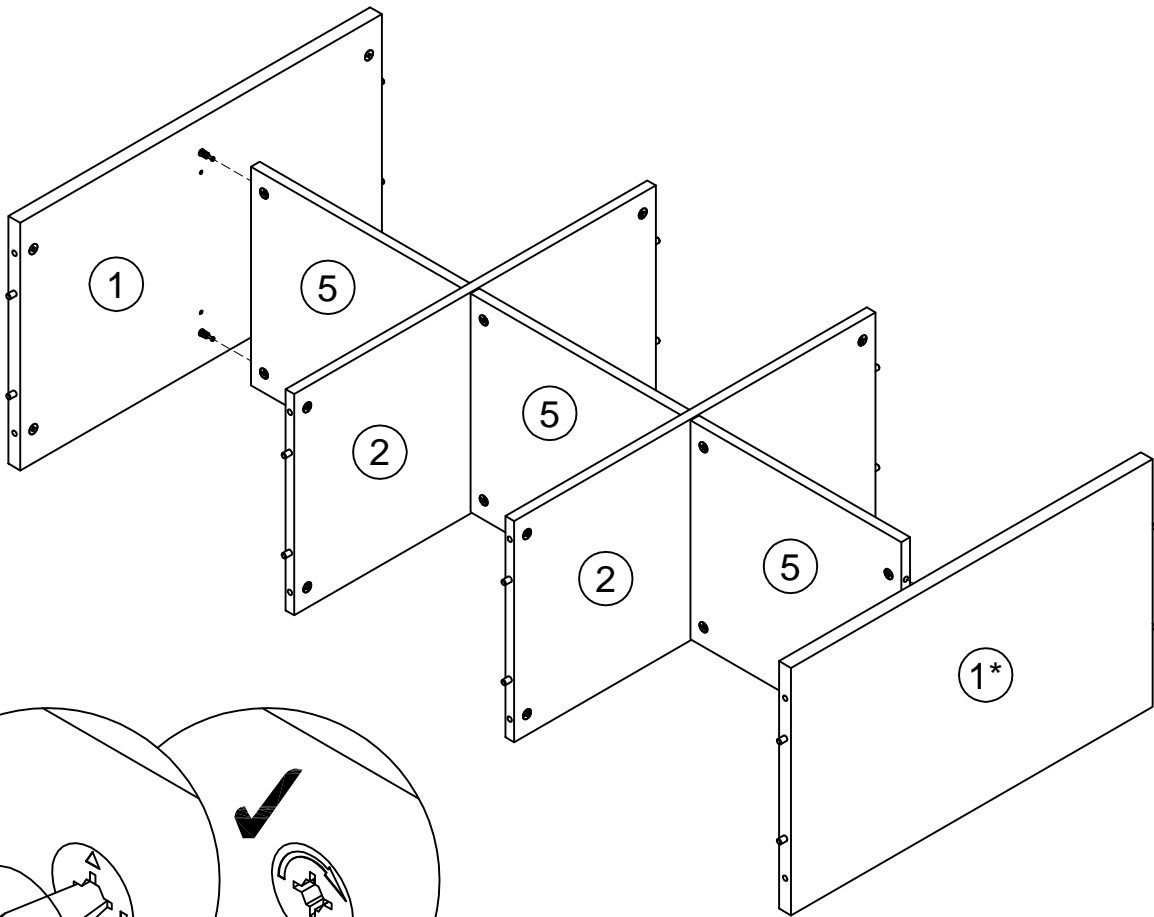

12

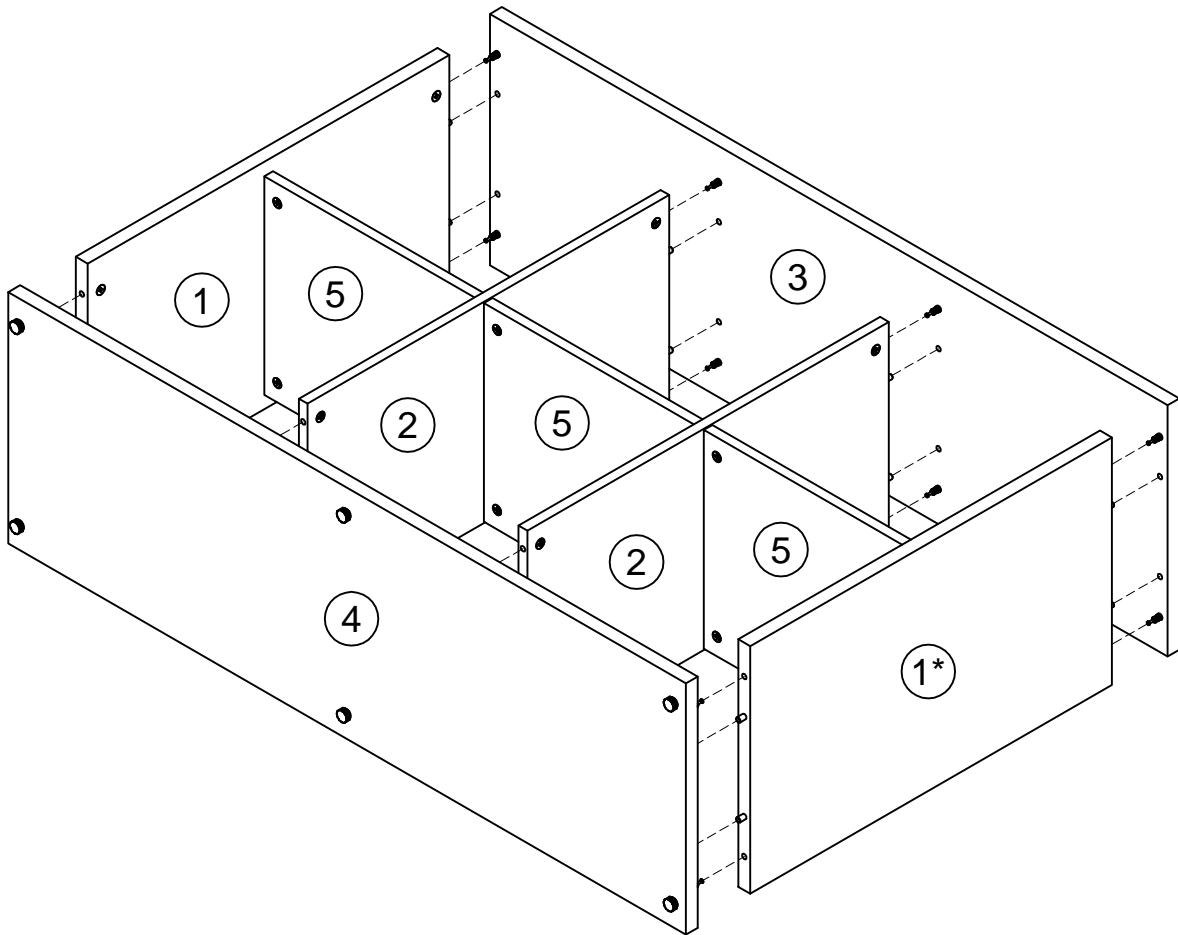

Вариант 1

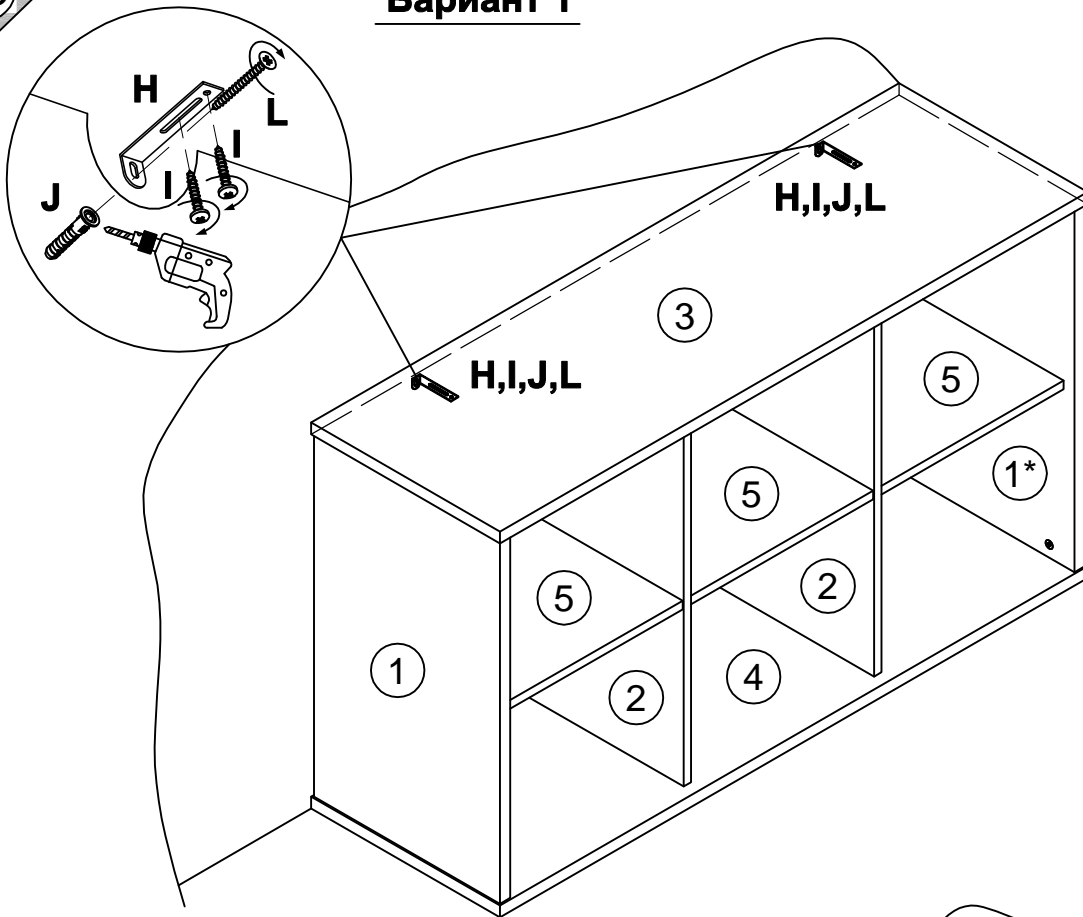

H	155999		x2
I	000754		x4
J	013859		x2
K	082609		x2
L	090185		x2

Вариант 2

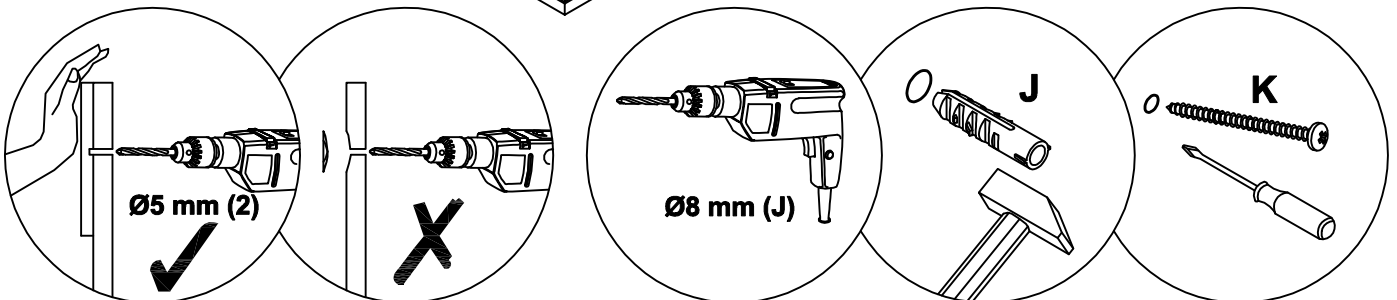
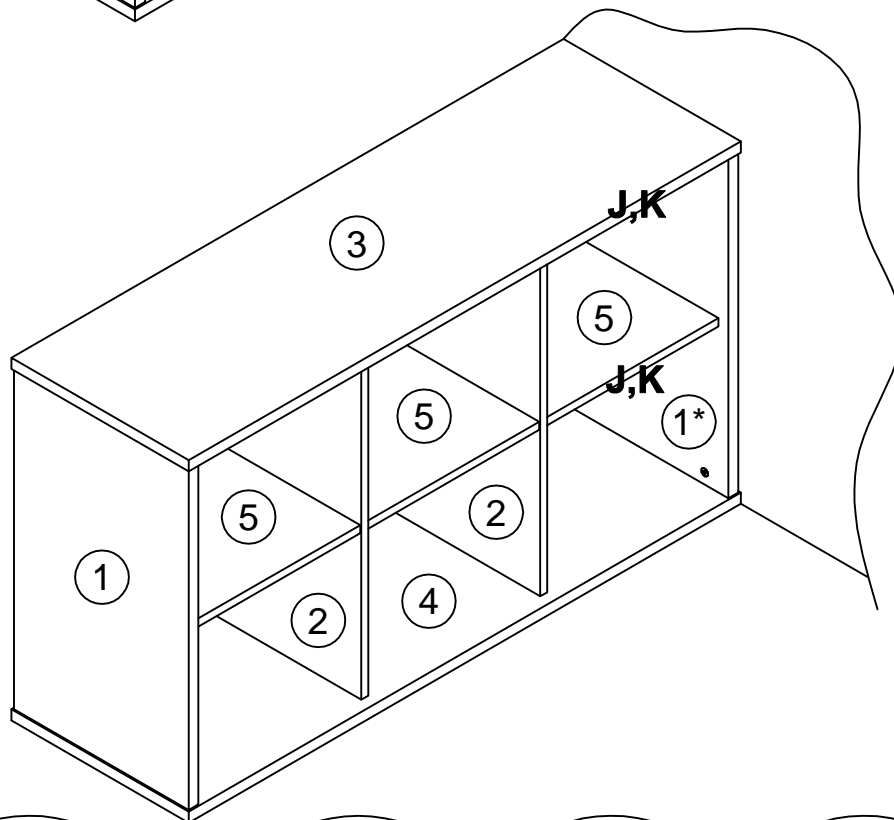

Инструкция по уходу за мебелью и правила эксплуатации

1. Мебель рекомендуется эксплуатировать в бытовых помещениях с температурой воздуха не ниже +2 °С и относительной влажностью 45-70%.
2. Мебель должна быть защищена от воздействия прямых солнечных лучей, так как это вредит внешнему виду изделий и может изменить цвет поверхности.
3. Не следует ставить на поверхность мебели горячие предметы.
4. Случайно попавшую на поверхность изделия влагу, жидкость следует снять сухой тканью.
5. Удаление пыли с полированной или лакированной поверхности следует производить сухой тканью (фланель, миткаль).
6. Полированные и лакированные поверхности мебели рекомендуется освежать специально предназначенными для этого средствами.
7. Очищать стекла рекомендуется специальными составами, нанесенными на мягкую ткань.
8. Не допускается применение соды, стиральных порошков, абразивных паст, порошков и прочих, не предназначенных для ухода за изделиями мебели препаратов.

В связи с постоянной работой, направленной на улучшение потребительских свойств мебели, предприятие-изготовитель оставляет за собой право на изменения конструкции, не влияющие на качество и внешний вид изделия.