

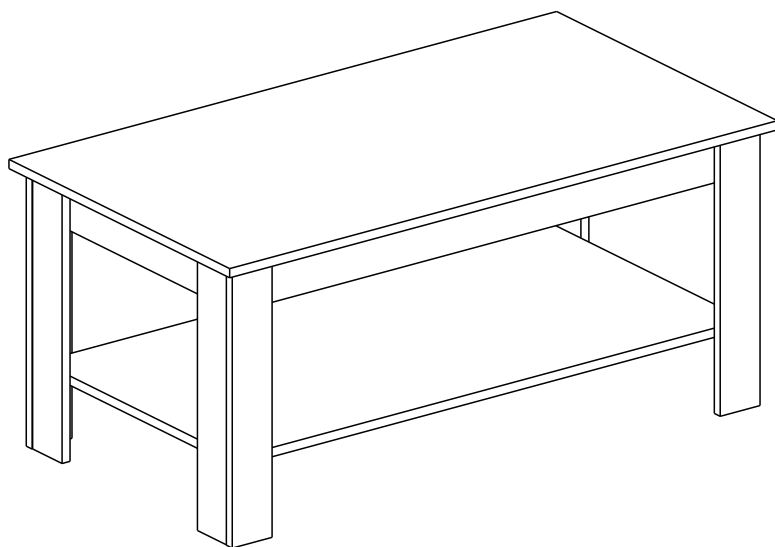

инструкция по сборке
Набор мебели для общей комнаты
«Виттория»

4956 д белый вотан
Стол журнальный



габаритные размеры:

высота — 500 мм
ширина — 1100 мм
глубина — 600 мм

Дата выпуска

единая справочная служба:
8 800 100-50-22
(звонок по России бесплатный)

LAZURIT  **МЕБЕЛЬ**

1

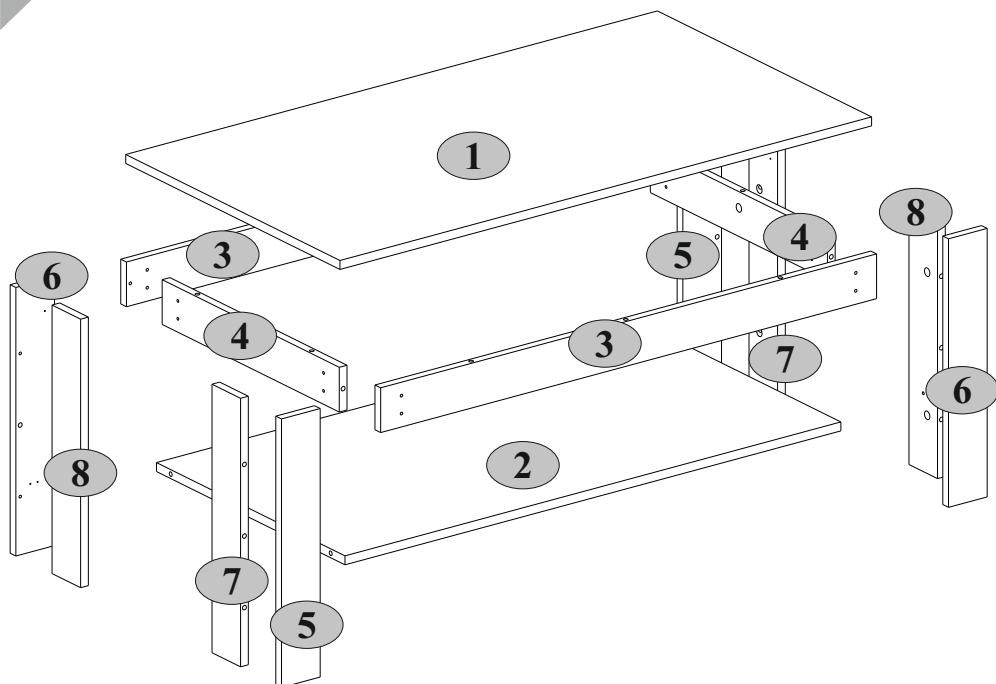





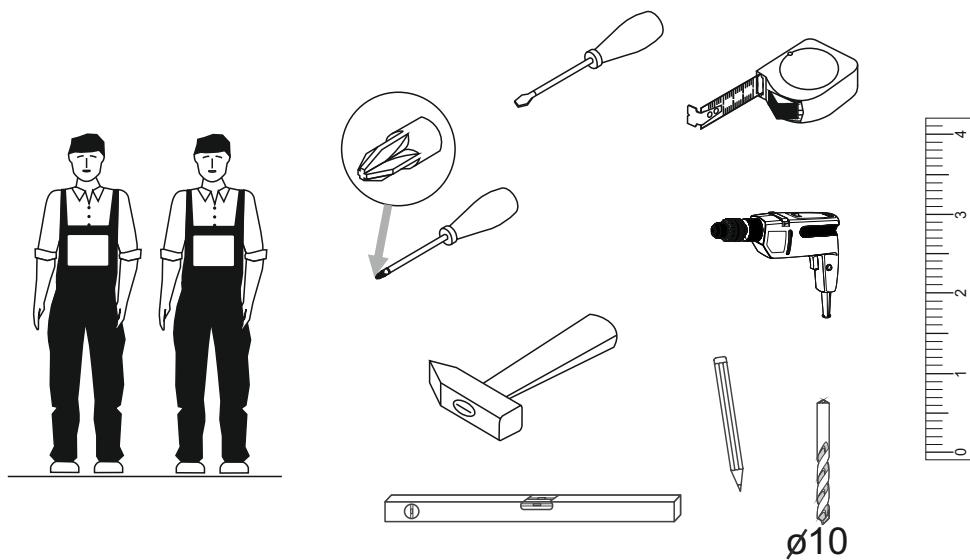

2

№ п/п	Наименование	Длина мм	Ширина мм	Толщина мм	Кол-во шт.	№ пачки
1	Крышка	1100	600	16	1	1/1
2	Полка соединительная	1026	528	16	1	1/1
3	Царга большая	1026	80	16	2	1/1
4	Царга малая	496	80	16	2	1/1
5	Опора левая	480	80	16	2	1/1
6	Опора правая	480	80	16	2	1/1
7	Опора Т левая	480	80	16	2	1/1
8	Опора Т правая	480	80	16	2	1/1

3

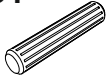

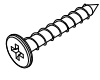
4

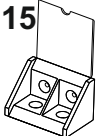
A1.0  5x28 22	A2  Ø15x13 22	C1  8x35 10	N1  4
R10  4x30 16	R102  3,5x16 16	S5  Ø18 8	U15  4

5

A1.0



5x28

10

C1

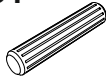

8x35

2

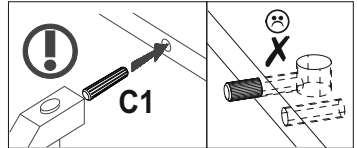
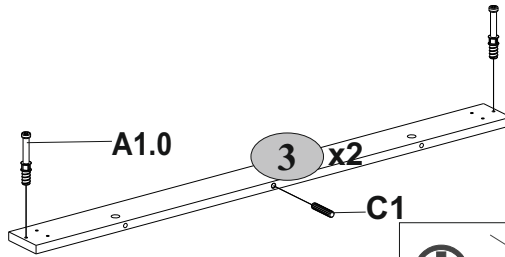
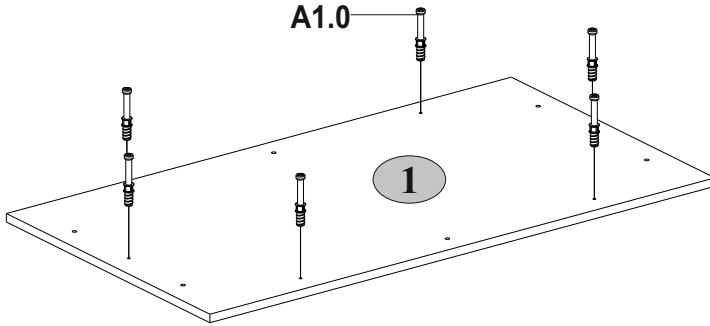
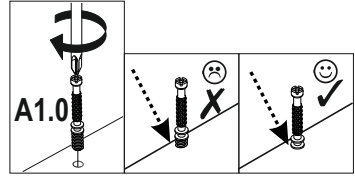

6

x2

C1

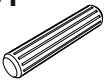

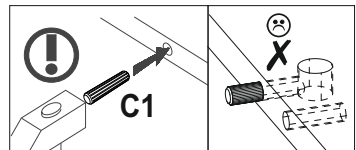
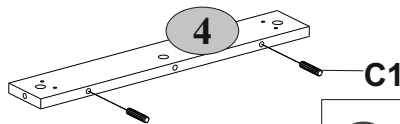

8x35

4

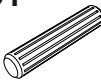

7
x2

A1.0  5x28	C1  8x35	N1  4
---	---	---

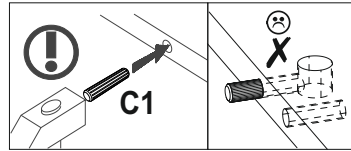
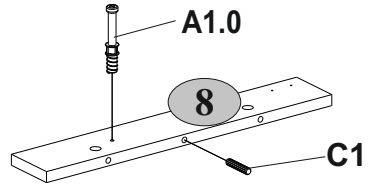
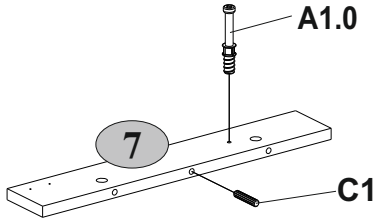
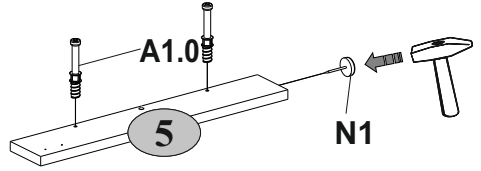
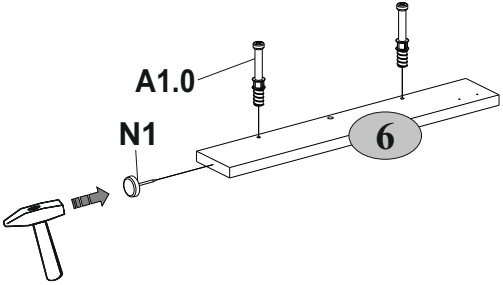
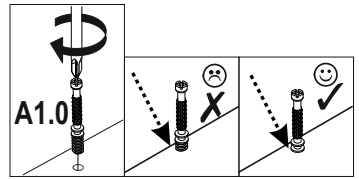

8

A2  Ø15x13	4
--	---

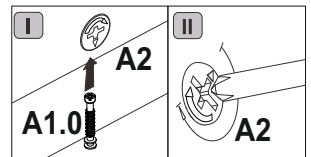
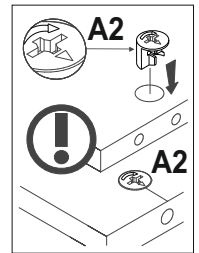
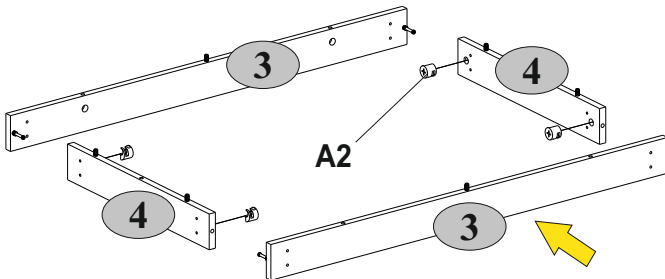

9
x2

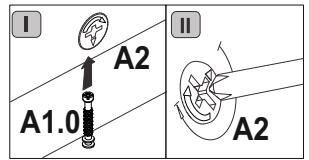
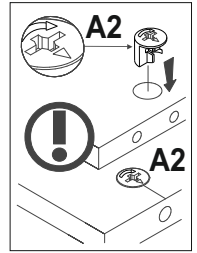
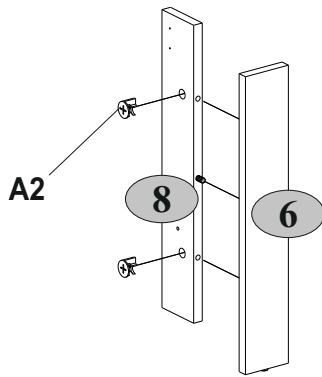
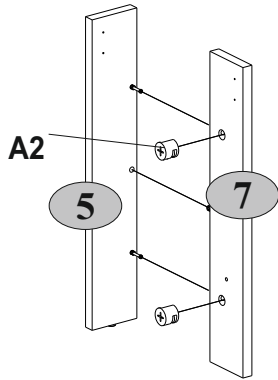
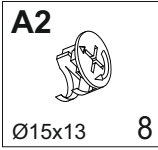

10

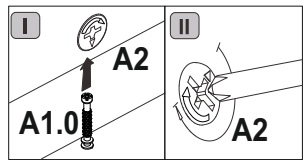
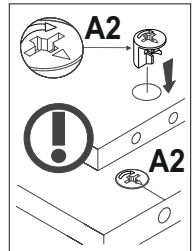
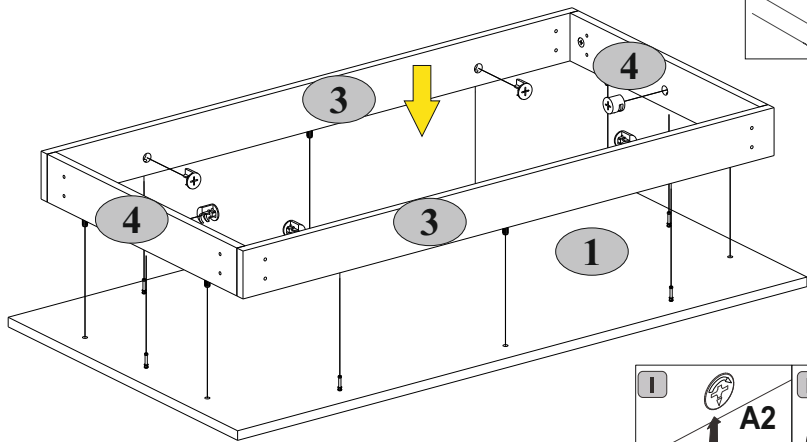
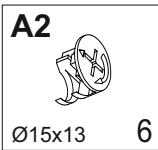

11

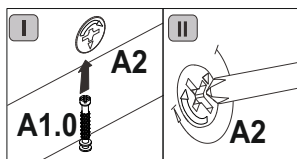
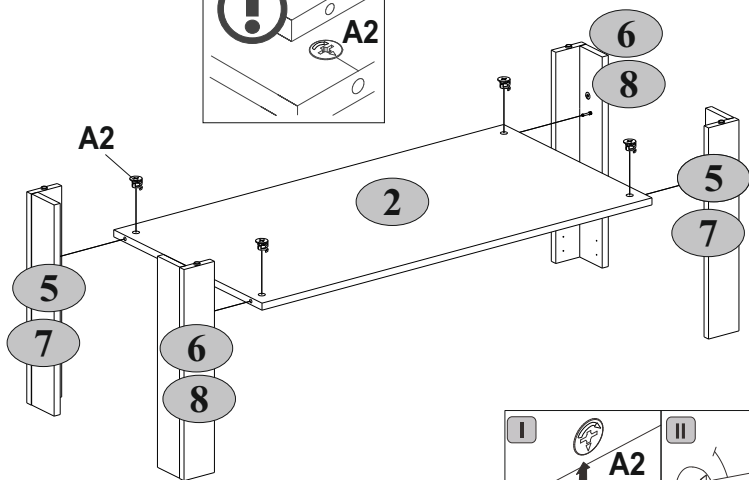
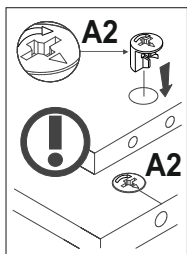
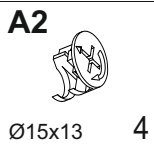

12

R102



3,5x16 16

U15

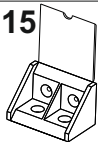

4

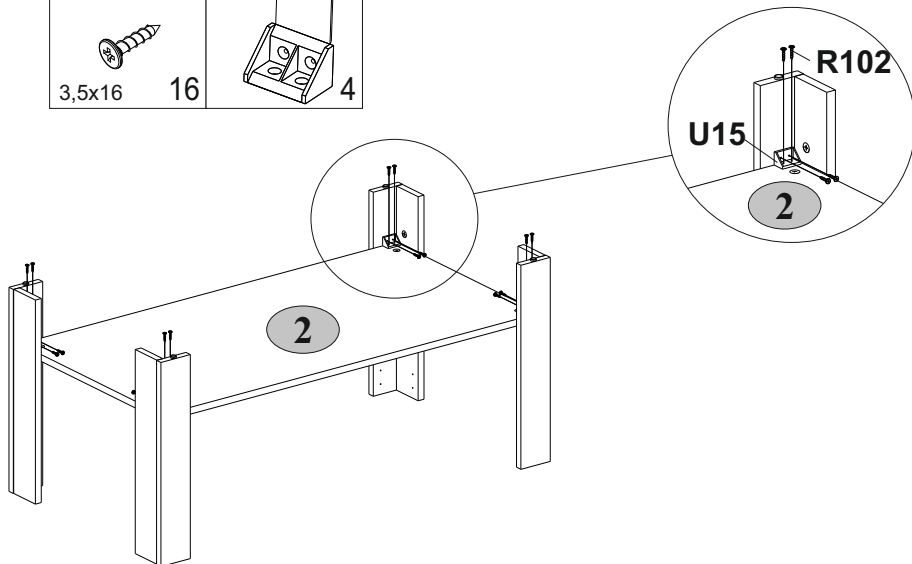

13

R10

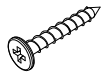

4x30

S5



16

Ø18

8

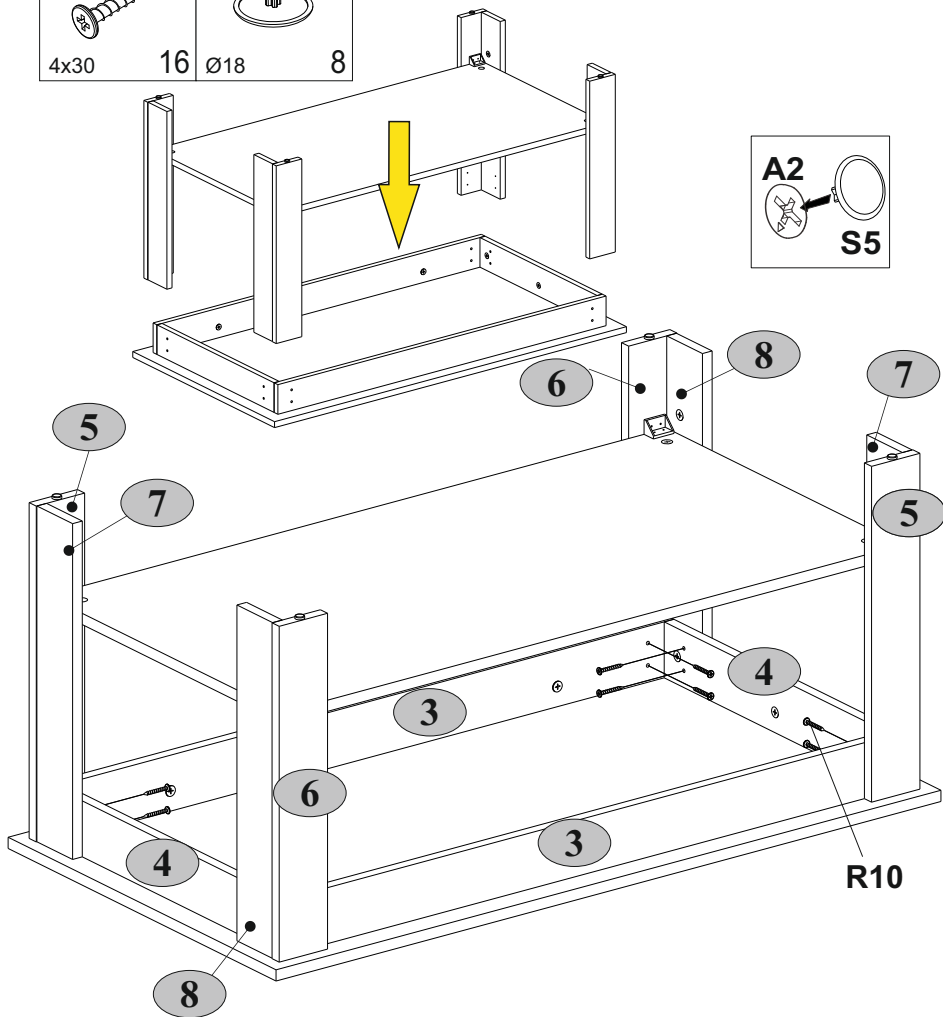

14

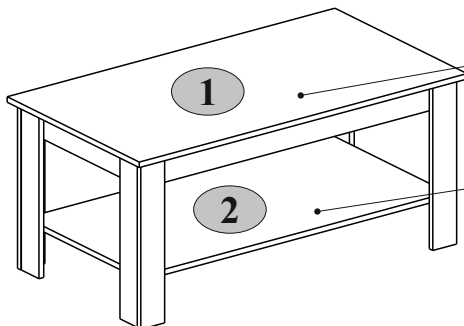

max.
20 kg



max.
5 kg



Инструкция по уходу за мебелью и правила эксплуатации

1. Мебель рекомендуется эксплуатировать в бытовых помещениях с температурой воздуха не ниже +2°C и относительной влажностью 45-70 %.
2. Мебель должна быть защищена от воздействия прямых солнечных лучей, так как это вредит внешнему виду изделий и может изменить цвет поверхности.
3. Не следует ставить на поверхность мебели горячие предметы.
4. Случайно попавшую на поверхность изделия влагу, жидкость следует снять сухой тканью.
5. Удаление пыли с полированной или лакированной поверхности следует производить сухой тканью (фланель, миткаль).
6. Полированные и лакированные поверхности мебели рекомендуется освежать специально предназначенными для этого средствами.
7. Очищать стекла рекомендуется специальными составами, нанесенными на мягкую ткань.
8. Не допускается применение соды, стиральных порошков, абразивных паст, порошков и прочих, не предназначенных для ухода за изделиями мебели препаратов.

Гарантии изготовителя

1. Гарантийный срок эксплуатации изделия - 36 месяцев со дня продажи магазином. В период гарантийного срока изготовитель гарантирует ремонт изделий или их замену, если потребителем не нарушены правила эксплуатации.
2. Претензии предъявляются потребителем непосредственно в торгующую организацию, в которой была приобретена мебель, предъявив настоящую "Инструкцию по сборке" и копию товарного чека.
3. Изделие, соответствует требованиям ГОСТ 16371-2014, ТР ТС 025/2012, ЕАЭС № ВУ/112 11.01. ТР025 018.01 00278 от 22.06.2021 по 20.06.2026.
4. Срок службы мебели - 5 лет.
5. Предприятие-изготовитель оставляет за собой право вносить изменения в конструкцию изделия, не ухудшая его конструктивные и эксплуатационные характеристики.
6. Для сборки изделий рекомендуется привлекать квалифицированных специалистов.

Запах.

От новой мебели может исходить запах материалов, из которых она изготовлена. Запах может сохраняться в течение трёх недель с момента сборки. Для снижения интенсивности запаха рекомендуется:

-для мягкой мебели - пропылесосить изделие и проветрить помещение.

Повторять 3-4 раза в день.

-для корпусной мебели – протирать тканью, смоченной мягким моющим средством, вытирать чистой сухой тканью и проветривать помещение, предварительно открывая все двери и ящики изделия.

Повторять 3-4 раза в день.

Важно! Сохраните, пожалуйста, инструкцию в случае повторной сборки мебели или рекламации. В случае составления рекламации пользуйтесь, пожалуйста, обозначением из инструкции сборки.