

## Инструкция по уходу за мебелью и правила эксплуатации

1. Мебель рекомендуется эксплуатировать в бытовых помещениях с температурой воздуха не ниже +2°C и относительной влажностью 45-70 %.
2. Мебель должна быть защищена от воздействия прямых солнечных лучей, так как это вредит внешнему виду изделий и может изменить цвет поверхности.
3. Не следует ставить на поверхность мебели горячие предметы.
4. Случайно попавшую на поверхность изделия влагу, жидкость следует снять сухой тканью.
5. Удаление пыли с полированной или лакированной поверхности следует производить сухой тканью (фланель, миткаль).
6. Полированные и лакированные поверхности мебели рекомендуется освежать специально предназначенными для этого средствами.
7. Очищать стекла рекомендуется специальными составами, нанесенными на мягкую ткань.
8. Не допускается применение соды, стиральных порошков, абразивных паст и прочих средств, не предназначенных для ухода за предметами мебели.

*В связи с постоянной работой, направленной на улучшение потребительских свойств мебели, предприятие-изготовитель оставляет за собой право на изменения конструкции, не влияющие на качество и внешний вид изделия.*

# EAC

## инструкция по сборке

### Шкаф

арт. 2229/2289

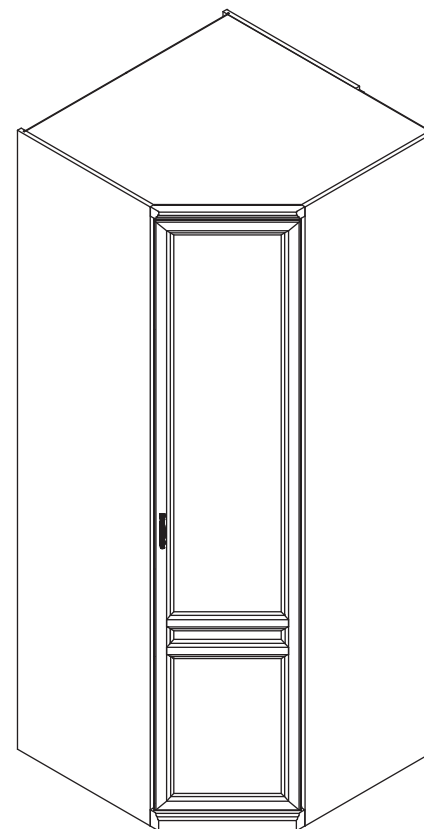

вариант 1

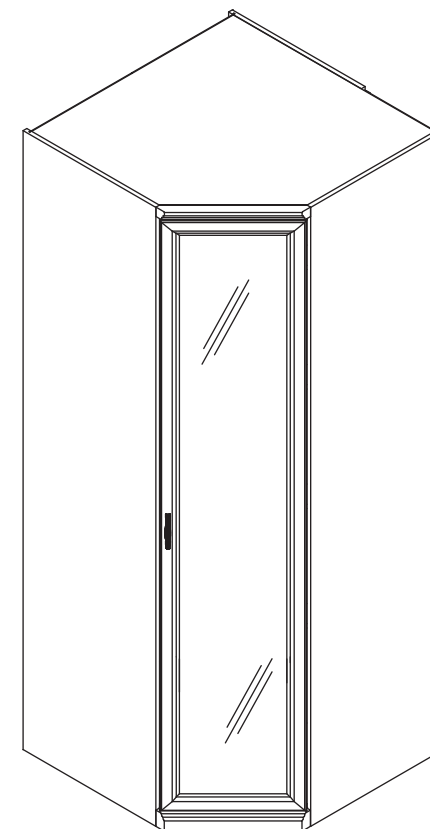

вариант 2

габаритные размеры

высота: 2304 мм  
ширина: 902 мм  
глубина: 902 мм

единая справочная служба:  
**8 800 100-50-22**  
(звонок по России бесплатный)

# LAZURIT

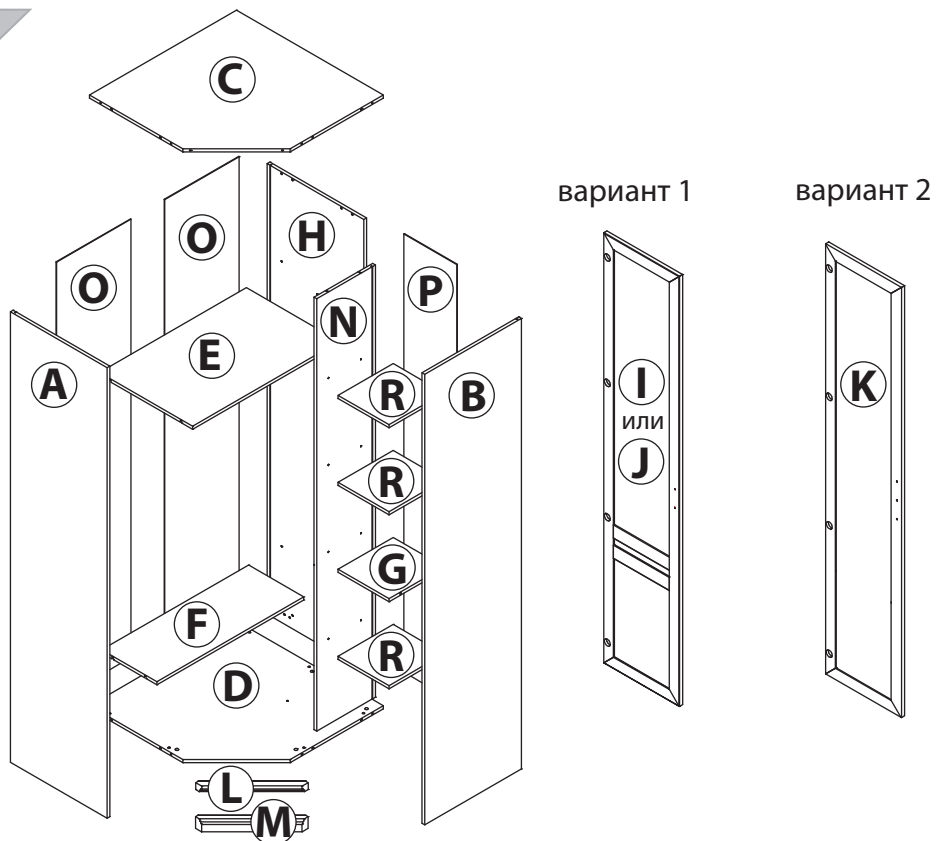

поз.	Название детали	№ упак.	кол-во, шт.	длина, мм	ширина, мм
A	Стенка боковая левая арт.2229	1	1	2300	570
B	Стенка боковая правая арт.2229	1	1	2300	570
C	Крышка арт.2229	2	1	866	866
D	Дно арт.2229	2	1	866	866
E	Полка стяжная арт.2229	2	1	866	549
F	Полка стяжная арт.2229	2	1	866	325
G	Полка стяжная арт.2229	2	1	300	325
H	Экран арт.2229	1	1	2300	570
L	Планка декоративная арт.2229	2	1	469	35
M	Цоколь арт.2229	2	1	469	60
N	Стенка промежуточная арт.2229	1	1	2207	346
O	Стенка задняя арт.2229	1	2	2237	438
P	Стенка задняя арт.2229	1	1	2237	312
R	Полка вкладная арт.2229	2	3	298	325









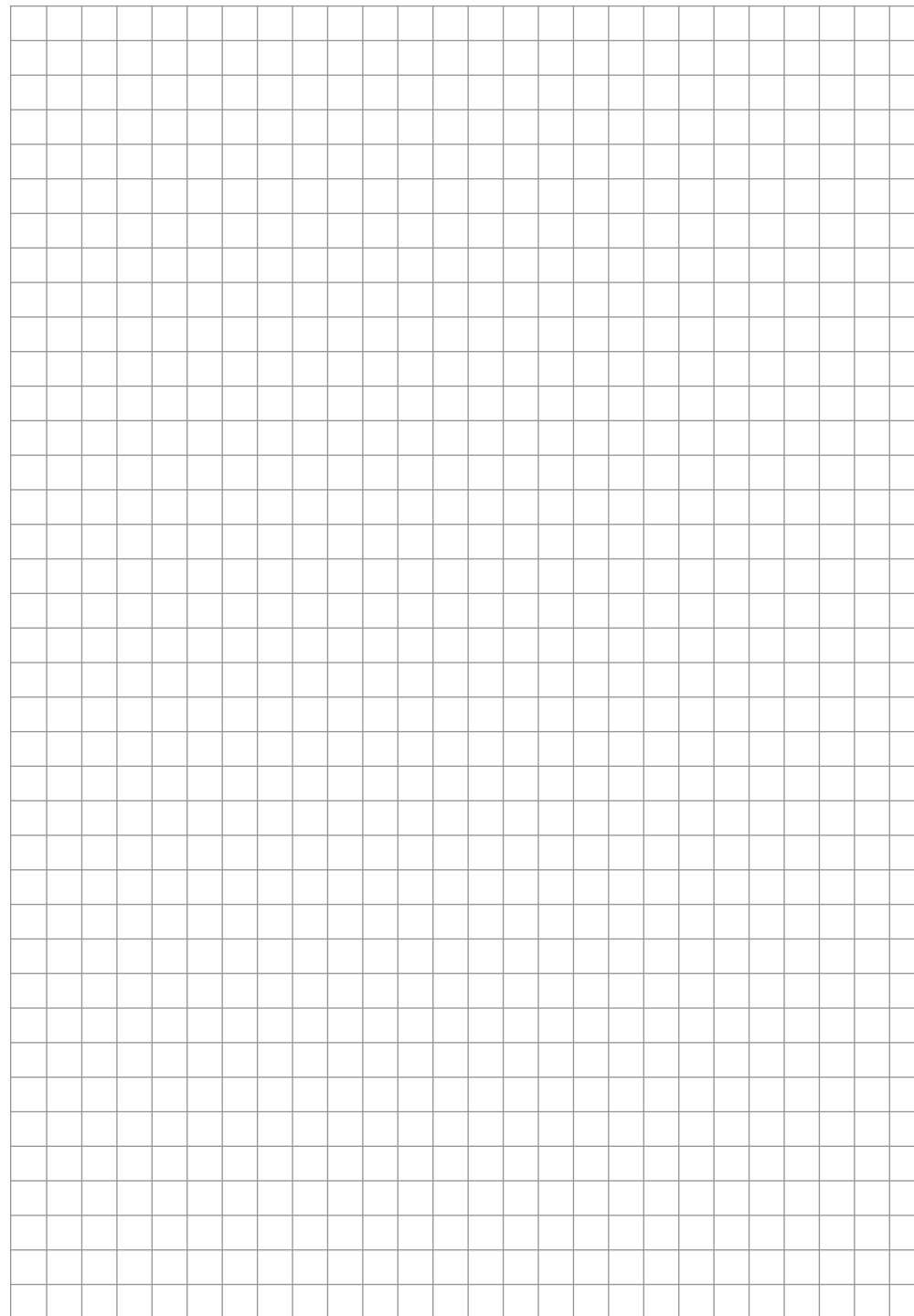

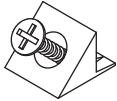

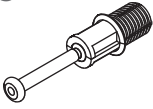
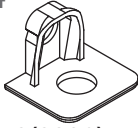
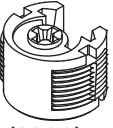
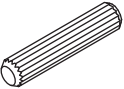



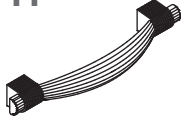

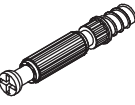
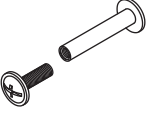
#### вариант 1:

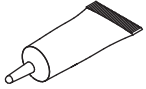
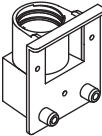
поз.	Название детали	№ упак.	кол-во, шт.	длина, мм	ширина, мм
I/J	Дверь арт. 2201/2103 левая/правая	1	1	2196	446

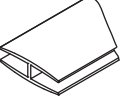
#### вариант 2:

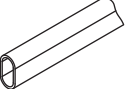
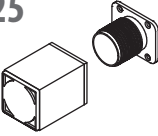
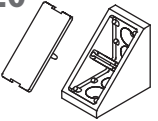
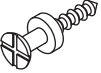
поз.	Название детали	№ упак.	кол-во, шт.	длина, мм	ширина, мм
K	Дверь арт. 2201/2103 (зеркало)	1	1	2196	446

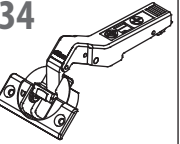
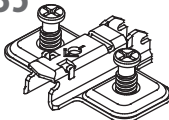
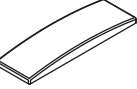
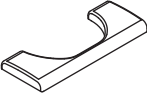

1  уп.2(2229) x8	2 RV8  уп.2(2229) x12	3  уп.2(2229) x12	4  уп.2(2229) x12	5  уп.2(2229) x12
6  уп.2(2229) x14	7 Ø8  уп.2(2229) x2	8 Ø10  уп.2(2229) x6	9 Ø15  уп.2(2229) x15	10 Ø5  уп.2(2229) x9
11  уп.2(2229) x1	12 15/16  уп.2(2229) x15	13  уп.2(2229) x3	14  уп.2(2229) x2	15 3.5x16  уп.2(2229) x18
18  уп.2(2229) x1	19  уп.2(2229) x6	20 3x16  уп.2(2229) x22	21 3,5x16  уп.2(2229) x26	22 l=2205  уп.1(2229) x1
23  уп.2(2229) x2	24 l=858  уп.2(2229) x1	25  уп.2(2229) x1	26  уп.2(2229) x2	29  уп.2(2229) x4
30  уп.2(2229) x4	31  уп.2(2229) x4	32 Ø5  уп.2(2229) x12	33  уп.2(2229) x6	34  уп.2(2229) x4
35  уп.2(2229) x4	36  уп.2(2229) x4	37  уп.2(2229) x4		

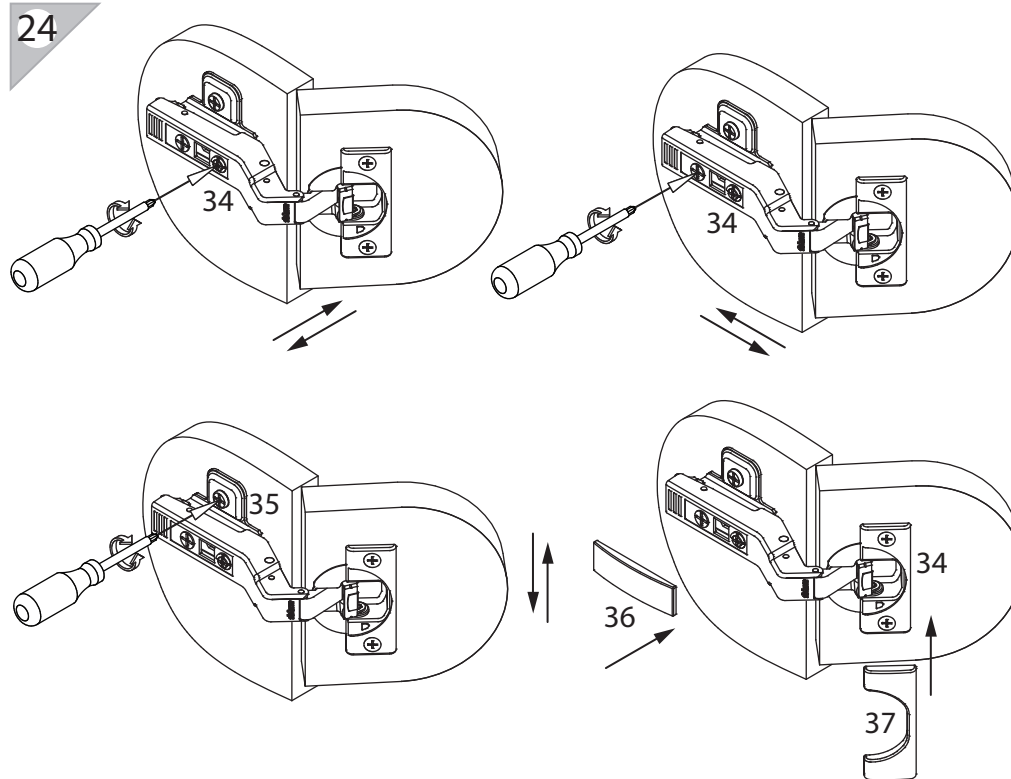
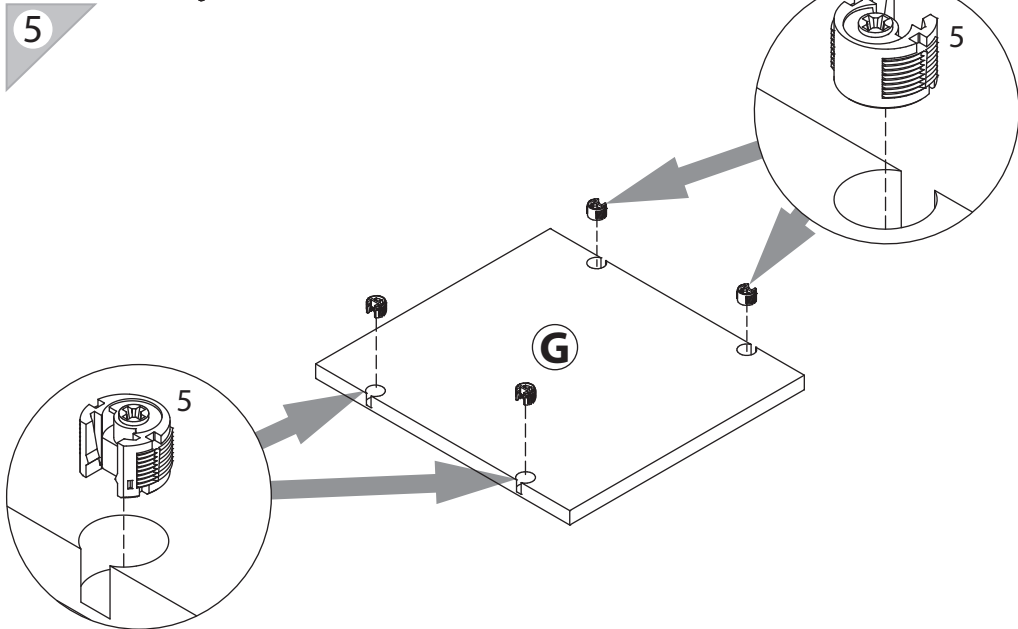
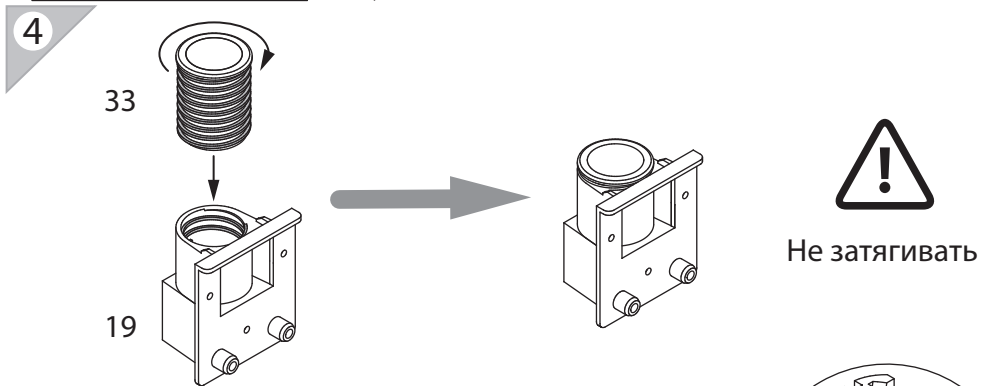
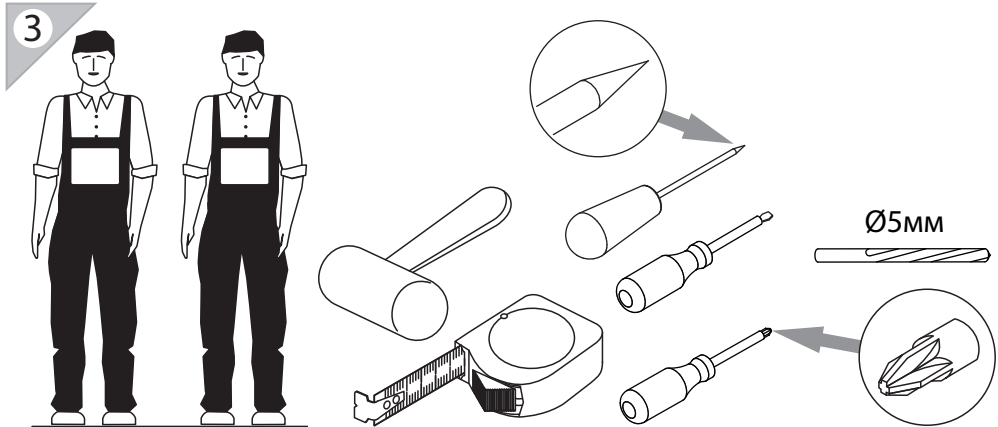

23

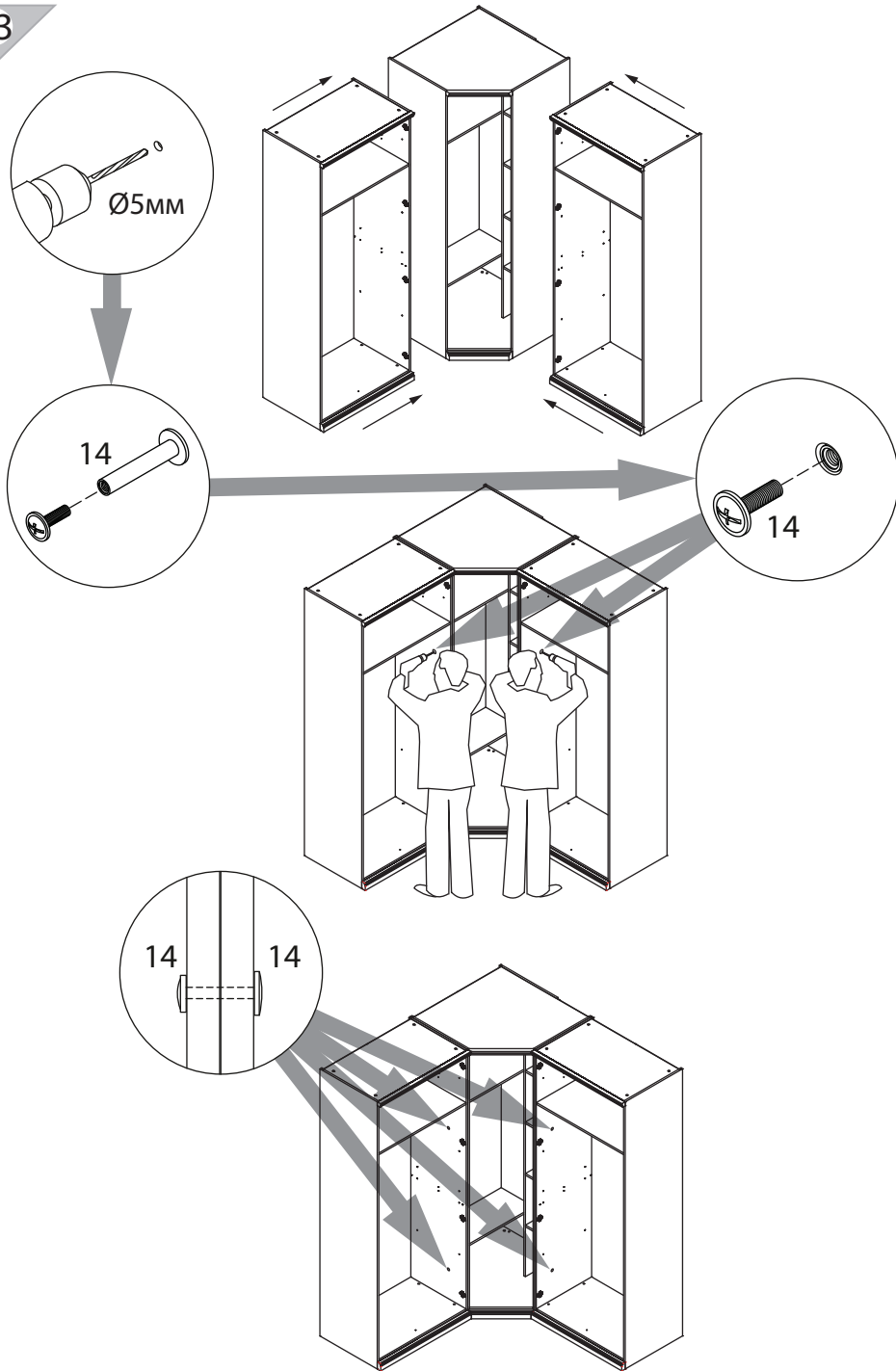

6



Пример сборки шкафа с правой дверью.

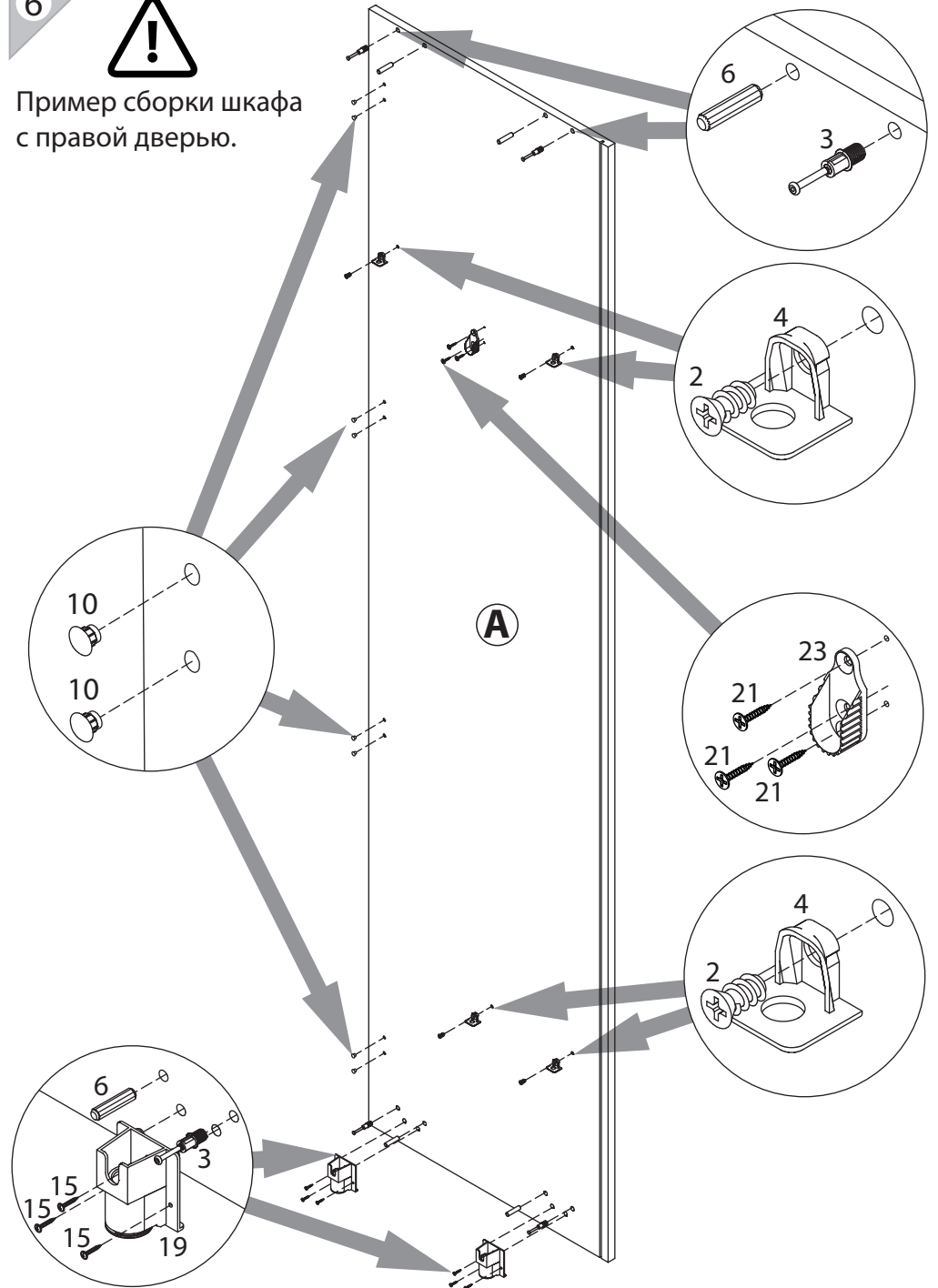

7

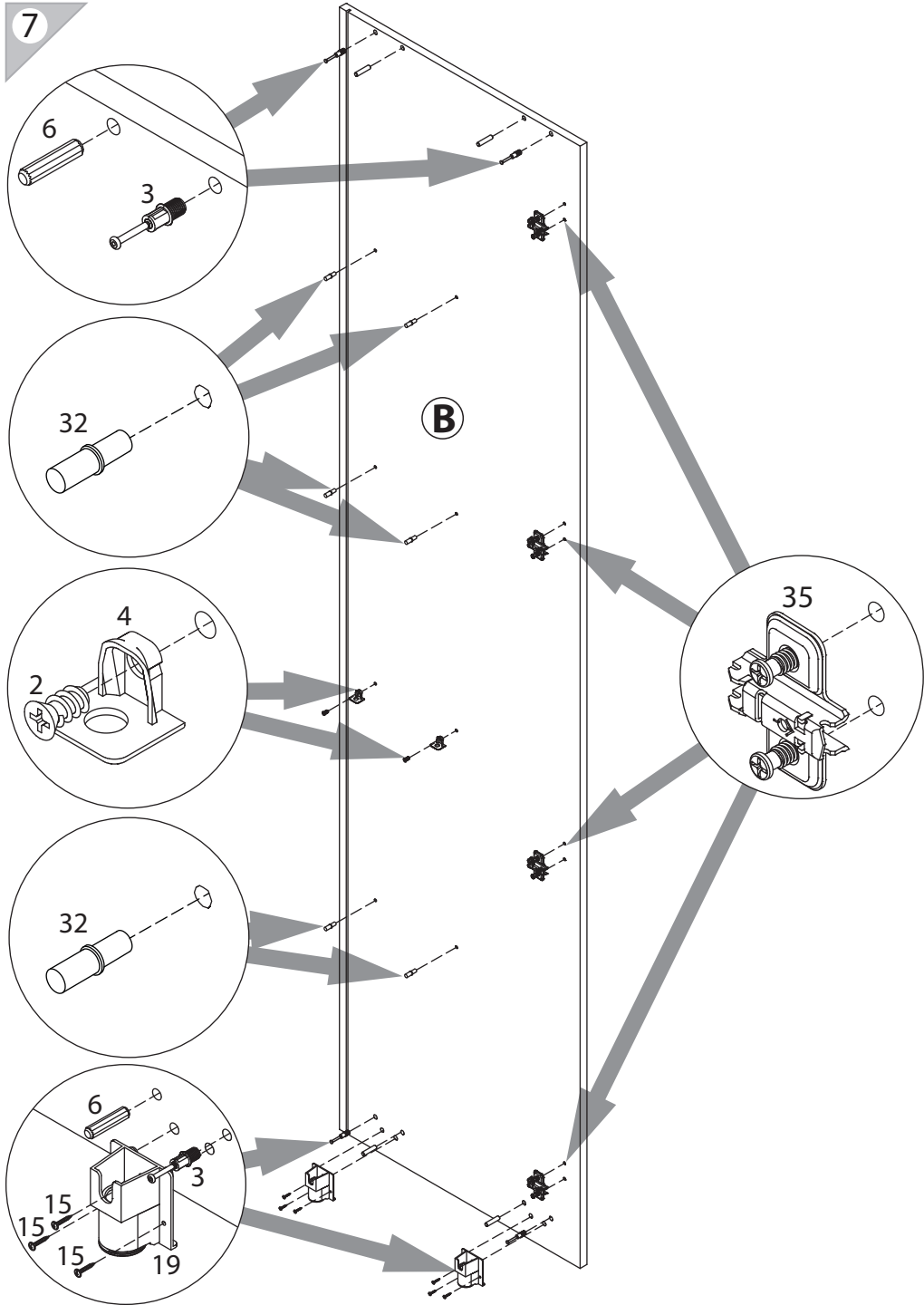

22

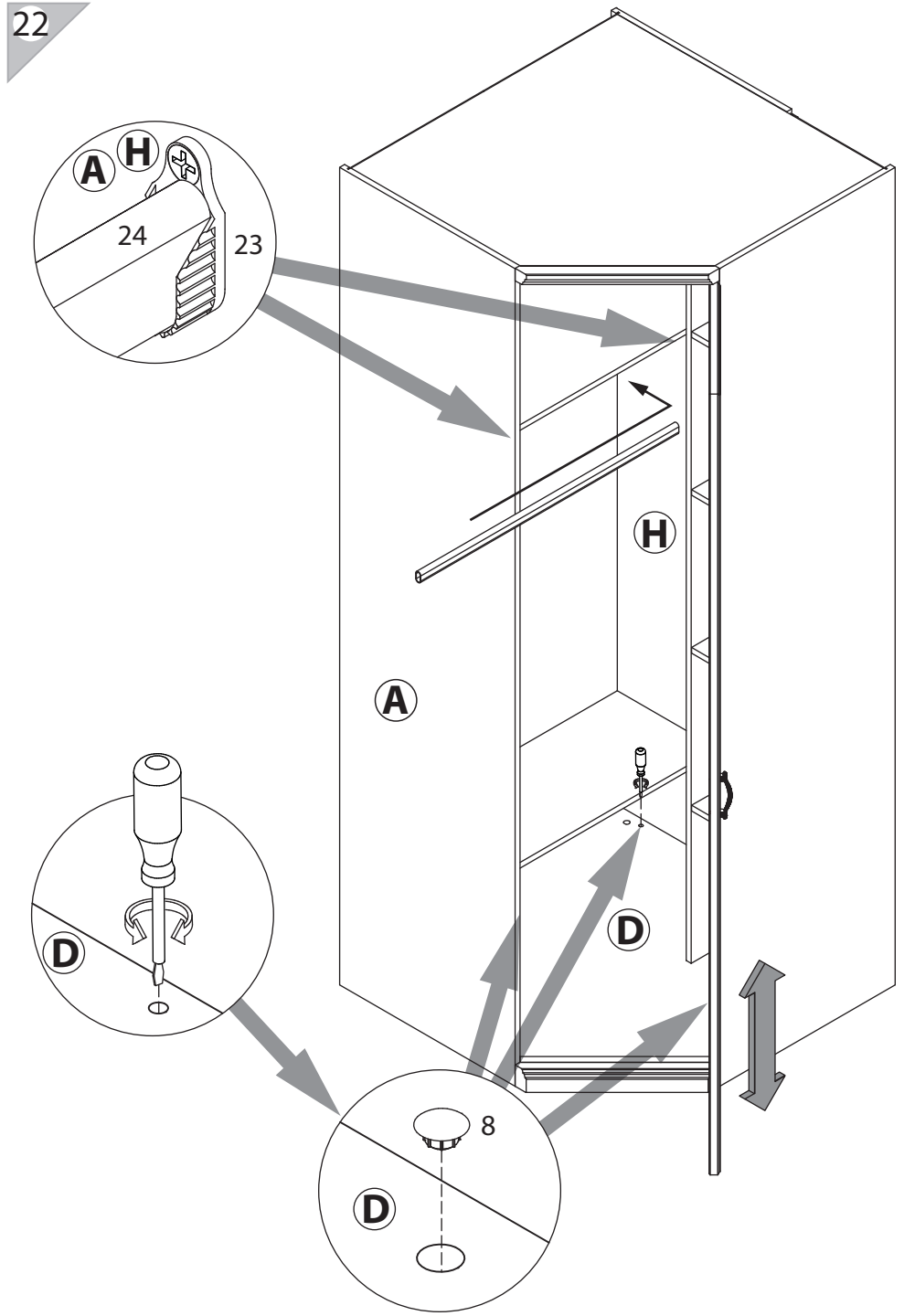

21

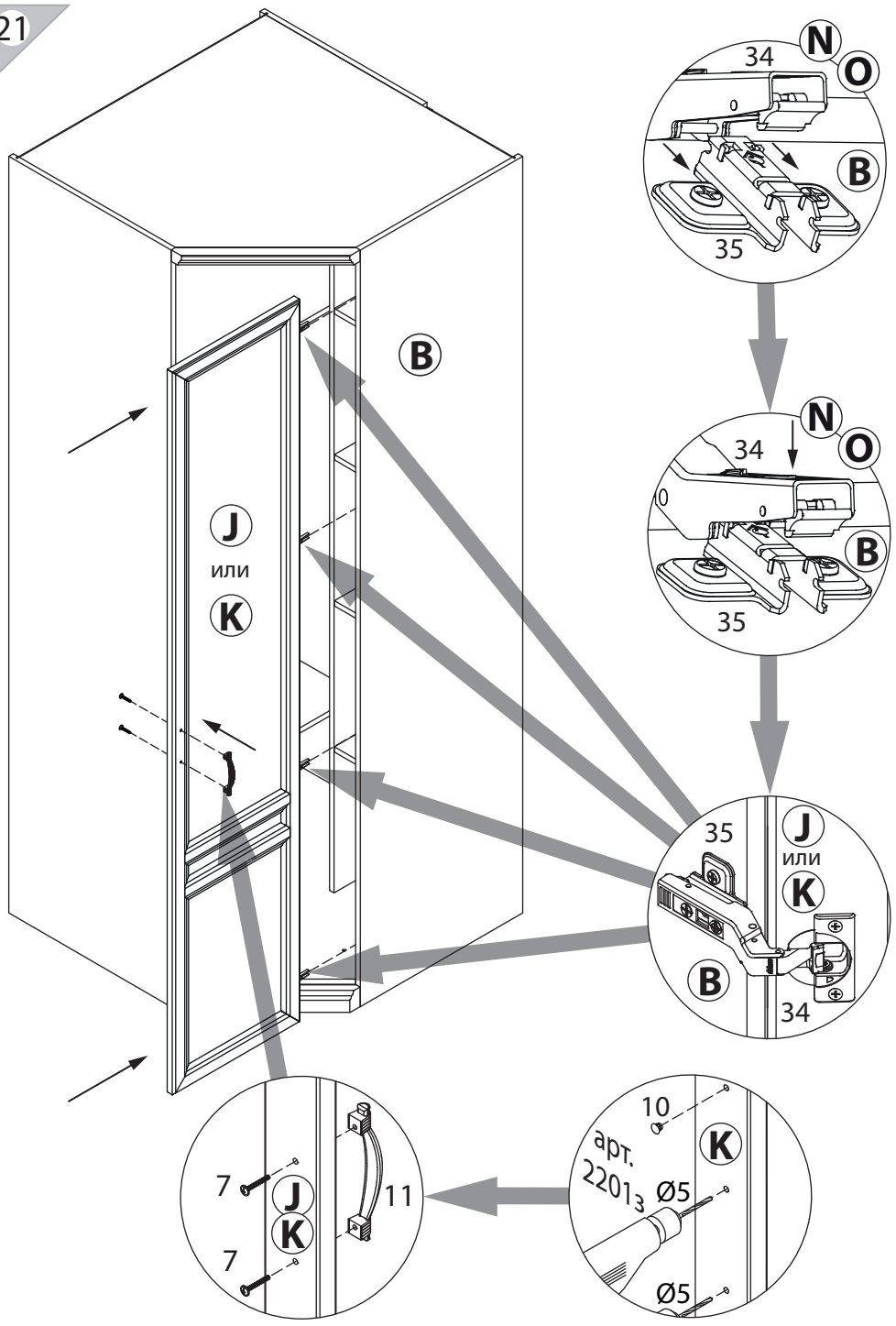

8

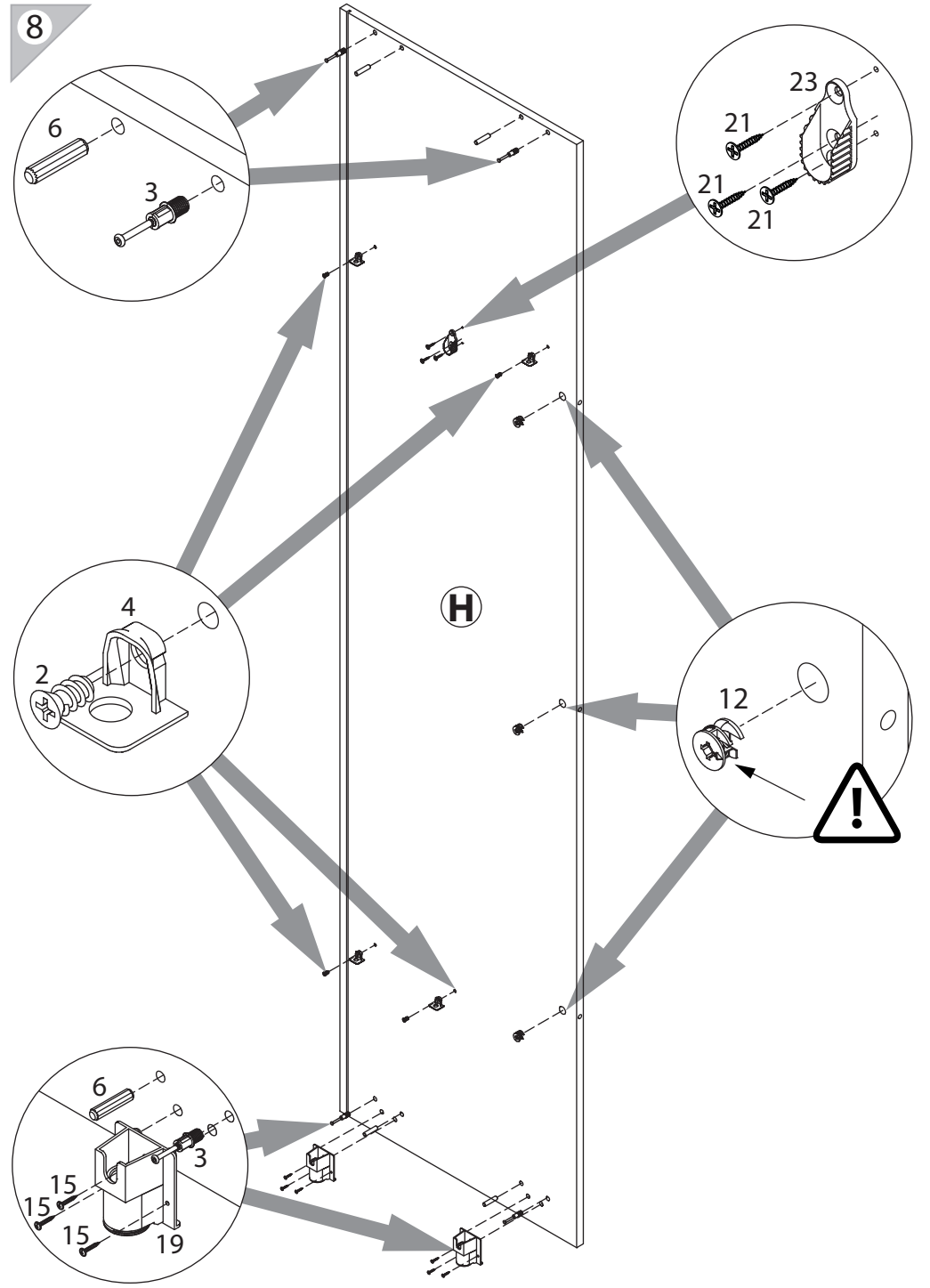

9

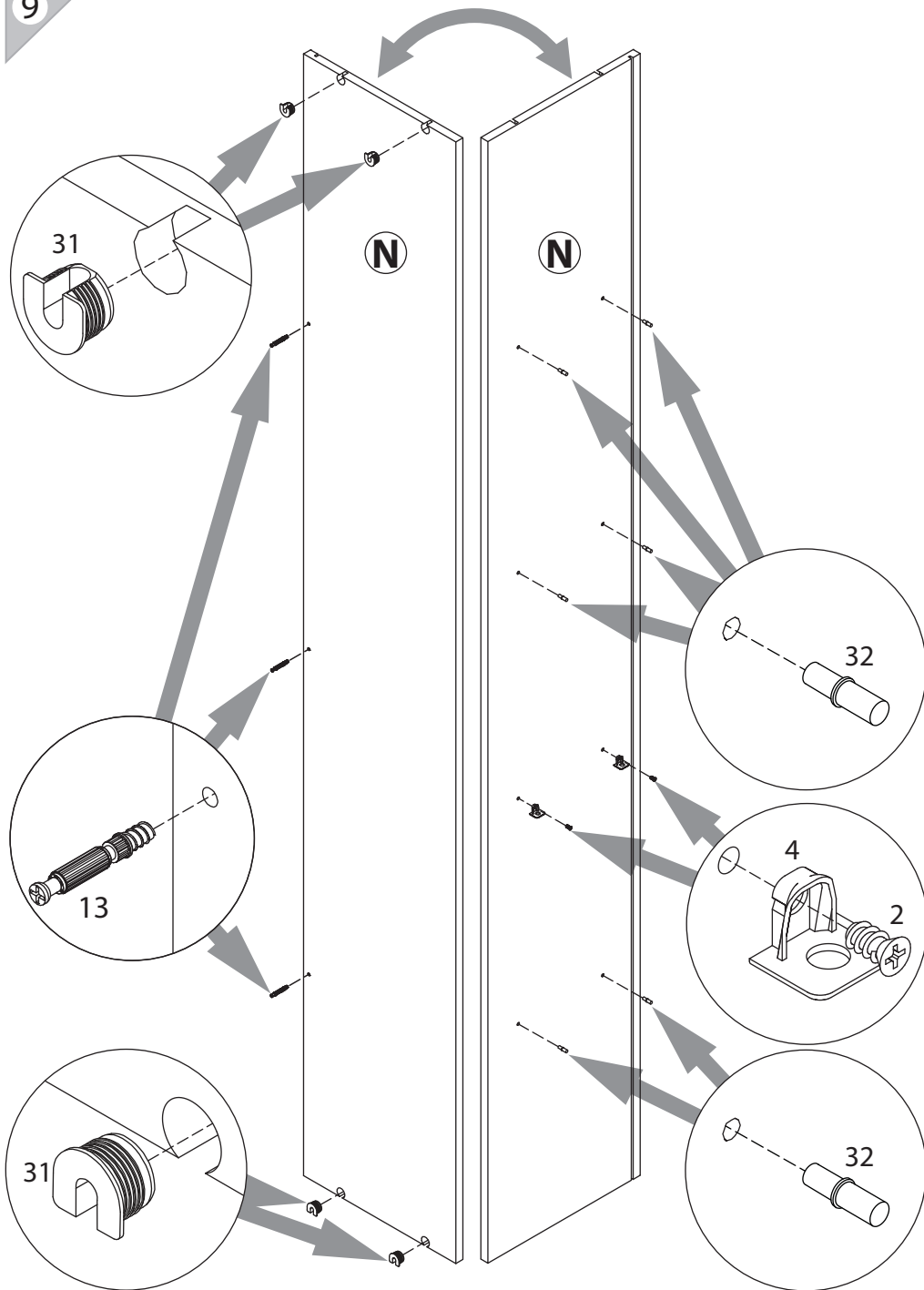

20

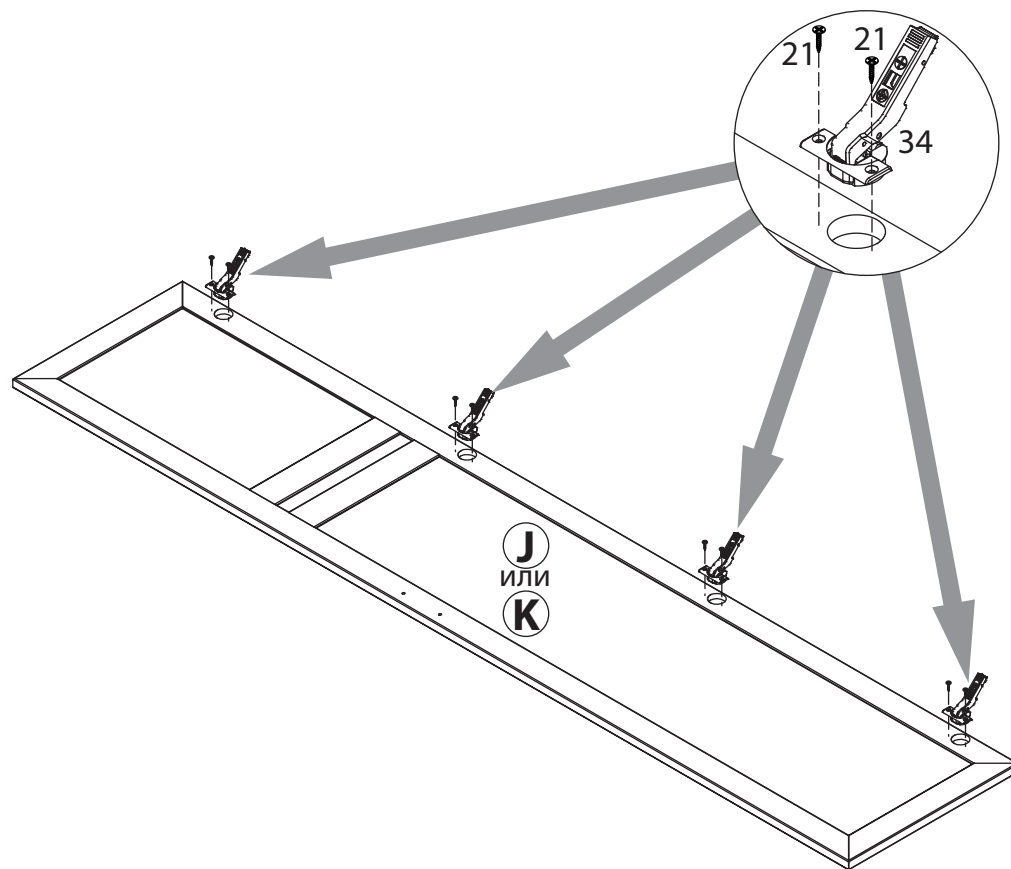



19

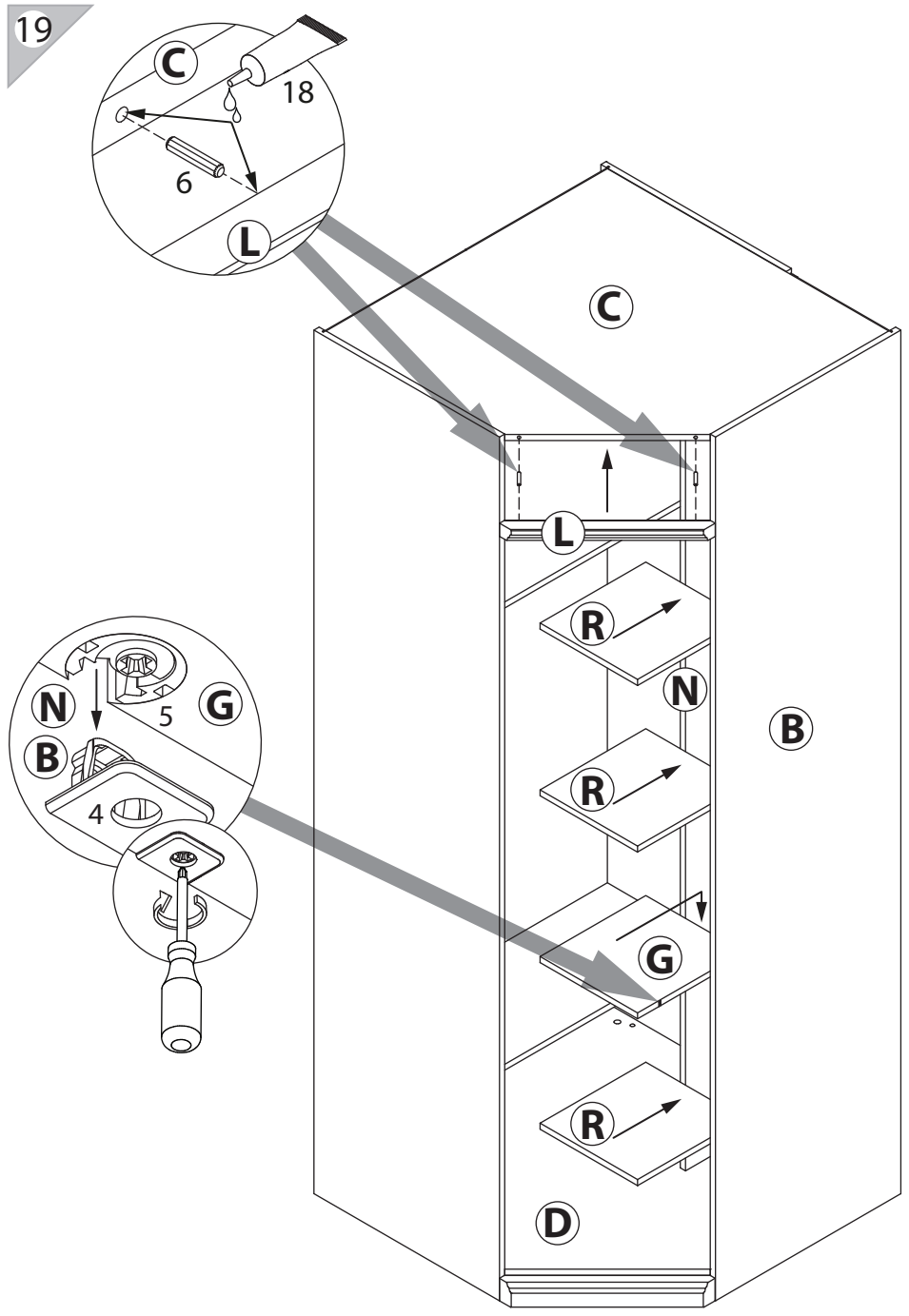

10

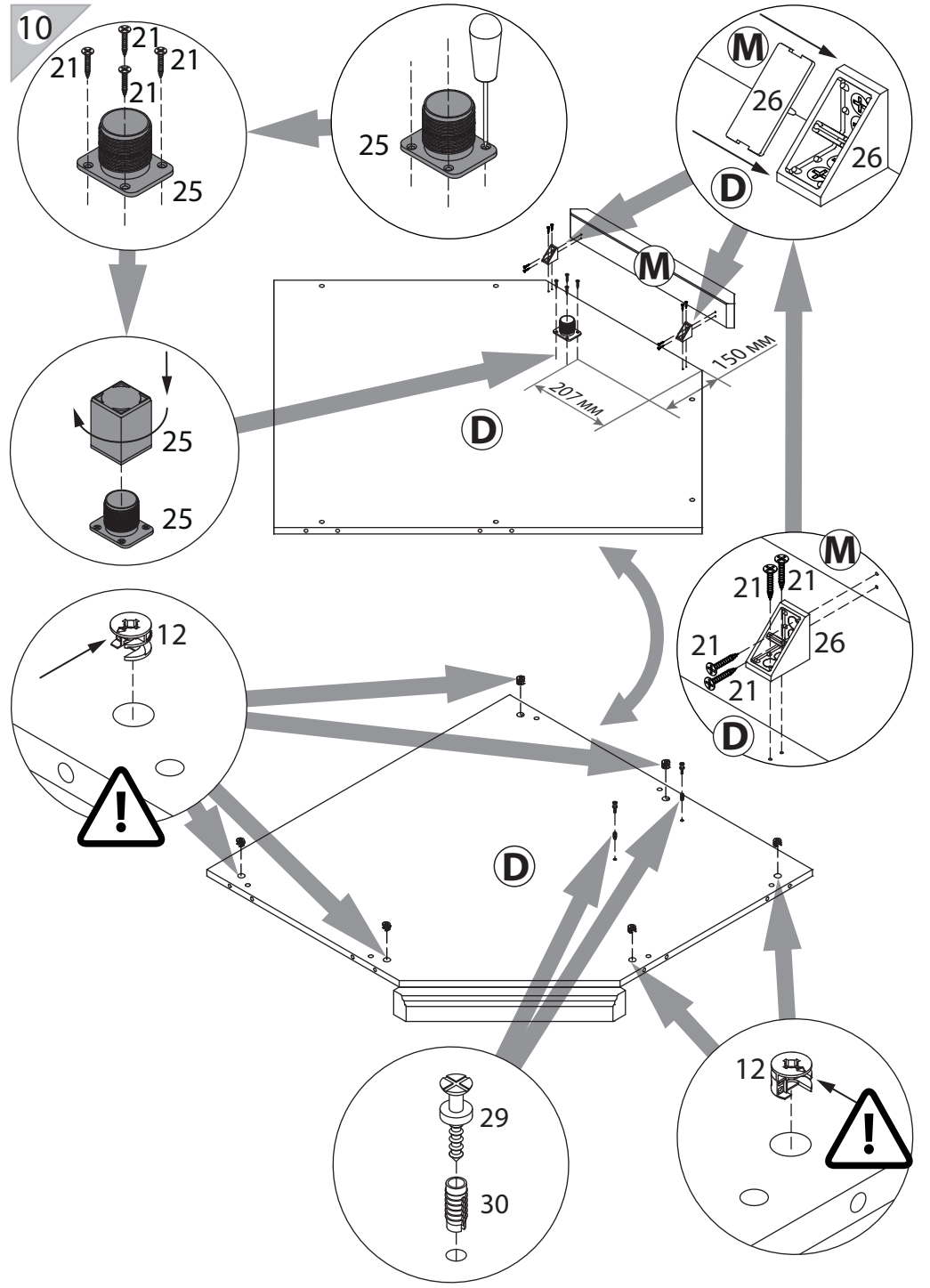

11

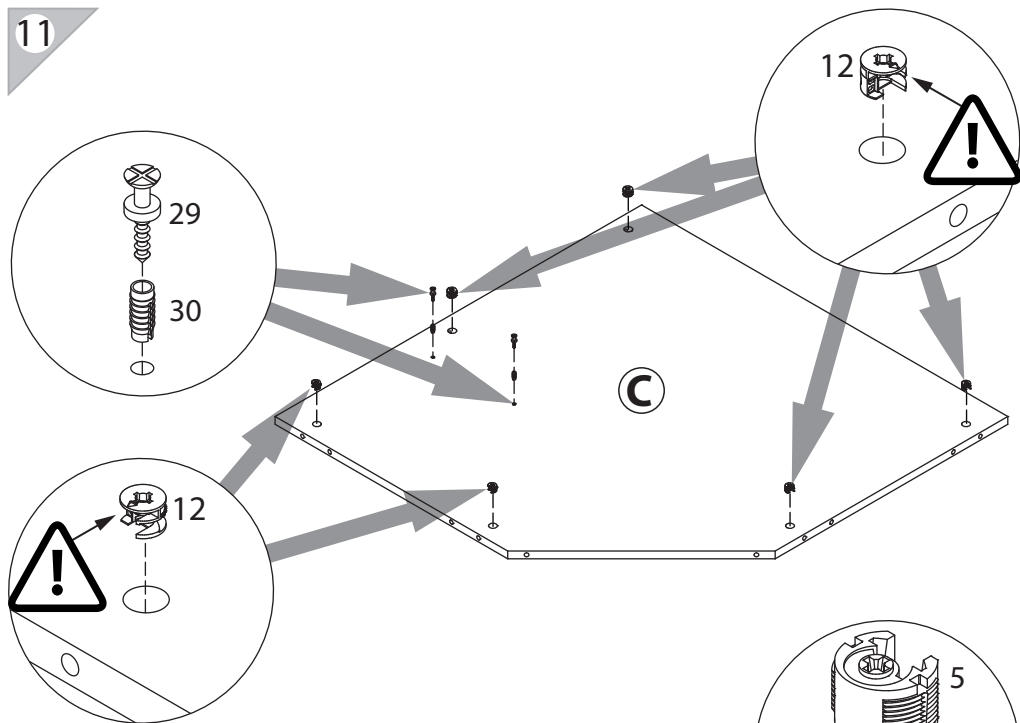

12

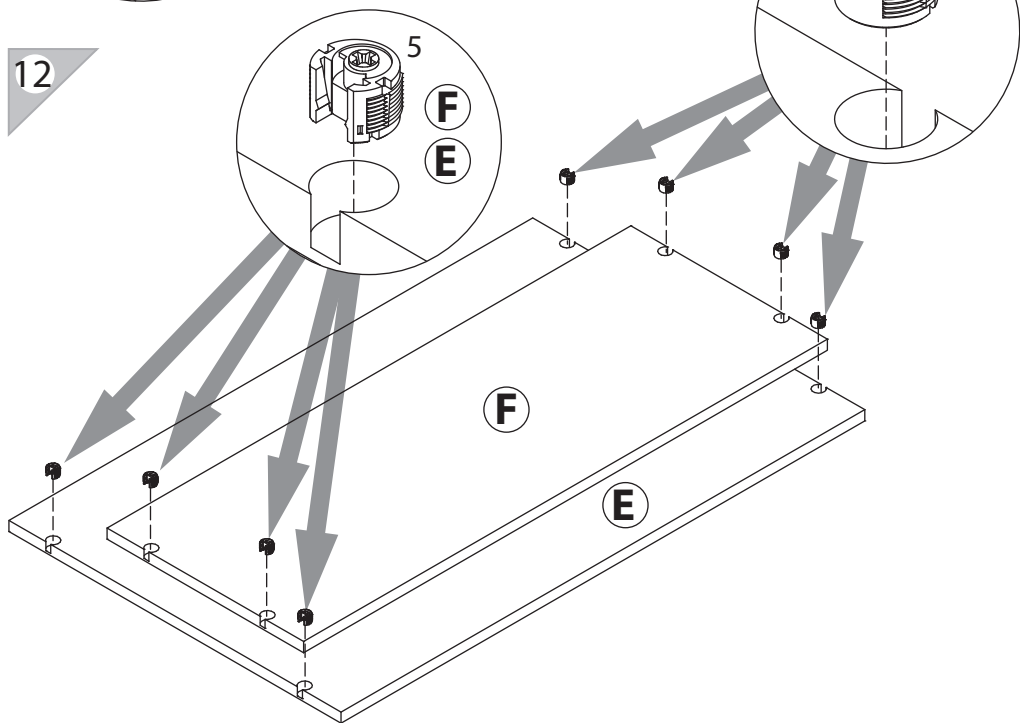

17

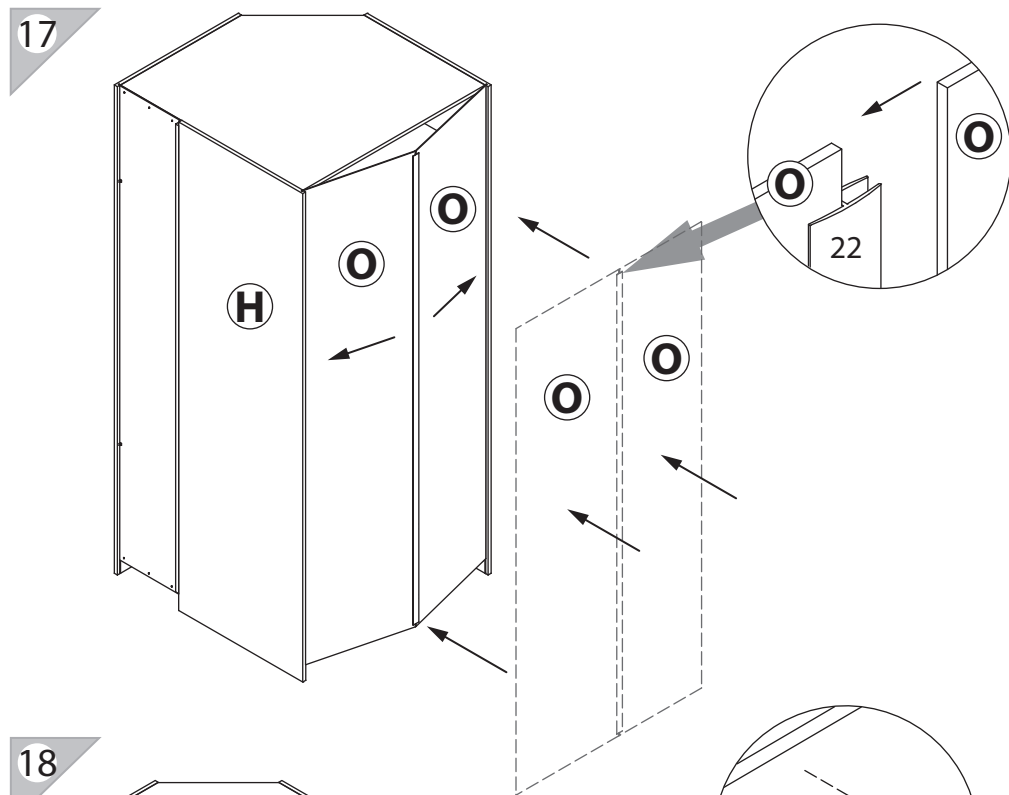

18

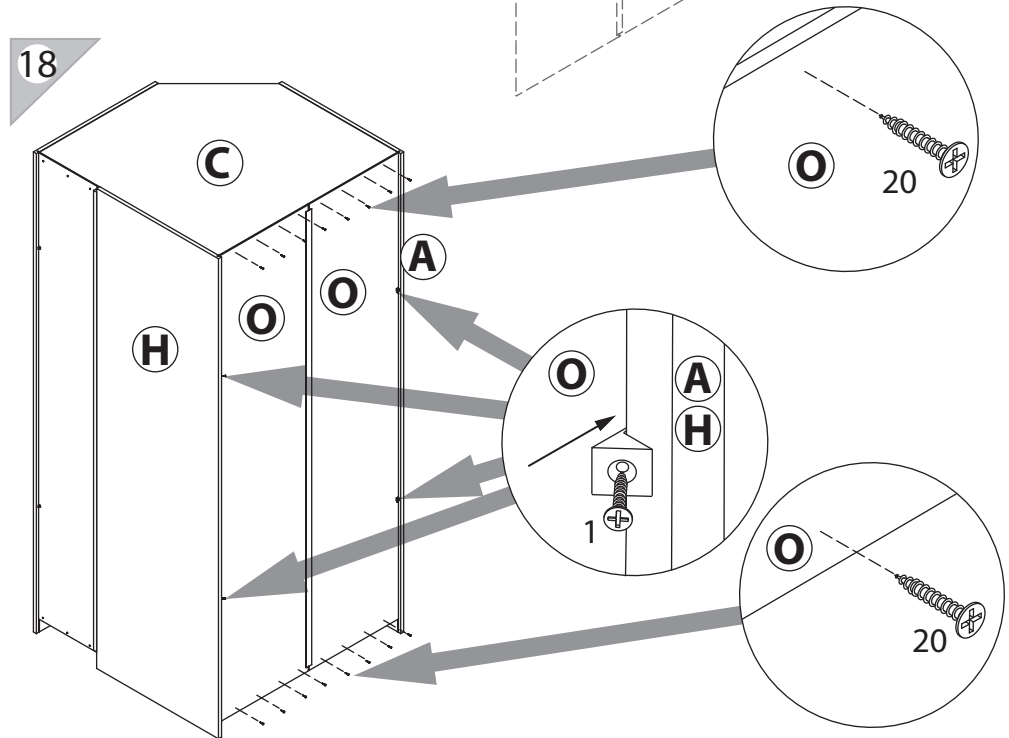

16

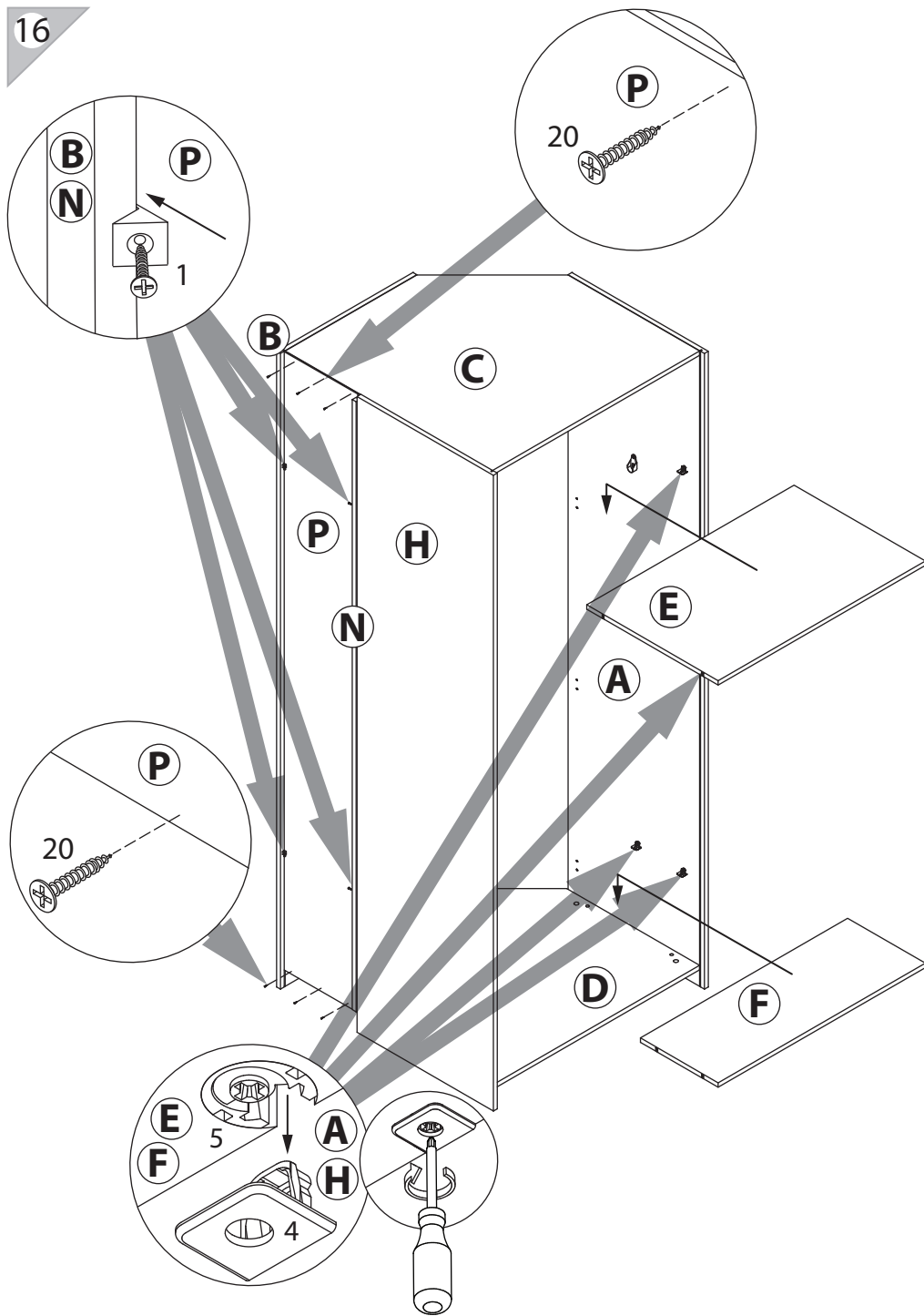

13

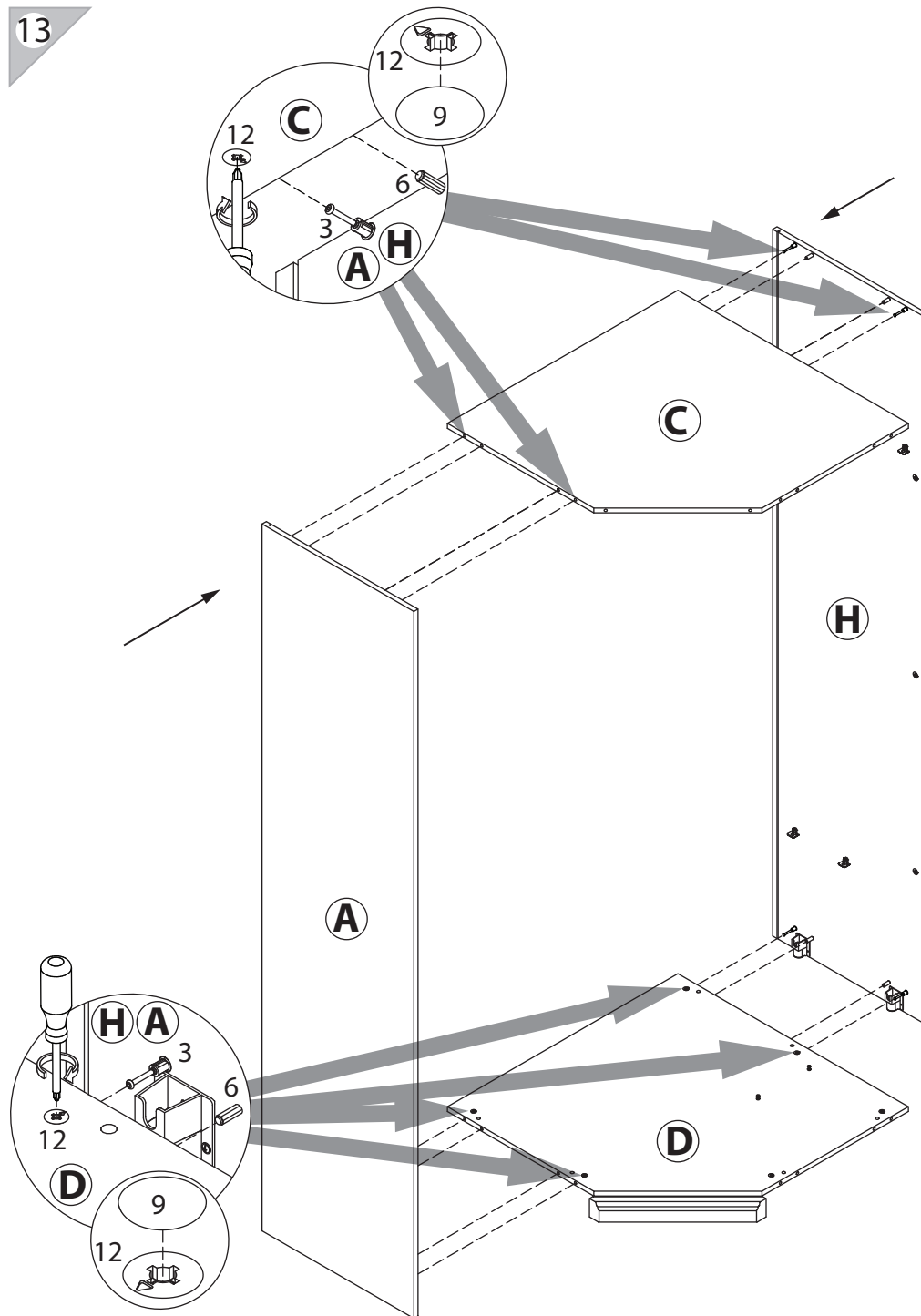

14

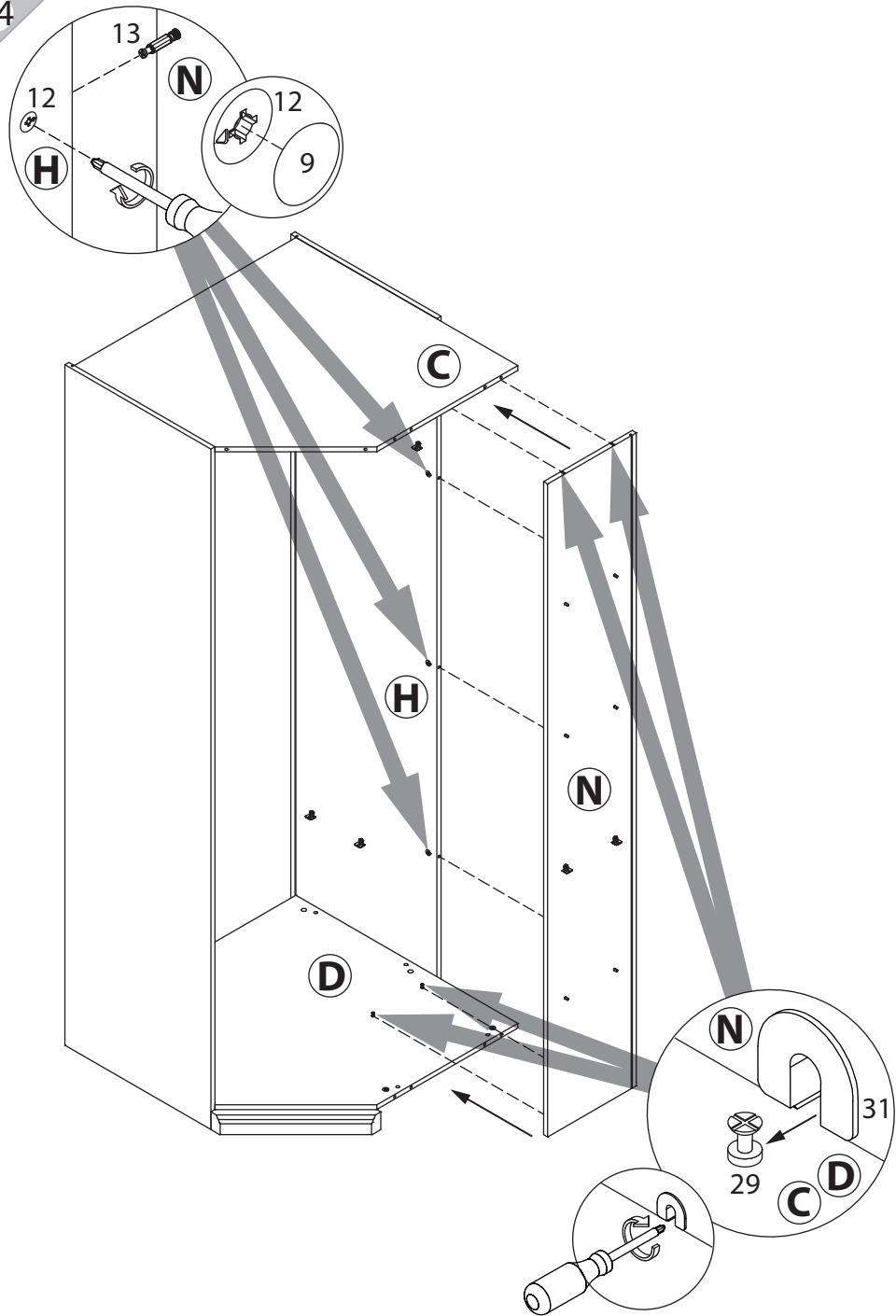

15

