

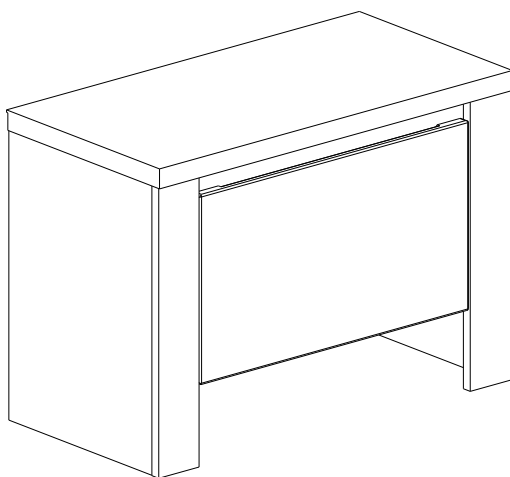

инструкция по сборке  
Набор мебели для общей комнаты  
**«Виттория»**

**4952 л белый глянец вотан**  
**Тумба для обуви**



габаритные размеры:

высота — 500 мм  
ширина — 700 мм  
глубина — 357 мм

---

Дата выпуска

единая справочная служба:  
**8 800 100-50-22**  
(звонок по России бесплатный)

**LAZURIT**  МЕБЕЛЬ

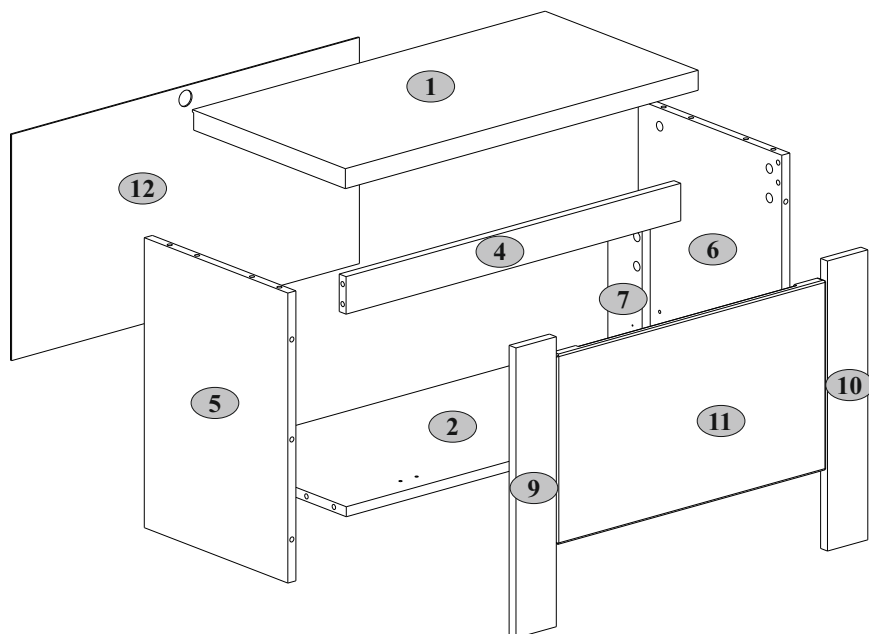

1



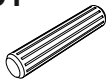

2

№ п/п	Наименование	Длина,	Ширина,	Толщина,	Кол-во, шт.	№ пачки
		мм	мм	мм		
1	Крышка	700	357	32	1	1/1
2	Полка соединительная	664	335	16	1	1/1
4	Планка горизонтальная	664	60	16	1	1/1
5	Стенка боковая левая	464	335	16	1	1/1
6	Стенка боковая правая	464	335	16	1	1/1
7	Перегородка	318	80	16	1	1/1
9	Планка вертикаль. декор. левая	464	80	16	1	1/1
10	Планка вертикаль. декор. правая	464	80	16	1	1/1
11	Дверь откидная	534	304	16	1	1/1
12	Стенка задняя	362	690	2,5	1	1/1

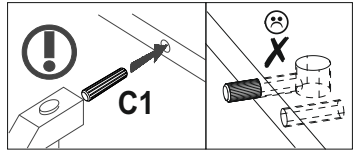
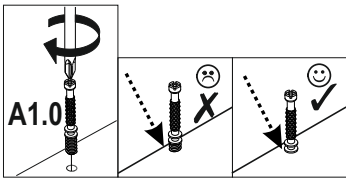
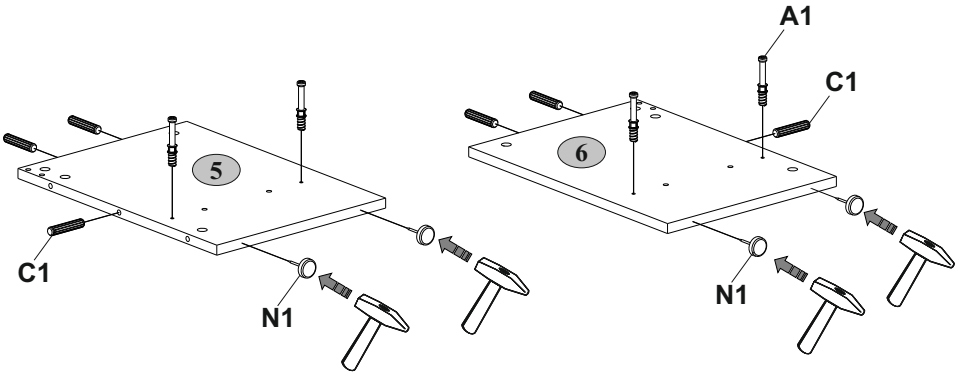

<b>5</b>	<b>A1.0</b>  5x28	<b>C1</b>  8x35	<b>N1</b>  4
----------	---	---	--

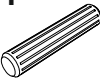
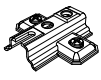

<b>6</b>	<b>C1</b>  8x35	<b>D1</b>  2	<b>R23</b>  6,3x13	<b>4</b>
----------	--	---	---	----------

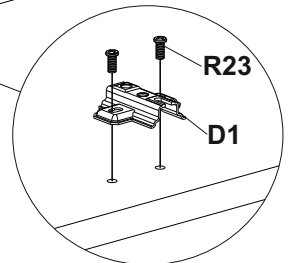
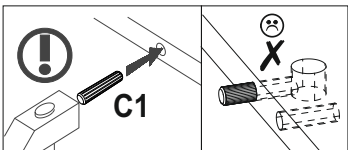
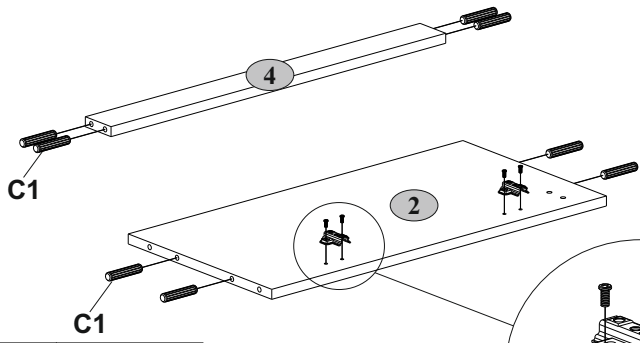

7

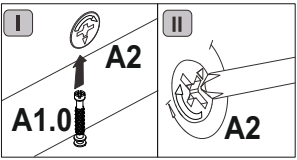
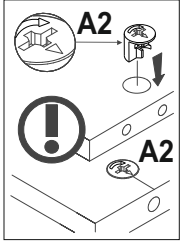
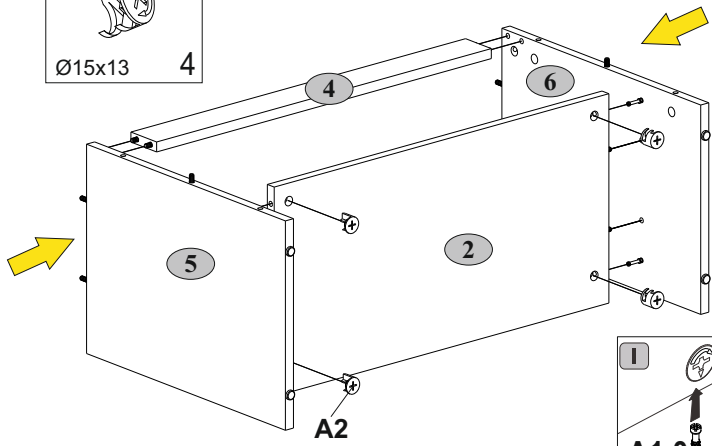
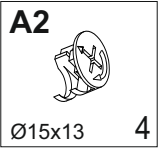

8

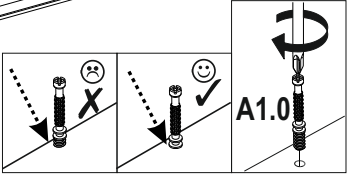
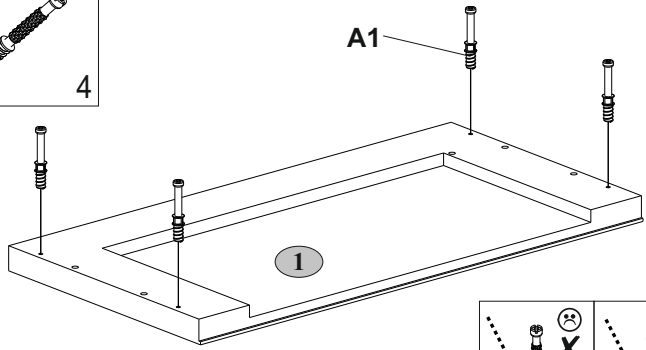
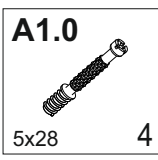

9

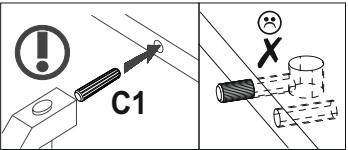
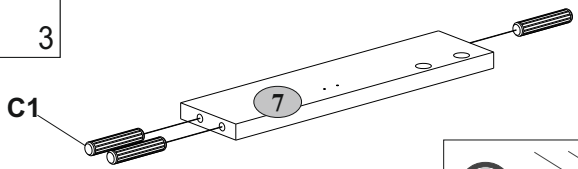
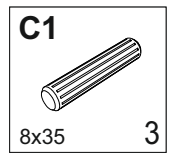

10

A2



Ø15x13

4

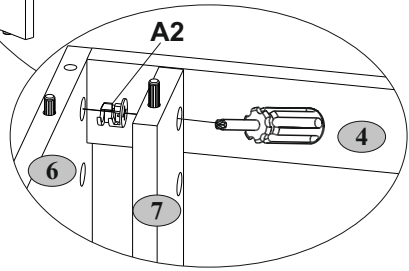
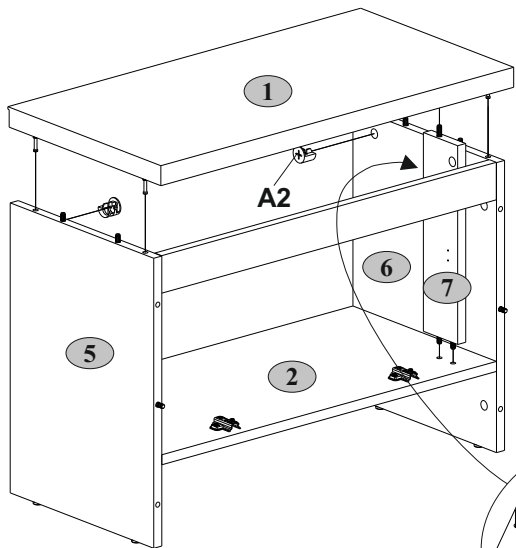
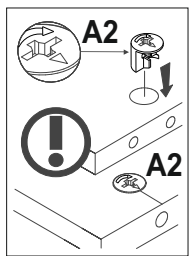
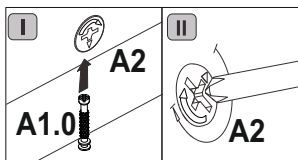

11

A1.0



5x28

4

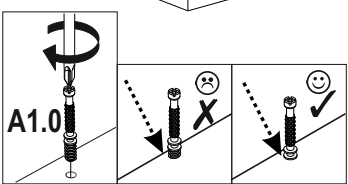
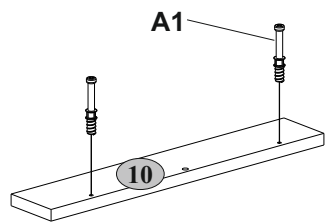
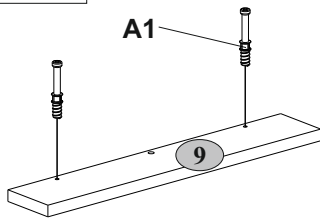

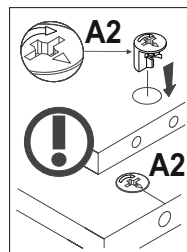
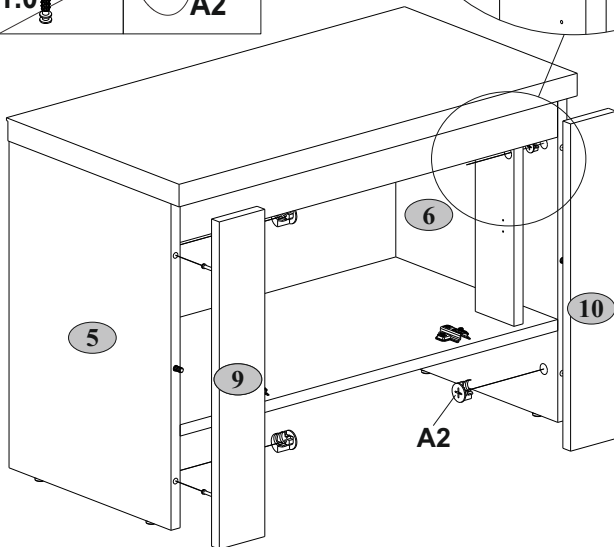
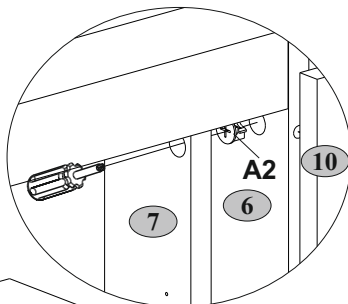
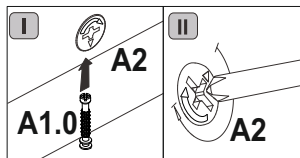
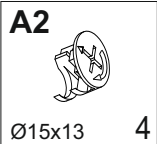

12

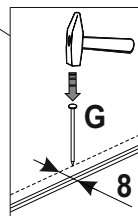
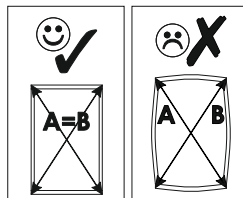
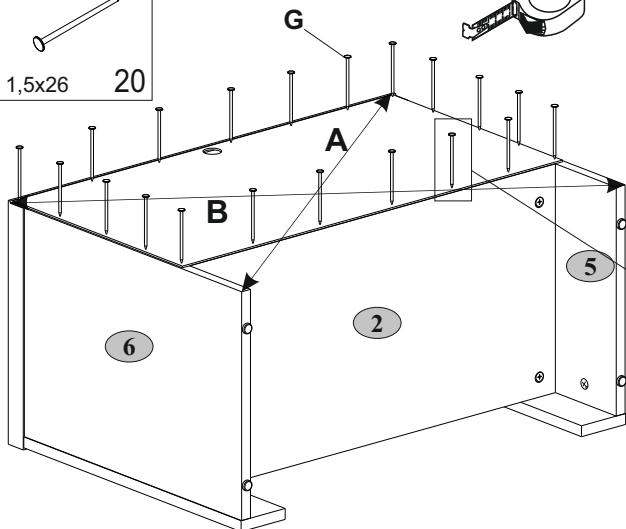
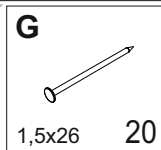

13



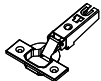

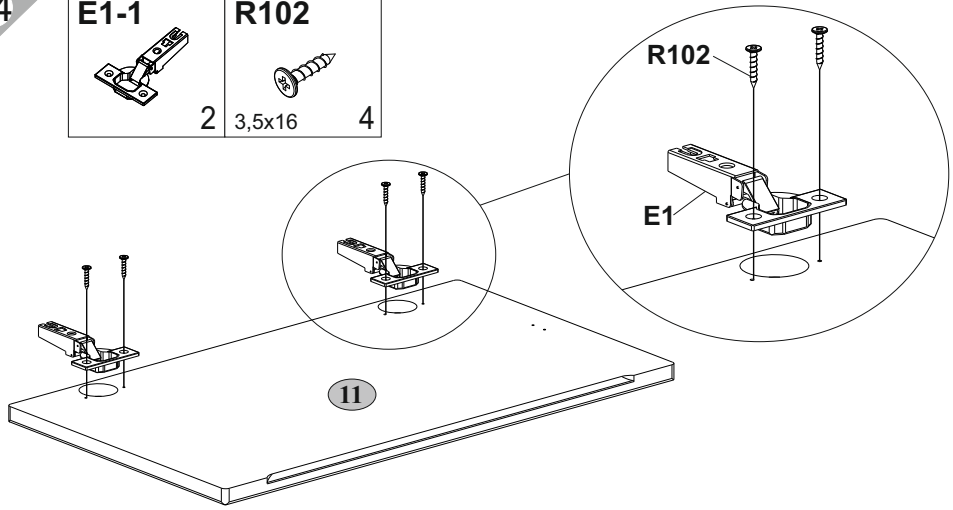

14

<b>E1-1</b>	<b>R102</b>
	
2	3,5x16 4



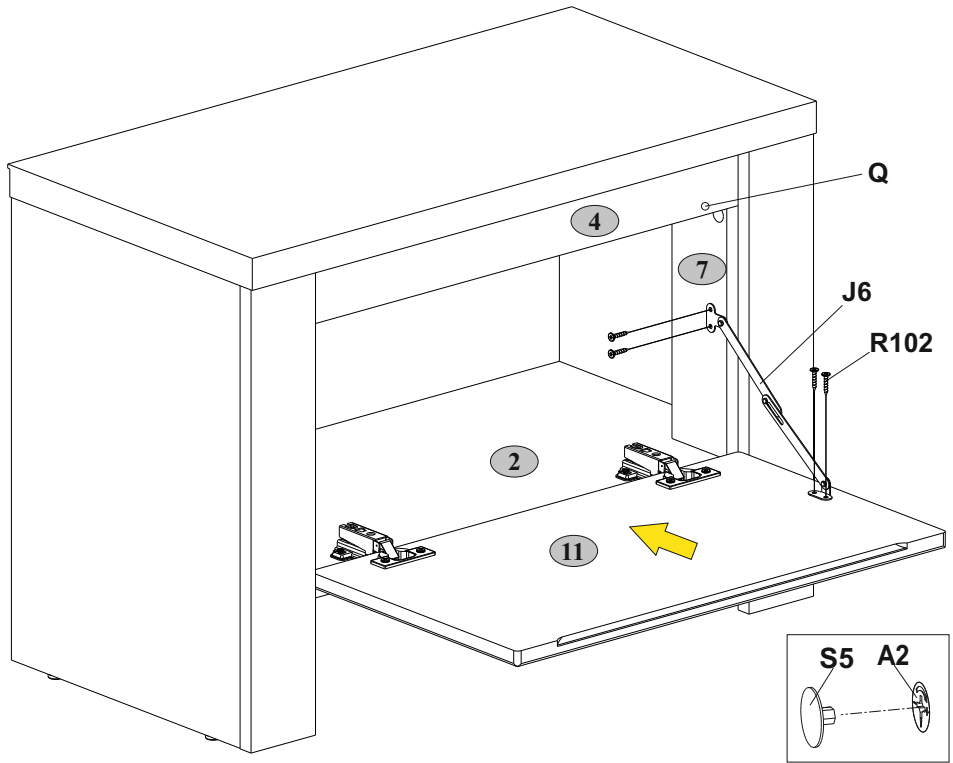

15

<b>J6</b>	<b>Q</b>	<b>R102</b>	<b>S5</b>
			
1	1,5x7 1	3,5x16 4	Ø18 8





<b>B5</b>  10x50    1	<b>R102</b>  3,5x16    2	<b>U</b>  90x35x15    1
--	---	--

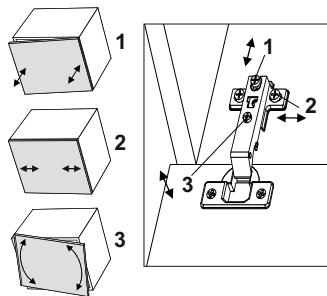
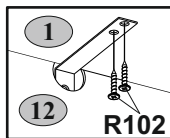
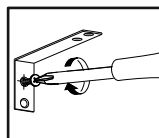
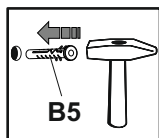
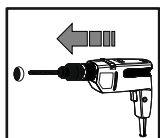
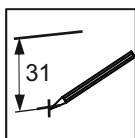
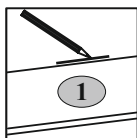

 max.  
10 kg

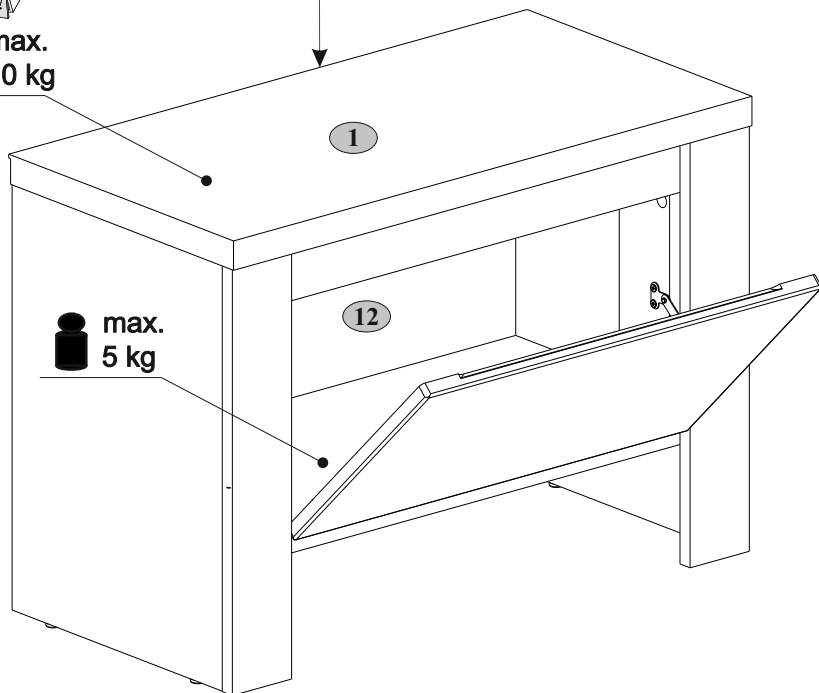
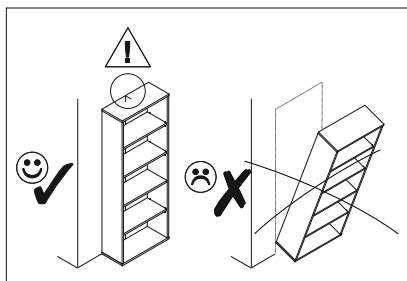

 max.  
5 kg

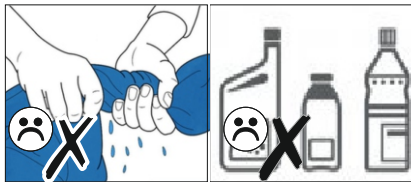

## Инструкция по уходу за мебелью и правила эксплуатации

1. Мебель рекомендуется эксплуатировать в бытовых помещениях с температурой воздуха не ниже +2°C и относительной влажностью 45-70 %.
2. Мебель должна быть защищена от воздействия прямых солнечных лучей, так как это вредит внешнему виду изделий и может изменить цвет поверхности.
3. Не следует ставить на поверхность мебели горячие предметы.
4. Случайно попавшую на поверхность изделия влагу, жидкость следует снять сухой тканью.
5. Удаление пыли с полированной или лакированной поверхности следует производить сухой тканью (фланель, миткаль).
6. Полированные и лакированные поверхности мебели рекомендуется освежать специально предназначенными для этого средствами.
7. Очищать стекла рекомендуется специальными составами, нанесенными на мягкую ткань.
8. Не допускается применение соды, стиральных порошков, абразивных паст, порошков и прочих, не предназначенных для ухода за изделиями мебели препаратов.

### Гарантии изготовителя

1. Гарантийный срок эксплуатации изделия - 36 месяцев со дня продажи магазином. В период гарантийного срока изготовитель гарантирует ремонт изделий или их замену, если потребителем не нарушены правила эксплуатации.
2. Претензии предъявляются потребителем непосредственно в торгующую организацию, в которой была приобретена мебель, предъявив настоящую "Инструкцию по сборке" и копию товарного чека.
3. Изделие, соответствует требованиям ГОСТ 16371-2014, ТР ТС 025/2012, ЕАЭС № ВУ/112 11.01. ТР025 018.01 00278 от 22.06.2021 по 20.06.2026.
4. Срок службы мебели - 5 лет.
5. Предприятие-изготовитель оставляет за собой право вносить изменения в конструкцию изделия, не ухудшая его конструктивные и эксплуатационные характеристики.
6. Для сборки изделий рекомендуется привлекать квалифицированных специалистов.

### Запах.

От новой мебели может исходить запах материалов, из которых она изготовлена. Запах может сохраняться в течение трёх недель с момента сборки. Для снижения интенсивности запаха рекомендуется:

-для мягкой мебели - пропылесосить изделие и проветрить помещение.

Повторять 3-4 раза в день.

-для корпусной мебели – протирать тканью, смоченной мягким моющим средством, вытирать чистой сухой тканью и проветривать помещение, предварительно открывая все двери и ящики изделия.

Повторять 3-4 раза в день.

**Важно!** Сохраните, пожалуйста, инструкцию в случае повторной сборки мебели или рекламации. В случае составления рекламации пользуйтесь, пожалуйста, обозначением из инструкции сборки.